

25 años / N°200

**Enciclopedia
de la creación
contemporánea
en Madrid**

Vol. 1



 **el Duende**

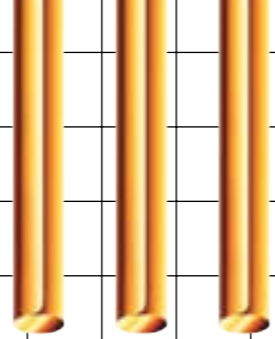
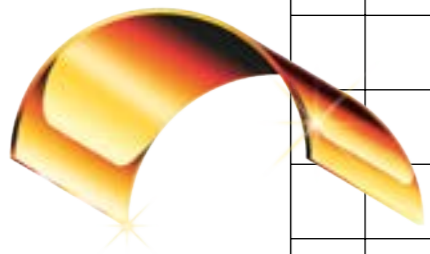

25 años

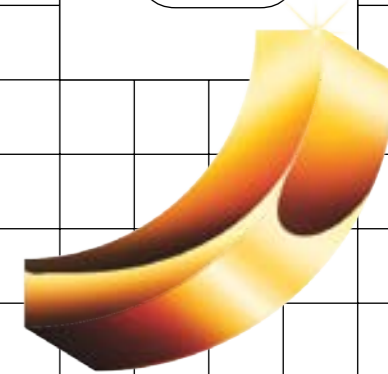
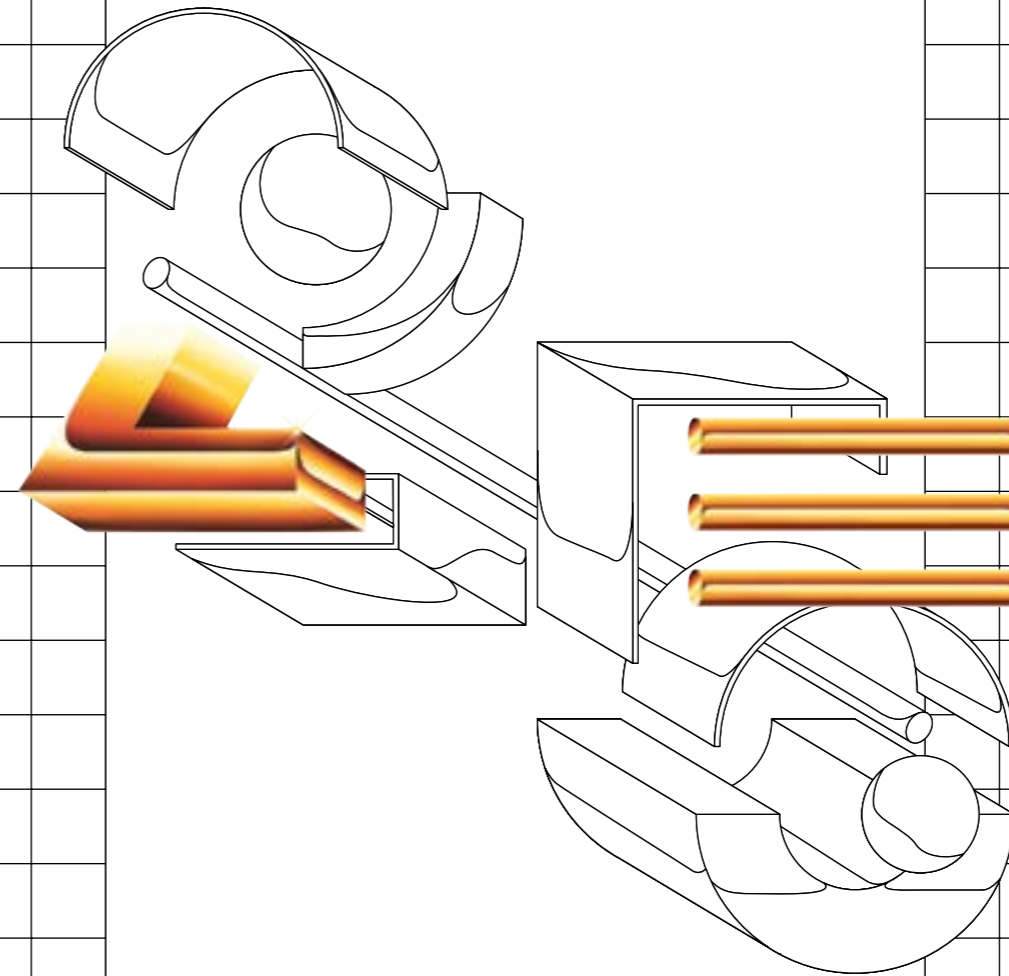
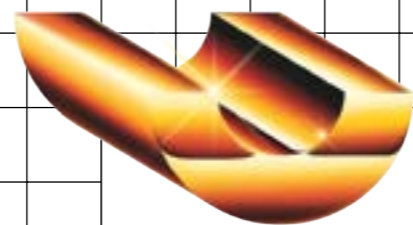

al Duende

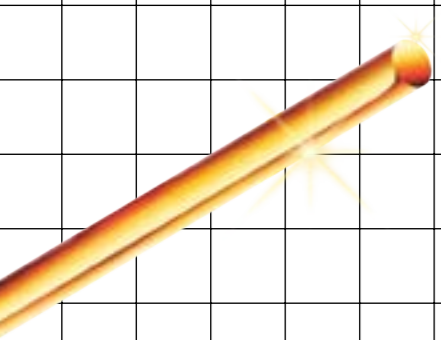

Nº200

creación

contemporánea

A

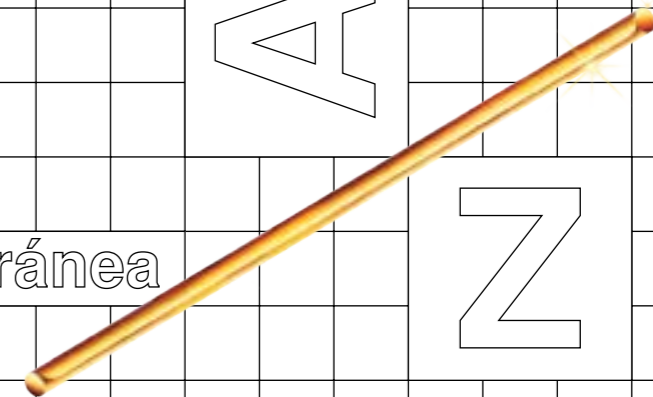

Z



Somos

Dirección: Arribas, Rubén y Ordax, Esther. **Dpto. Redacción:** Agustí, Javier (redactor jefe), Hernández, Diana. **RRSS y Edición Digital:** Román, María. **Dpto. Arte:** CCXXI / Grupo Duende: Cuesta, Nuria (coordinación). **Dpto. Financiero:** Del Castillo, Mayi. **Dpto. Publicidad:** Hawkins, Robert (coordinación). **Han colaborado:** Aguirre, Tomi; Barrientos, Noelia; Berruguete, Ana; Castaño, Andrés; Costa, Ander; de Monfort, José; Díaz Madurga, Lucía; Fidalgo, Paloma; G Rosado, Benjamín; Jorge, Cristina; Molina, Susana; Mora, Tachy; Osuna, Christian; Paredes, Israel; Peláez, Sara; Poveda, Anabel; Santillana, Silvia; Sardá, Juan; Segade, María; Velasco, Bea; Jorge, Cristina. **Agradecimientos:** Quesada, Fernando. **Ilustración de cubiertas:** Dsorder. **Ilustración:** Arévalo, Jorge (Amor de Barrio); Cuesta, Nuria (editorial, museos de Suiza). **Fotografía:** Martín, Edu; Zapata, Lucía. **Colaboraciones artísticas:** ver páginas 103 a 132. **Logo de El Duende:** Estudio de Manuel Estrada. **Distribución:** Ciclomensajería urgente, en más de 700 locales de Madrid: restaurantes, cafés, teatros, locales de noche, museos, galerías, peluquerías, tiendas de moda y diseño... **El Duende revista © es una publicación de Ciudad Comunicación XXI, S.L.- Grupo Duende.** **Dirección:** C/ Flora, 2. 28013 Madrid. **T:** 91 364 46 88. **Mail Dirección:** esther.ordax@revistaelduende.com / ruben@revistaelduende.com **Mail Redacción:** redaccion@revistaelduende.com **Mail Comercial:** robert@revistaelduende.com **Imprime:** Jomagar. **Depósito Legal:** M-19565-1998 / **La protección de los derechos de autor se extiende tanto al contenido redaccional como al diseño, ilustraciones y fotografías de la publicación, por lo que queda prohibida su reproducción total o parcial, sin previa autorización escrita de la sociedad editora.**

PREMIOS: PREMIO ANUARIA 2011: "Mejor Publicación Periódica" · PREMIO 2009: "Primer premio. Mejor Publicación Digital 2008", www.duendemad.com, POR LA AEEPP · PREMIO ANUARIA 2006 EN DOS CATEGORÍAS: "Mejor Publicación Periódica" y "Miscelánea" · PREMIO 2006: "Primer premio. Mejor Dirección del Año 2005" POR LA AEEPP · PREMIO EVENTOPLUS 2016: ORO "Mejor Evento de RRPP/Patrocinio". Distribución gratuita.

www.revistaelduende.com

PREMIO 2021 revistaelduende.com: LAUS de Bronce · PREMIOS 2020 revistaelduende.com: FWA of The Day / Site Of The Day en AWWWARDS: Premio Developer; Premio Mobile Excellence

¡Síguenos!

 /DuendeRevista  @Elduenderevista  @revista_el_duende



Edit N°200

Eternamente jóvenes / 25 años de resiliencia

25 años sin rendirnos. Como clama la canción *No Surrender* de Bruce Springsteen estamos preparados para ser jóvenes de nuevo. No todo el camino ha sido llano y rodeado de lindas flores, pero este viaje en el que siempre pudo la ilusión, las ganas y la pasión infinitas nos sigue mereciendo la vida. En mayo de 1998 y recién salidos de la facultad de Ciencias de la Información lanzábamos la primera edición de esta revista con menos arrugas y la mochila más ligera, pero con la misma determinación. Una cabecera cuyo nombre nacía de la tradición periodística y de aquel *Duende* que Larra creó con 19 años.

25 años después imprimimos esta edición número 200 que tienes entre las manos, teniendo un doble motivo de celebración que nos pide escalar ese cielo onírico de Madrid y gritarlo a las calles que nos han visto nacer, creando nuestro mejor proyecto e intentando ser, cada día, la mejor versión de nosotros mismos. Por nosotros, por vosotros y por todos nuestros compañeros.

En nuestro trayecto independiente, en este tren de cultura urbana, nunca hemos estado solos. Lo mejor que hemos hecho es todo aquello que ha sido compartido. Una ocasión de agradecimiento eterno a todos aquellos que han subido a alguno de nuestros vagones para crear, soñar, contar, transformar y hacernos disfrutar de la ciudad que amamos. Esta ciudad única, luchadora, creativa e incansable compuesta de pequeñas cosas, de esos pequeños sueños que hacen que Madrid sea solo Madrid.

El Duende siempre se ha definido como una revista de creación y de creadores por encima de todo. Siempre han estado ahí, son los que construyen el alma invisible de las verdaderas ciudades y les debíamos un gran homenaje. Nos hemos dejado el papel y la piel, el sudor y la tinta en ello. Y su respuesta no ha podido ser más emocionante.

Veinticinco (y alguno más) de los creadores visuales más importantes del país nos han regalado obras inéditas de felicitación, y lo más importante, nos han constatado su talento y el momento único que vivimos en cuanto a creatividad, que no tiene parangón en la historia. Ya tenemos ganas de verlas a gran formato en la exposición que llevaremos a cabo a finales de septiembre en un lugar muy especial para nosotros, The Monkey Garage.

Más de cincuenta periodistas, comunicadores y expertos nos han ayudado a distinguir a los nombres y apellidos, más de 300, que en las distintas disciplinas de la cultura son la brújula actual de la creación contemporánea madrileña, la que marca hoy el paso y la que cambiará el futuro. Queríamos haberlo dejado en 200, como el número de lanzamiento de esta revista, pero ha sido imposible. Y aun así y por encima de todo, tenemos que pedir perdón a los que no están y deberían. Somos conscientes que son muchos también. Espero sepáis disculparnos. Tenemos otros 25 años para compensaros en nuestras páginas, en nuestros proyectos y eventos.

Ni en sueños tampoco nos hubiéramos imaginado la gran cantidad de marcas, empresas culturales e instituciones que nos han apoyado en esta iniciativa y que hacen una labor importantísima en sus proyectos apostando por la cultura, el arte y la creación.

Estas líneas no las escribimos los firmantes. Solo nos han prestado el lápiz esos compañeros infatigables que tenemos la suerte de tener por familia junto a tantos colaboradores que son los verdaderos protagonistas de que *El Duende* siga pasando unas cuantas páginas más de esta pequeña historia en el surco del tiempo.

Si nos has seguido, leído o escuchado. Te lo debemos todo.

— Juramos que seríamos hermanos contra el viento. Estamos listos para volvernos jóvenes de nuevo. Nada de rendirse —

Esther Ordax y Rubén Arribas
Fundadores y Directores de la Revista *El Duende*

Polestar 2

Hasta 654 km*



WLTP: 14.8-17.1 kWh/100 km y CO₂: 0 g/km. Cifras preliminares. Sujeto a certificación definitiva.
*Cifras de autonomía WLTP corresponden al modelo Polestar 2 Long range Single motor Año Modelo 2024.



Descúbrelo en el Space de Madrid Velázquez
polestar.com

**Enciclopedia
de la creación
contemporánea
en Madrid**

Vol. 1

**25 años
Nº200**

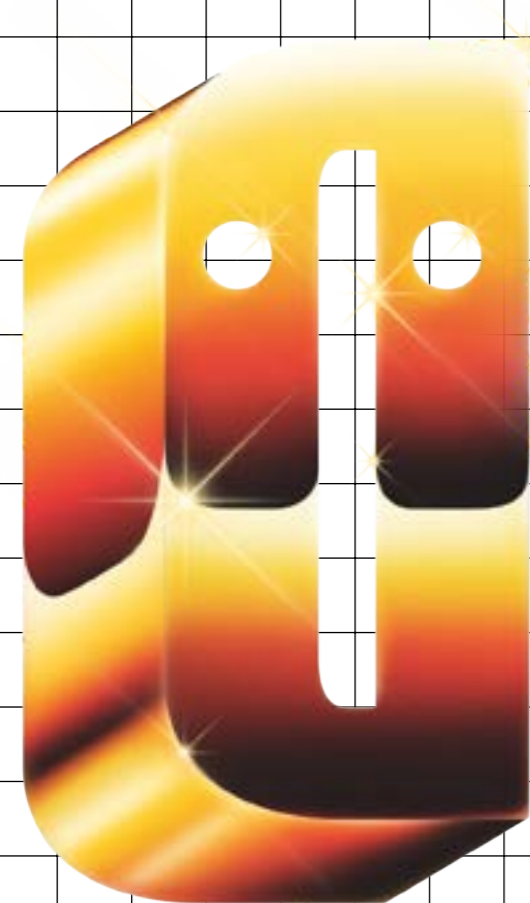

el Duende

Ante la idea de llegar a un aniversario de tanto peso como es el cumplir un cuarto de siglo y la coincidencia de que alcanzásemos, a la vez, la edición número doscientos, queríamos hacer en esta edición algo “a lo grande”. Levábamos hablando un tiempo largo de jugar con la idea de canon cultural. Pero más allá de tratar de fijarnos en las reglas, normas o proporciones ideales, de qué es hoy lo correcto o deseable, algo que sabíamos que se nos escaparía por las costuras de la edición, nuestra pretensión era más sencilla: “fotografiar” el instante creativo actual en múltiples ramificaciones de la cultura.

Desechábamos, de antemano, el establecer fronteras a la hora de escoger a las personas que debían quedar a la vista en ese corte vertical que haríamos en el fértil terreno de la creatividad. Tras muchas discusiones para hacer asumible el proyecto en tiempo y extensión decidimos establecer como filtro que las personas que figurasen en esta enciclopedia breve fuesen, o bien vecinos de Madrid, la ciudad en la que nació y vive *El Duende*; actualmente o en el pasado, o bien que la huella de su talento creativo estuviese muy presente aquí.

Para escogerlas decidimos invitar a algo más de cincuenta profesionales que tuviesen conocimiento experto en diferentes áreas, a quienes agradecemos infinitamente su colaboración. Cada uno nos aportó un listado de nombres, nunca superior a veinticinco. La suma de todas esas elecciones es la que se muestra en esta edición. Doscientas iban a ser, inicialmente, las entradas de esta enciclopedia, para redondear

el juego, ligándolo al número de la edición. Pero tuvimos que rendirnos ante la profusión de nombres y talento que veíamos que quedaba fuera de estas páginas y extendimos esa cifra todo lo que pudimos. A pesar de ello, no hemos podido incluir en este primer volumen infinidad de artistas a los que admiramos y a los que pedimos disculpas de antemano. Esperamos y deseamos poder llevar a cabo nuevos volúmenes de esta enciclopedia del talento creativo actual.

Abalos+Sentkiewicz AS+

ESTUDIO DE ARQUITECTURA · Iñaki Ábalos (San Sebastián, 1956) y Renata Sentkiewicz (Kolo, Polonia, 1972)

Espacios de transformación urbana alrededor de Europa y Asia se esconden bajo la firma de este estudio, dirigido desde 2008 por Iñaki Ábalos y Renata Sentkiewicz. Con una larga trayectoria de enseñanza e investigación, en universidades como Harvard o Princeton, han recogido esas experiencias para traerlas al viejo continente en forma de cultura material, eficiencia ambiental y estética. Sus obras enlazan simplicidad y modernidad: en Madrid, la Biblioteca Pública José Hierro (Usera) y el Pabellón gimnástico en El Retiro (proyectos de cuando Ábalos trabajaba con Juan Herreros); la Estación de tren de Logroño integrada al Parque Felipe VI, premiado como el Mejor Proyecto en Regeneración Urbana 2023 por su adaptación a las nuevas condiciones ambientales mediante sistemas de recogida y reutilización del agua. Han conseguido más de cuarenta premios en competiciones internacionales con proyectos que apuestan por la biodiversidad, como el Parque Yungpu en Shanghái o el Shanghái East Museum, una fusión entre naturaleza y cultura. **Por Diana Hernández**



Daniel Abreu © Daniel Olsson

Abreu, Daniel

BAILARÍN-COREÓGRAFO (Santa Cruz de Tenerife, 1976)

Bailarín, coreógrafo y licenciado en Psicología, destacó desde muy joven por su búsqueda incesante de un movimiento propio. Curtido en compañías como Provisional Danza, sus obras tienen detrás una simbología poética, resultado, en parte, de su interés por la psique humana. En 2004 montó la Cía. Daniel Abreu y en 2018 fue nombrado director de la Lava Compañía de Danza. Ha colaborado, como coreógrafo, con numerosos artistas y forma parte del programa europeo Modul Danza. Premio Nacional de Danza de Creación, ha recibido numerosos reconocimientos a lo largo de su carrera. Un claro ejemplo es la pieza *La desnudez*, que acumula el triplete de los Premios Max a Mejor Coreografía, Espectáculo e Intérprete Masculino de Danza. Es académico de la Academia de las Artes Escénicas de España. Estrena su nueva producción, *VAV*, del 3 al 5 de noviembre en Teatros del Canal. También está colaborando con Olga Pericet en su nueva creación, *La Materia* y con Olga Cerpa y Mestisay en la pieza *Canarii*. **Por Anabel Poveda**

Alcalde, Zenaida

ARTISTA DE CIRCO Y ACTRIZ (Madrid, 1981)

En el National Theatre y el Mime Festival de Londres o el Festival de Edimburgo se ha disfrutado de su arte de piruetas y acrobacias imposibles. Se formó en la madrileña Escuela Carampa y en el Circus Space de Londres. Ha trabajado con Tim Burton en *Dumbo*, interpretando a la grandiosa Catherine, junto a Danny DeVito y Colin Farrell. Zenaida Alcalde es trapeicista y la codirectora de la Puntocero Company, fundada junto al mago Miguel Muñoz, con la que han mostrado trabajos como *Trece* o *Fragmentada*. También han contado con ella en las filas de compañías internacionales como Company FZ, Nofit State Circus o Tattoo Theatre. Por el 50º aniversario de la demolición del Circo Price en Plaza del Rey, en 2020 presentó *Mil novecientos setenta sombreros* con tintes de teatro y circo. En mayo de 2023 fue invitada, junto a otros cuatro directores de circo, a participar con la pieza corta *Extraña devoción*, del Teatro Circo Price, con María Folguera como dramaturga, en donde estrenará nuevo espectáculo el 21 de octubre, una pieza de circo y teatro basada en el libro *Partir para contar*, de Mahmud Traoré y Bruno Le Dautec. **Por Noelia Barrientos**



Zenaida Alcalde



Pedro Almodóvar y Tilda Swinton Foto promocional de La Voz Humana © Nico Bustos



Alejandro Studio

DISEÑO DE MODA · Sandra Peñaranda (Madrid, 1996)

Desde su primera colección en 2020, Sandra Peñaranda, fundadora de Alejandro ha seguido un mismo hilo conductor en sus tres colecciones: la expresión de la figura femenina. Ejemplo de ello es *Rising*, la última propuesta que presentó en la pasarela Allianz Ego de MBFWMadrid en febrero de 2023 y en la que destacaban la superposición de prendas. El algodón, muy representativo en la firma, sigue presente en esta, pero las formas se han visto endurecidas a través de tejidos técnicos. En poco más de dos años y con solo 26 años ha conseguido lanzar su página web y realizar envíos a todo el mundo. Gracias a esto ha podido vestir a celebridades de la talla de Dua Lipa, Nathy Peluso, Bad Gyal, Aitana, Julia Fox y Kourtney Kardashian. La última fue la cantante Karol G, que escogió uno de sus *looks* para uno de sus conciertos en Puerto Rico. **Por Bea Velasco**

Almodóvar, Pedro

GUIONISTA Y DIRECTOR DE CINE
(Calzada de Calatrava, 1949)

Ganador de dos Oscar, cuatro veces del Goya a la Mejor Película y tres como director, sin duda el manchego de nacimiento y madrileño de adopción es el director español más popular y aclamado internacionalmente desde el advenimiento de la democracia. Icono de la famosa "movida madrileña" de los 80, Almodóvar arrancó su filmografía con películas "radicales" para la época como *Pepi, Luci, Bom y otras chicas del montón* (1980) o *Entre tinieblas* (1983), en las que destacaba por su espíritu iconoclasta y la mezcla entre emblemas castizos y la cultura pop inventada por Andy Warhol con un marcado ascendente de John Waters. *¿Qué he hecho yo para merecer esto?* (1984), protagonizada por Carmen Maura, su musa en su primera etapa, "reinventa" la clase media patria dándole una pátina de modernidad. Tras la larga oscuridad del franquismo, las putas de buen corazón, los transexuales, y gays que protagonizan las películas transforman por completo la realidad representada por cine español. Tras *La ley del deseo* (1987), en la que avanza su posterior querencia por el melodrama, llegan la comedia sentimental *Mujeres al borde de un ataque de nervios* (1988), nominada al Oscar y su definitivo salto a la fama internacional. Tras grandes películas como *¡Átame!* (1989) o *Tacones lejanos* (1991), ganadora del César a la Mejor Película Extranjera, en 1999 arrasa con *Todo sobre mi madre* (1999), por la que ganó el Oscar a la Mejor Película Extranjera, ocho Goyas, el BAFTA, el César y un largo, etc. Supone su primer encuentro con Penélope Cruz, quien se consagrará como su musa en *Volver* (2006), un drama sobre violencia machista que arrasará de nuevo en medio mundo. Un poco antes, *Hable con ella* (2002), una de sus películas más dramáticas, le dio su segundo Oscar, en este caso al Mejor Guión y cimentó su reputación como artista elevado. En este siglo, Almodóvar ha confirmado el giro de su filmografía hacia unas películas más graves y ambiciosas. *La piel que habito* (2011), con Antonio Banderas, es una inmersión en el cine de terror; *Dolor y gloria* (2019) es una confesión autobiográfica y *Madres paralelas* (2021) es su regreso triunfal al universo de la maternidad con Cruz. Su último trabajo es su primer *western* en formato cortometraje, *Extraña forma de vida*, con Pedro Pascal y Ethan Hawke. Comenzará a rodar su primera película en inglés en Nueva York en otoño de 2023. **Por Juan Sardá**



HONOR 90^{5G}

Inspirado en los 90, diseñado en 2023.



Descubre más en
honor.com/es



Alonso, Azahara

ESCRITORA (Oviedo, 1988)

La publicación de *Gozo* (Siruela, 2023), novela fragmentaria que se mueve entre el ensayo, la crónica, el diario y la ficción narrativa, fue la confirmación de que Azahara Alonso, tras destacar como poeta con su poemario *Gestar un tópico* y su libro de aforismos *Bajas presiones*, estaba llamada a entrar en el terreno de la novela de manera original y personal. La narradora de *Gozo* se encuentra en una pequeña isla del archipiélago de Malta, y desde allí la autora reflexiona sobre nuestro tiempo de manera brillante, hablando sobre el trabajo, el aburrimiento, el capitalismo, la vida (tele)dirigida, la insatisfacción actual... Un libro que es un compendio de una mirada calmada y reflexiva de una escritora que mira al mundo desde un profundo humanismo y que apela al gozo, a la calma y, en última instancia, a la vida (y a vivir ante todo). **Por Israel Paredes**



Alejandro Amenábar

Amenábar, Alejandro

GUIONISTA, DIRECTOR DE CINE Y COMPOSITOR (Santiago de Chile, 1972)

Si Pedro Almodóvar reinventó el cine de autor español, Alejandro Amenábar hizo lo propio con el comercial. Tras el bombazo de *Tesis* (1996), una película *underground* de terror con el trasfondo de las *snuff movies*, Amenábar se atrevió con géneros tradicionales de Hollywood que la cinematografía patria apenas había explorado. En *Abre los ojos* (1997) se adentra en la ciencia ficción y la consagración internacional llega con *Los otros* (2001), protagonizada por Nicole Kidman y ambientada en Inglaterra, una historia de fantasmas que llegó al número uno de la taquilla de Estados Unidos y arrasó en los Goya. Acto seguido, con *Mar adentro* (2004), inspirada en la eutanasia de Ramón Sampedro, ganó el Oscar a la Mejor Película Extranjera. En *Agora* (2009), superproducción internacional rodada en inglés, visitó la Alejandría del Imperio romano. Con su última película, *Mientras dure la guerra* (2021), sobre Unamuno en la guerra civil, volvió a España. Su último trabajo ha sido la serie *La fortuna*, inspirada en la batalla legal entre España y Estados Unidos por el tesoro perdido del Odyssey. **Por Juan Sardá**

amid.cero9

ESTUDIO DE ARQUITECTURA ·
Cristina Díaz Moreno (1971) y Efrén García Grinda (1966)

Con la energía de descubrir nuevas oportunidades de unir arquitectura, cultura y naturaleza, en 1997 nace este estudio de los arquitectos madrileños. Desde su labor como Catedráticos de Diseño Arquitectónico en la Universidad de Artes Aplicadas de Viena su trabajo consiste en tomar proyectos y transformarlos en espacios dirigidos a los retos sociales y ambientales. Para verlo, no hay más que acercarse a una de sus obras en Madrid: La Fundación Giner de los Ríos que encarna a la Institución Libre de Enseñanza, donde se representa la función de la arquitectura dentro de la renovación cultural y la educación, una de las localizaciones del Madrid Design Festival 2023. En San Agustín de Guadalix, en Madrid, podemos ver una de las pocas estructuras tridimensionales y suspendidas que existen en el mundo, Diagonal 80, una nave que consigue sacar el máximo partido de un espacio estrecho y limitado para una empresa de impresión digital vanguardista. Actualmente, trabajan en dos exposiciones, un libro y tres proyectos, «uno que devuelve la vida a un edificio modernista en Barcelona, un gran proyecto de vivienda en Madrid y un complejo junto al Estrecho que reinterpreta la bóveda como elemento espacial». **Por DH**

Ampudia, Eugenio

ARTISTA (Melgar, Valladolid, 1958)

Pocos olvidarán las butacas del Liceu de Barcelona ocupadas por 2292 plantas escuchando al cuarteto Uceli interpretar la música de Puccini, para celebrar el regreso a nuestras vidas (y de la programación del Teatro) en junio de 2020 tras meses de confinamiento. *Concierto para el Bioceno* fue una obra de Eugenio Ampudia, artista multidisciplinar que, como acto simbólico, inauguraba una nueva era de compromiso y respeto por el equilibrio de las especies. Ese compromiso del arte con la sociedad ha sido el motor de su trabajo desde sus inicios. En ARCO 2023 presentó una instalación basada en el cuadro el *Guernica* de Picasso que, a modo de caseta, se convertía en un espacio protegido para las víctimas de la guerra de Ucrania. Actualmente está mostrando obras suyas en cinco exposiciones colectivas en museos y galerías de Nueva York, Trento y Lisboa, fuera de España, y en el MUSAC de León y el Centro Cultural Doctor Madrazo de Santander. Además, podemos ver su exposición individual *Como si no hubiera pasado nada*, en el Palacio de Quintanar, Segovia, hasta el 5 de noviembre de 2023. **Por Ana Berruguete**



Andresgallardo



Anta, Paula

ARTISTA Y FOTÓGRAFA (Madrid, 1977)

Su obra, a medio camino entre la fotografía y la instalación, se centra en las relaciones, a menudo complicadas, del ser humano y la naturaleza a través de series de fotografías. Acaba de terminar una exposición individual titulada *Uproot* en la antigua residencia de los embajadores en Washington DC. En Madrid, en el Boulevard de Alcobendas (hasta el 23 de diciembre de 2023) nos encontramos con una exposición al aire libre de su trabajo, y si nos colamos en la coctelería del Hotel Mandarin Oriental Ritz, veremos su serie de retratos *Pictura*, en los que retrata a diferentes profesionales del mundo de la cultura haciendo referencia a la pintura en el Siglo de Oro español (algunos de ellos, representados en esta edición, como Alfredo Sanzol o Jorge Pardo). Y dentro de PHotoESPAÑA, en una exposición colectiva en la Lázaro Galdiano (hasta finales de agosto). También podemos ver este año obras suyas en Barcelona (Casa Vicens de Gaudí, hasta enero), en Santander (Naves de Gamazo, hasta el 24 de septiembre), en la Fundación Cerezales de León, o en Valencia (Museo de Bellas Artes). Y este otoño prepara una retrospectiva en Córdoba con motivo de la concesión del Premio de Fotografía Pilar Cito-ler (2021); galardón que suma a otros, como el XXI Premio de Cultura de la Comunidad de Madrid (2023), Premio de Fotografía Contemporánea Consell de Mallorca (2020), o Premio Internacional Centro Unesco de Extremadura (2020). **Por Ana Berruguete**

Andrés Gallardo

DISEÑO DE MODA · Andrés Gallardo (Lorca, Murcia, 1978) y Marina Casal (A Coruña, 1981)

Tras estudiar en la Escuela Superior de Diseño de Moda y en el Instituto Europeo de Design de Madrid, y desarrollar sus carreras profesionales en diferentes marcas de moda, hace trece años Gallardo y Casal se unieron para crear ANDRESGALLARDO. Una propuesta de joyería y bolsos de diseño contemporáneo y producción artesanal con la porcelana como material insignia. Sus productos han estado o están presentes en puntos de venta de referencia internacional como el MET Museum de Nueva York, las tiendas de Paul Smith en Reino Unido o el Museo Guggenheim de Bilbao, entre otros. En la capital están en Ekseption y en su primera *flagship store* en el barrio de Las Letras (San Pedro, 8). En los últimos meses están trabajando en abrir este espacio para llevar a cabo colaboraciones con artistas y creadores que les inspiran y compartir sus motivaciones con sus amigos y la comunidad que les sigue. **Por Bea Velasco**



Javier Aranda

Aparicio, Víctor

ARTISTA POLIFACÉTICO (Tui, 1958)

Victor Aparicio Abundancia comenzó su carrera musical en 1979 con la banda Los Coyotes. A medio camino entre la efervescencia musical gallega y la movida madrileña fueron ejemplo de iconoclastia y precursores de la fusión del punk-rock y las influencias americanas y latinas. La banda cambió de nombre para llamarse Los Coyotes de Victor Abundancia, mientras el propio Víctor se instalaba en Madrid para dedicarse al diseño gráfico, la historieta y la ilustración. También flirteó con el cine y la interpretación, ilustró en prensa y volvería a centrarse en la música, finalmente en solitario. Responsable de comunicación e identidades gráficas durante los noventa y los dos mil, cartelista de relumbre, ha ilustrado varios cuentos infantiles y publicado obras como *Cruce de perras*, *Días de alarma* (Salamandra) o el infantil *Tío Budo* (Fulgencio Pimentel). No ha dejado de lanzar álbumes musicales, tocar en directo y ejercitarse en otros medios como la radio o la televisión. *Entresijos* (Autsaider), su último libro recopila las historietas publicadas en la revista madrileña M21 conformando un perfecto y personal cuaderno de viajes y curiosidades localizadas en Madrid y sus alrededores. En julio de 2023 lo vimos actuando en el Museo Thyssen-Bornemisza musicando cuatro obras de su colección permanente. **Por Christian Osuna**

Apéritif Studio

AGENCIA CREATIVA Y DE ESTRATEGIA (Madrid, 2014)

Marga Castaño dejó su trabajo como directora creativa ejecutiva en una agencia de publicidad para fundar su propio estudio: Apéritif. Quería volver a diseñar, que era algo que había ido perdiendo según crecía en su trabajo. Después se le unió Nacho Álvarez-Borrás, que estaba especializado en estrategia. Acostumbrados a trabajar en grandes campañas para clientes internacionales, entre ambos impulsaron esta pequeña agencia para poder funcionar de un modo más directo y cercano con ellos. A lo largo de este tiempo, sus trabajos se han distinguido por su marcado carácter gráfico, con una importante tendencia a la ilustración, que lleva el distintivo sello de Marga Castaño. Durante la época en la que Nacho Padilla fue el director creativo del Ayuntamiento de Madrid, destacaron sus campañas en apoyo al servicio de taxis, así como las creadas para el Día Internacional de la Mujer y la Semana del Orgullo LGTBI. Suya es la portada de *El Duende* 191: "Cultura sostenible". **Por Tachy Mora**

Aranda, Javier

CHEF Y EMPRESARIO (Toledo, 1987)

Pedro, el abuelo de Javier, con seguridad es el primer "gran culpable" del amor, dedicación y profesionalidad con que la que ahora trata su cocina. Durante su carrera ha pasado por restaurantes de referencia como El Bohío del chef Pepe Rodríguez, Urrechu o Santceloni, «donde empiezo a querer la cocina como la quiero hoy». Con grandes dosis de ilusión y ganas de hacer las cosas bien, abre las puertas su primer proyecto: La Cabra. Con tan solo 27 años, Aranda consigue la primera estrella Michelin. Tres años después abre el segundo restaurante, Gaytán, un homenaje a sus raíces que consiguió la estrella el mismo año de su apertura. Tras tres años de investigación para hacer la experiencia del comensal más sensorial, todo el equipo está trabajando en la generación de un nuevo recetario a través de un proceso de liofilización, que busca la creación de nuevas especias. En marzo se inauguró el *showroom* ASKO by Javier Aranda, un espacio que acoge desde *showcookings* hasta eventos corporativos. **Por María Román**



Raúl Arévalo

Arcas, Luz / La Phármaco

BAILARINA-COREÓGRAFA (Málaga, 1983)

Luz Arcas, alma de la compañía La Phármaco es una artista multidisciplinar. Estudió Interpretación y Coreografía en el Conservatorio Superior de Danza María de Ávila de Madrid y Dirección Escénica en la Real Escuela Superior de Arte Dramático. Desde muy joven defendió que la danza no se limita a una cuestión de géneros ni de estilos y, a través de la literatura universal, ha sabido encontrar en la compañía una forma de reflejar el tiempo que vivimos. No en balde, con La Phármaco defiende el arte y la danza como mecanismo social, con un claro enfoque humanista. Sus espectáculos recuperan ese aire ceremonial de antaño, dando el mismo peso a danza, dramaturgia, música y mensaje. Es Premio El Ojo Crítico de Danza, Premio Mejor Intérprete Femenina de Danza en Premios Lorca, Premio Injuve y Premio Málaga Crea. **Por Anabel Poveda**

Arévalo, Raúl

ACTOR, GUIONISTA Y DIRECTOR DE CINE (Móstoles, Madrid, 1979)

Junto a Paco León, Eduardo Casanova o Juan Diego Botto, el mostoleño Raúl Arevalo forma parte del distinguido club de actores que han dado el salto con éxito a la dirección. Tras aparecer en la serie *Compañeros* (2001), *Azuloscurocasinero* lo lanzó a la fama a él. Quim Gutiérrez y su director, Daniel Sánchez Arévalo con su sensible retrato de dos jóvenes de una barriada madrileña. Junto a Arévalo también vivió un gran éxito con *Gordos* (2009), un tratado sobre la neurosis contemporánea, y la comedia romántica *Primos* (2011). Dotado de una gran vis cómica, ha tocado todos los palos, el drama histórico en *Los girasoles ciegos* (José Luis Cuerda, 2008) y *La isla mínima* (Alberto Rodríguez, 2014); la comedia en *Promoción fantasma* (Javier Ruiz Caldera, 2012) o *Voy a pasármelo bien* (David Serrano, 2022) y el thriller policial en *Cien años de perdón* (Daniel Calparsoro, 2016) o la serie *Antidisturbios* (Rodrigo Sorogoyen, 2020). Su debut en el largometraje, *Tarde para la ira* (2016), un *thriller* de venganzas con Antonio de la Torre, ganó el Goya a la Mejor Película, y Guión y Mejor Dirección Novel para él mismo. **Por JS**



Ayllú @ Yun Plng

Ayllú

COLECTIVO ARTÍSTICO · Alex Aguirre Sánchez (Quito, Ecuador, 1973), Leticia/Kimy Rojas (Guayaquil, Ecuador, 1969), Francisco Godoy Vega (Santiago, Chile, 1983), Lucrecia Masson (Ombucta, Argentina, 1981), Yos Piña Narváez (Caracas, Venezuela, 1984)

Se denominan como «colectivo de acciones anticoloniales y disidencias sexuales y de género» y trabajan desde 2009 como colectivo, conocido también como Migrantes Transgresorxs. Su punto de inflexión es el Centro de Residencias de Matadero Madrid (2020) que desde el año 2017 es una plataforma de producción multidisciplinar y/o transdisciplinar en el que cohabitan disciplinas tanto artísticas como no artísticas con el fin de explorar los retos del tiempo presente desde todas sus facetas. Sus proyectos reflexionan sobre la memoria e identidad en acciones que suceden a migrantes y personas racializadas, disidentes sexuales y de género. Desde la cotidianidad, entienden el arte como herramienta política. Entre sus acciones: *Devúelvannos el oro* en el Museo de América (Madrid) y su acción frente a la Torre del Oro de Sevilla, edificio de época colonial que servía para almacenar el oro traído de los territorios asiáticos y americanos. **Por Silvia Santillana**

B

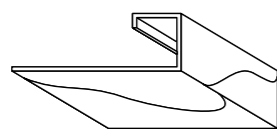

B. Núñez, Miguel

DIBUJANTE (Madrid, 1970)

Miguel B. Núñez es ilustrador, músico y dibujante de cómics. A finales de los 90 se hace un hueco en la escena del cómic independiente alternando con sus proyectos musicales de los que cabe destacar Humbert Humbert, dúo formado con el también dibujante Paco Alcázar, y que obtuvo cierto interés en la escena musical del nuevo siglo. Durante estas dos últimas décadas, Núñez se ha establecido como ilustrador profesional sin perder la vocación y actividad narrativa. Siempre en ámbitos editoriales de vanguardia y alternativa, ha publicado una reseñable serie de obras entre las que cabe destacar las inspiradas por sus memorias de juventud, *Heavy 1986*, *Heavy: Los chicos están mal* y *666*. De muy reciente aparición es su personal visión del mito victoriano *Hyde*. En el terreno infantil colabora desde hace años con la prestigiosa colección Mamut con historias inspiradas y divertidas como *Rey Huevo*, *Sam la Gigante* y la también reciente *Mi vecino es un Vampiro*. **Por Christian Osuna**



SERIE MAESTROS CINCO JOTAS X OTEYZA

El talento y las habilidades de los maestros Cinco Jotas son únicos, brillantes y solo comparables con la genialidad de los mejores artistas. Oteyza, referente de la alta costura española, se inspira en el arte en movimiento para crear la serie Maestros Cinco Jotas.

Descúbrelo en www.cincojotas.es/coleccionnavidad2023



Cinco Jotas



Ana Barriga junto a su obra *Heart of Gold*, 2023 (pieza única)

Badía, Costa

ARTISTA

Se define como «artista y mediadora cultural tullida». Su trabajo se centra en buscar puntos de encuentro entre el arte y la diversidad funcional. Uno de sus últimos proyectos pudo verse este año en el CA2M, una exposición en dos partes bajo el nombre *Tacón, pie, bastón* que parte de su propia experiencia como mujer que no puede ponerse ningún zapato normativo y especialmente de tacón, debido a una alteración cromosómica que hace que tenga un pie de un tamaño diferente. Así, se adscribe a la teoría *crip* o tullida que quiere demostrar que todos somos diferentes y dependientes. Consciente del lugar que ocupa en el mundo como mujer diversa funcional, Costa Badía cambia las reglas y es ella la que flirtea, fricciona e investiga los modos, rituales y fantasías de la normatividad. Es fundadora de La Tullida Gallery un punto de encuentro entre el arte y la diversidad funcional y trabaja en el Departamento de Educación del Museo Nacional Centro de Arte Reina Sofía en Madrid coordinando la sección de accesibilidad. Ha participado en exposiciones colectivas como la 7ª y 8ª Bienal de Arte Contemporáneo de la Fundación Once, realizado *performances* en el MNCARS y Museo Nacional Thyssen-Bornemisza. **Por SS**

Ballester, José Manuel

PINTOR Y FOTÓGRAFO (Madrid, 1960)

Alguien ha vaciado los cuadros más icónicos del Museo del Prado. A través de las fotografías de José Manuel Ballester vemos la habitación de *Las Meninas* o los jardines de El Bosco mudos e infinitos, fruto de su interés por la espacialidad del arte desde la antigüedad y en especial de la pintura del renacimiento, barroco y romanticismo. Quizá esta sea su serie más conocida. Cuenta con el Premio Nacional de Grabado (1999), Premio de Fotografía de la Comunidad de Madrid (2008), Premio Nacional de Fotografía (2010) y recientemente el Premio trayectoria 2023 de la Fundación ENAIRE. De entre sus numerosas exposiciones destacamos *Habitación 523* en el Museo Reina Sofía (2005) y *La Abstracción en la Realidad* en la Sala Alcalá 31 (2011), *Bosques de luz* en la Tabacalera de Madrid (2013), *Bilbao 2020-05-15* en el Museo Guggenheim Bilbao (2020) y *Espacios Ocultos 2007-2020* en el Museo de Nueva Jerusalen en Moscú. Actualmente, presenta en el Pabellón Villanueva en el Real Jardín Botánico, su exposición *De arboris perennis* que podemos ver hasta el 27 de agosto de 2023, un proyecto realizado gracias al IV Premio Trayectoria de Fundación ENAIRE, que llama la atención sobre nuestra relación con el medio ambiente a través de la figura del árbol. **Por SS**

Bardem, Javier

ACTOR (Madrid, 1969)

Para *El Duende*, en sus inicios, fue todo un logro conseguir una entrevista (la realizaron Concha Romero y Esther Ordax) con quien, junto a Antonio Banderas, es el actor español más internacional y, sin duda, también el más prestigioso. Fue con motivo del estreno de *Los lobos de Washington* (1999), dirigida por Mariano Barroso y escrita por Juan Cavestany. Descendiente de una célebre familia de artistas, Bardem primero se convirtió en una gran figura del cine español con filmes junto a Bigas Luna como *Las edades de Lulú* (1990), la icónica *Jamón, jamón* (1992) o *Huevos de oro* (1993), en la que encarnó el eterno “macho ibérico”. *Antes que anochezca* (Julian Schnabel, 2000) supuso su primera nominación al Oscar y su consagración internacional. Ganaría el codiciado premio de Hollywood por *No es país para viejos* (Ethan y Joel Coen, 2007). Con un físico rotundo y una gran sensibilidad para revelar sutiles estados del alma, desde entonces Bardem ha alternado las mejores películas españolas con grandes títulos internacionales. Lo hemos visto como obrero en *Los lunes al sol* (Fernando León de Aranoa, 2002), Ramón Sampedro en *Mar Adentro* (Alejandro Amenábar, 2004) o empresario astuto en el último gran éxito de Aranoa, *El buen patrón* (2022), por la que ganó el último de sus seis Goya. En el ámbito internacional, ha protagonizado o participado en filmes de, entre otros, Woody Allen (*Vicky, Cristina, Barcelona*, 2008), Alejandro González Iñárritu (*Biutiful*, 2010) o Denis Villeneuve (*Dune*, cuya segunda parte se estrenará a finales de 2023). **Por Juan Sardá**

Barriga, Ana

ARTISTA (Jerez de la Frontera, 1984)

Toma sus obras como un espacio para la experimentación, piezas infantiles u objetos decorativos que pinta, rompe, o compone como si estuviese jugando con ellos. Durante sus estudios de Bellas Artes en la Universidad de Sevilla, la pintura llega a su vida en forma de «bendito milagro». El primer encuentro con una pincelada lo describe como caer en un agujero negro maravilloso, ese que se ha convertido en un soporte para explorar en detalle sus inquietudes, vivencias y emociones a través del color. Actualmente es una cotizadísima artista que triunfa en el mercado internacional. Algo que, junto a su talento, se cimenta en la disciplina, profesionalidad y transparencia que le caracterizan, y que la llevan a exponer por todo el mundo. En el retrato que aparece de la artista (página anterior) puedes ver la obra que ha creado para ser expuesta junto al London Eye. Tiene previstos en los próximos meses un *duo show* en Miami junto a la barcelonesa Marria Pratts con la galería Carl Kostyál, participar en la próxima Art Dubai con Volery Gallery y un solo *show* en la Richard Heller Gallery en Santa Mónica (EE. UU.). **Por Diana Hernández**



Leo Bassi

Bassi, Leo

PAYASO Y ACTOR (Nueva York, 1952)

Es uno de los payasos más famosos del mundo. Abraza el compromiso del histórico “bufón”, mofándose en el escenario del poder, la política o la religión, y haciendo denuncias incandescentes salpicadas de humor y provocación. Por otro lado, alimenta una estirpe familiar, que se remonta a seis generaciones. Uno de sus ancestros luchó contra Garibaldi; su abuelo británico fue estrella del London Palladium. Su padre, Leo Bassi, trabajó junto a Groucho Marx o Louis Armstrong. En su carrera ha creado una larga lista de espectáculos teatrales en los que actúa en solitario, destacando la controvertida, *La revelación*. Recogiendo los frutos de una vida dedicada al circo, le sobra cuerda. Se ve «lleno de historias». No para: «El Paticano de Lavapiés sigue teniendo mucho éxito» (su irreverente santuario dedicado a los patos de goma), y sigue con las representaciones de su obra *Yo Mussolini* (que en Madrid ha representado en Teatro del Barrio). Nos ha confesado su nuevo proyecto: «Estoy construyendo en la Sierra de Madrid una antena para mandar chistes al Espacio. Está cerca del centro de radioastronomía de la NASA en Robledo de Chavela... Es un proyecto *Top secret* y no puedo revelar su ubicación, pero es el proyecto más grande de mi vida. Si hay vida en todo el Universo, seguramente hay comicidad también porque es el desarrollo lógico de la Inteligencia... Por eso estoy defendiendo la Tierra proyectando HUMOR al espacio». Él siempre dice que “no es que haga nada rupturista, que hace lo que ha hecho siempre su familia”. **Por Noelia Barrientos**

Barrera, Carlota

DISEÑADORA DE MODA (Gijón, 1992)

Abril de 2023 fue un mes muy importante para la diseñadora gijonesa. Presentó su nueva colección *Upheaval* en la London Fashion Week y en su nuevo estudio en el corazón de Madrid de forma simultánea. Una ruptura con el diseño masculino, idea principal de la marca, y un movimiento a la fluidez de géneros. Un homenaje a las mujeres “redeiras” que construyen las redes de pesca en las costas españolas. Desde sus comienzos, Barrera tuvo claro que su aportación a la moda no solo sería estética, también ética. Sus prendas son básicos de calidad, producidas de forma local y sobre valores como la sostenibilidad, igualdad y la visibilidad de diferentes causas sociales. Fue en 2018 cuando presentó su primera colección y cuando nació su firma de nombre homónimo. Y un año más tarde cuando ganó el premio Who’s on Next de Vogue España y se incorporó a la Asociación de Creadores de Moda de España. **Por Bea Velasco**



Berasategui, Martín

CHEF Y EMPRESARIO (San Sebastián, 1960)

No hay un chef en España con más Estrellas Michelin ni Soles Repsol que él. Martín Berasategui lleva a la galaxia todo lo que toca. El chef donostiarra es considerado uno de los mejores del mundo y su expansión no frena. Su última apertura en Madrid roza el oxímoron, para el deleite de sus seguidores. Madrid Madre (Ferraz, 8) es una taberna madrileña con alma de "txoco" y equipo de cocina vasco. El sello Berasategui no se pierden ni entre los callos ni entre las patatas bravas con txistorra. A final de año abrirá Jara by Martin Berasategui, en el hotel The Lama, en Dubái, con el chef Javi Malillo, formado en su escuela. El nombre es un homenaje a su querida nieta Jara. **Por María Segade**

Bermejo, Luis

ACTOR (Madrid, 1969)

Actor cuya mirada siempre parece sugerir un turbulento mundo interno, el madrileño Luis Bermejo ganó la fama mundana como uno de los personajes fijos de la serie *Amar es para siempre* (ha participado en una treintena de series). Formado en la escuela de Cristina Rota, los cinéfilos jamás podrán olvidar su interpretación de padre angustiado por una hija enferma en la icónica *Magical Girl* (Carlos Vermut, 2014). Dotado de una rara capacidad para que incluso sus interpretaciones más efímeras tengan peso, lo hemos visto en *La soledad* (Jaime Rosales, 2007), *Una palabra tuya* (Angeles González Sinde, 2008), *De tu ventana a la mía* (Paula Ortiz, 2011), *Kiki el amor se hace* (Paco León, 2016) o de nuevo bajo los órdenes de León, como hombre deprimido, un papel que borda, en *Rainbow* (2022). En teatro ha sido cofundador de la compañía El Zurdo (1995) y ha sido un colaborador habitual de la Compañía Animalario. Le acabamos de ver en el papel de Azarías en la versión escénica de *Los santos inocentes*, además de en su papel de largo recorrido en *El minuto del payaso* (con ella lleva casi una década), obra recurrente en la programación de Teatro del Barrio. Podremos verlo en la comedia negra de Juan Cavestany, *El traje* del 30 de mayo al 30 de junio de 2024 en el Teatro de la Abadía. **Por Juan Sardá**

Birds, Travis

CANTAUTORA (Madrid, 1990)

Travis Birds es una cantautora original que se sale del género canónico, para estirarlo y llevarlo a un terreno abierto y plagado de mezclas musicales y experiencias. Lo mismo versiona a Joaquín Sabina, colabora con Muerdo, Club del Río, Tu Otra Bonita, La Pegatina, Depedro o con el argentino Kevin Johansen. Ella misma decía que tenía muchos pájaros en la cabeza, de ahí su nombre artístico, unido a Travis, el taxista de *Taxi Driver*, porque le inspira mucho el cine para contar historias. Dice que sus letras son «curativas, porque sacan cosas que se quedan anquilosadas». Puso la canción principal, *Coyotes*, a la serie de televisión *El embarcadero*. Lleva publicados dos discos, *Año X* (2016) y *La costa de los mosquitos* (2021) y desde 2022 ha ido publicando seis singles, el penúltimo *Urgente*, junto a Depedro y *Cuando Satán vino a verme*. En octubre lanza nuevo disco, *Perro Deseo*, que presenta en gira por toda España. En Madrid actúa el 4 de noviembre de 2023 (La Riviera). **Por Andrés Castaño**

Berrocal, Carla

ILUSTRADORA (Madrid, 1983)

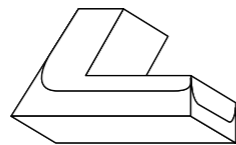

Graduada en Ilustración y Diseño Gráfico en la Escuela de Artes y Oficios de Madrid desde muy pronto mostró querencia por el manga y el cómic. En sus inicios tanteó el periodismo especializado colaborando en una revista y programa de radio local, La Guía del Cómic. En ese incipiente siglo XXI también vio la luz su primera obra como historietista, con guion ajeno, *Hire, el terrible vampiro samurai* (Recerca Ed. 2004). Poco a poco se irá estableciendo como ilustradora para libros de texto, agencias de publicidad y editoriales. Con su primera obra como autora completa, *El Brujo* (Edicions de Ponent, 2011) experimenta con el lenguaje y los estilos, inspirada por la herencia folclórica chilena de sus orígenes familiares. Poco después coordinará a 14 ilustradoras en la revisión en clave de historietista del polémico libro *Todas Putas*, ilustrando la portada y uno de los relatos que componen el libro de Hernán Mígoia. Activista feminista y LGTBI impulsó el Colectivo de Autoras de Cómic y colaboró en diferentes proyectos culturales y exposiciones. Presidió la Asociación Profesional de Ilustradores de Madrid y compagina su trabajo como dibujante con la docencia de narrativa, cómic y novela gráfica. Publica en la revista M21 desde sus inicios en 2017. Otras obras son *La Geometría del Silencio* (2017) y *Doña Concha: la rosa y la espina* (2022), un homenaje a Doña Concha Piquer, el gran icono de la copla, y abuela de nuestra querida colaboradora y amiga eterna Concha Romero Márquez. **Por Christian Osuna**



La belleza del mecanismo

Colección Austral

La diseñadora y modelo Laura Ponte ha creado una colección única inspirada en el "corazón" de Renault Austral, su motor, un vehículo híbrido de última tecnología fabricado 100% en España. El fin último del proyecto es recaudar fondos para financiar el talento tecnológico femenino. Por Diana Hernández

Hablamos de joyas. Las que nacen de la investigación y la ingeniería, y las que surgen del alma creativa del diseño. Desde aquí es fácil encontrar los vínculos que se pueden construir entre dos áreas que no son tan distantes y donde comienza

la magia de la creación. Conexiones que ponen en valor lo que hay debajo de la cubierta, el camino recorrido y las distancias salvadas. Son solo el punto de partida para dar con una colección de joyas que rinde homenaje a la tecnología detrás del motor híbrido de Renault Austral.

Para esta colección, Laura Ponte ha logrado destacar *La belleza del mecanismo* (título escogido para la pieza documental que han elaborado sobre esta acción), de valorar la forma en que las piezas engranan para construir una joya de la ingeniería, uno de los motores más sostenibles y eficientes del mercado que simboliza el corazón del coche. Se trata de un universo de posibilidades que la diseñadora conquista para crear seis obras de arte únicas: brazalete, broche, pulsera, pareja de anillos, gemelos y pendientes.

Piezas como el eslabón de una cadena de distribución, un tubo de alimentación de aceite o dos placas que conectan una batería, sirven de inspiración absoluta para crear una serie que no solo representa la naturaleza híbrida de Austral, sino que da luz al trabajo de los ingenieros españoles, nos muestra todo el esfuerzo que implica poner en marcha la tecnología de un motor desarrollado con la experiencia de Renault en la Fórmula 1. Joyas hechas en España, como el propio Renault Austral. Su motor está fabricado en Valladolid, la caja de cambios en Sevilla y el vehículo es ensamblado en Palencia.

Con diseños geométricos y materiales brillantes que combinan oro, plata y rodio, esta colección llega con el propósito de impulsar el talento femenino dentro de las profesiones de ciencias, tecnología e ingeniería a través de la subasta de estas joyas. Los beneficios recaudados, de la mano de la Fundación Renault Group España, tienen como destino, a través del Programa de Becas Alumni UC3M de Fundación Universidad Carlos III, buscar la igualdad de oportunidades, y se destinarán a financiar el talento de mujeres jóvenes que han decidido estudiar allí un grado en estas ramas. Mujeres que, quién sabe, quizá desarrollen nuevas tecnologías para la movilidad del futuro.

En esta colaboración con Renault, Laura Ponte ha logrado destacar la belleza de lo que los ingenieros conciben como funcional, de valorar la forma en que las piezas engranan para construir una joya de la ingeniería, uno de los motores más sostenibles y eficientes del mercado que simboliza el corazón del coche.



Puedes ver *La belleza del mecanismo* en el enlace



Biznaga

BANDA DE ROCK (Málaga-Madrid, 2011) · Álvaro García, Jorge Navarro, Jorge “Milky” Ballarín y Álvaro “Torete”

«Madrid nos pertenece a ti y a mí», sentencian uno de los cortes de *Bremen no existe* (Montgri, 2022), su impecable cuarto disco. Álvaro (voz y guitarra) y Jorge (bajo y letras) se conocieron en la capital, aunque ambos son de Málaga. El nombre del grupo, de hecho, hace referencia a estas raíces, ya que la “biznaga” es una flor artificial típica de la Costa del Sol creada a partir de ramilletes de jazmines que se reparte por las calles sobre todo en verano. El por entonces dúo “oficial” consiguió lanzar, con ayuda de algunos amigos, su primera maqueta, *Demo* (2012), y su primer corta duración, *EP* (2012). Ya en 2013 se les une “Milky” a la batería y Pablo Garnelo a la guitarra, quien, a finales de 2022, decidía abandonar la banda tras casi una década, siendo relevado por “Torete” (de apenas 19 años). Tras aparecer en varios recopilatorios, publicarían su primer disco, *Centro Dramático Nacional* (Holy Cuervo, 2014), cuyo título homenajeaba al homónimo teatro de su barrio, Lavapiés. A su ópera prima le siguieron *Sentido del Espectáculo* (Slovenly Recordings / Altafonte, 2017), el reivindicativo y crítico *Gran pantalla* (Slovenly Recordings, 2020), que lanzaron en plena pandemia, y el mencionado *Bremen no existe* dos años después. Tendrán nuevo trabajo en 2024 y el cierre de la gira de *Bremen no Existe* será el 26 de enero de 2024 en Madrid (La Riviera). **Por Sara Peláez**

Blass, Jorge

MAGO (Madrid, 1980)

Como muchos de los magos de su generación, su incursión en la magia vino con los fascículos del eterno Juan Tamariz, a inicios de los noventa. En 1993 fue el mago más joven en entrar en la Sociedad Española de Ilusionismo. «Creo que en la magia del siglo XXI tiene que interactuar el espectador y ser parte de ello, no solo mirar». Es uno de los magos más mediáticos de España y en su cartera de logros está un “intercambio de ideas” con David Copperfield, el Premio Frakson al Mejor Mago del año o su galardón como “Talento más prometedor” en el concurso de magia de Las Vegas (2000). Dirigió el primer Festival Internacional de Magia de Madrid, celebrado en el Price en 2011 (es un habitual de este espacio escénico), y ha mostrado su arte en plataformas como el Starlite Festival. Cuenta con su propia empresa de producción de espectáculos de magia. Hoy está en plena gira de *Ilusionarte*. **Por Noelia Barrientos**

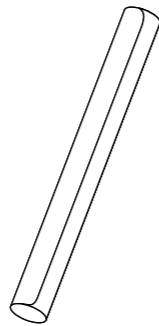

Bleda y Rosa

FOTÓGRAFOS · María Bleda (Castellón, 1969) y José María Rosa (Albacete, 1970)

Tándem artístico formado por estos dos fotógrafos que trabajan de forma conjunta compartiendo autoría en series monumentales de fotografía (y vídeo también) centradas en el paisaje contemporáneo cargado de connotaciones históricas y sociales. Su obra es imagen, lugar y memoria. Su exposición actual en el Museo ICO de Madrid dentro de PHotoESPAÑA 2023 hasta el 10 de septiembre de 2023, recorre a través de 9 videoinstalaciones compuestas por 264 imágenes sus trabajos *Campos de Fútbol*, *Campos de batalla*, *Ciudades*, *Estancias*, *Memoriales*, *Tipologías*, *Origen*, *Corporaciones* y *Prontuario*. Fueron galardonados en 2008 con el Premio Nacional de Fotografía. **Por Ana Berruguete**

Bollaín, Iciar

GUIONISTA, DIRECTORA DE CINE Y ACTRIZ (Madrid, 1967)

Debutó como actriz a los 15 años en unas de las películas más importantes de la historia del cine español, *El sur* (1983), un retrato poético y feroz de la dureza de la posguerra en la provincia castellana. En los 90, fue uno de los rostros más reconocibles del cine español gracias a películas como *Un paraguas para tres* (Felipe Vega, 1993), *Tierra y libertad* (Ken Loach, 1995) o *Leo* (José Luis Boru, 2000). Sin embargo, la historia recordará a Bollaín sobre todo como cineasta. Muy atenta a las problemáticas sociales, su primer filme tras la cámara fue un icono de la época como *Hola, ¿estás solas?* (1995) sobre la difícil búsqueda de la independencia de dos jóvenes en el Madrid contemporáneo. Desde entonces, ha tratado asuntos graves como la violencia machista en *Te doy mis ojos* (2003), los desmanes de las multinacionales en Bolivia en *Y también la lluvia* (2010), la destrucción de costa española en *El olivo* (2016) o la reinserción de presos etarras en *Maixabel* (2021). **Por Juan Sardá**

Botto, Juan Diego

DIRECTOR, GUIONISTA Y ACTOR (Buenos Aires, Argentina, 1975)

Más de uno debe estar aun recuperándose de la portentosa interpretación que hizo de Lorca en *Una noche sin luna* (2021), y que le valió el Premio Max al Mejor Actor así como el Premio Nacional de Teatro. El intérprete español-argentino, (hijo de los actores Cristina Rota y Diego Fernando Botto, y hermano de las actrices María Botto y Nur Levi), se ha labrado una sólida carrera que cuenta con 40 largometrajes y más de diez producciones teatrales. No pasa por alto su vinculación a la Sala Mirador donde está la escuela Cristina Rota, creada por su madre y dónde se formó como actor. Debuta en el cine a los ocho años y, quizás como pinceladas de una carrera inenarrable, subrayaríamos que ha actuado bajo las órdenes de Ridley Scott o John Malkovich; y participado en películas clave como *Martín* (*Hache*) de Adolfo Aristarain, y junto a directores nacionales como Montxo Armendáriz, Imanol Uribe o Acheró Mañas. En total, ha sido nominado seis veces al Goya. Se quedan fuera cosas. Pero, como últimos proyectos, está su estreno como director de su primer largometraje, *En los márgenes* (2022), con Luis Tosar y Penélope Cruz como protagonistas. **Por Noelia Barrientos**

Brieva, Miguel

HUMORISTA GRÁFICO (Sevilla, 1974)

Se dio a conocer a principios del siglo XXI con la revista *Dinero*, un proyecto autoeditado de humor gráfico en el que implanta su estilo y su contenido. *Dinero* es una ametralladora de imágenes, diálogos y textos que compone una mordaz y beligerante crítica social, económica y política. Su propuesta gráfica entremezcla el *underground* y la ilustración de prensa y publicitaria retrospectiva. En su momento llamó la atención y le dio paso a infinidad de diarios, revistas y editoriales como *El Jueves*, *La Vanguardia*, *Periódico Diagonal*, *El País*, *Rolling Stone*, *Ajoblanco*, *Qué Leer*, y otras de corte independiente como *Mondo Bruto*, *NSLM*, *Recto*, *Tos*, etc. Hoy son muchos los libros en los que ha recopilado sus trabajos y otros en los que se ha puesto al servicio como ilustrador de poesías, literaturas infantiles o adaptaciones de clásicos. Pero sin dejar de insistir en sus propios artefactos narrativos y disruptivos, ya sea para plasmar aventuras personales y singulares en *Lo que me está pasando*. *Diario de un joven emperdedor* (2015) como para hacer crónica global y humana mucho más ambiciosa en *La gran aventura humana: pasado, presente y futuro del mono desnudo* (2017) o ilustrar a un clásico moderno como el *Diccionario del Franquismo* de Manuel Vázquez Montalbán (2019). **Por Christian Osuna**

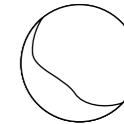

Brínguez, Ariel

SAXOFONISTA (Santa Clara, Cuba, 1982)

Madrid puede presumir de contar con una escena de músicos cubanos de aúpa, todos ellos enfocados en el jazz, pero con una sensibilidad musical que les conecta con sus raíces, con el flamenco o con cualquier música que arraigue. Ariel Brínguez es un saxofonista, compositor, profesor y arreglista de primera línea que ha tocado con músicos tan variados que van de Chucho Valdés a Alejandro Sanz, pasando por Simply Red, Alain Pérez, Niña Pastori, Ketama, Paquito D’Rivera... Combina y conecta con multitud de artistas, solistas, instrumentistas y proyectos. Destaca por su manera de hacer vibrar, por su técnica, por su prestancia, por su libertad y por su elegancia. Su actividad es imparable, su arte incombustible. El año pasado lanzó el disco *Conjurios*, con el Trío Mejunje y estrenó su espectáculo *Latidos*, una oda al nacimiento y a ser padres. Acaba de publicar el directo en Nostalgia Cubana: *NDR Kultur Hamburg*. Posee un talento enorme e inagotable. No le pierdan de vista porque nos dará muchas alegrías. Es un músico que siempre va a más. **Por Andrés Castaño**



Juan Diego Botto @ Sergio Lardiez

Burr Studio

ESTUDIO DE ARQUITECTURA (Madrid, 2020) · Elena Fuertes, Ramón Martínez, Alvaro Molins y Jorge Sobejano

Burr es un estudio de arquitectura experimental integrado por Fuertes, Martínez, Molins y Sobejano, quienes antes habían formado parte del colectivo Taller de Casquería (2011-2020). La reforma del apartamento JM55, uno de sus primeros proyectos como Burr, sentó las bases de los principales rasgos de su trabajo. Un proyecto que rompía con las herméticas divisiones de las viviendas actuales, disolviendo, a su vez, los límites de los usos. Sus propuestas han girado, desde entonces, en torno al binomio reflexión-evolución, proyectando no solo nuevos modelos de vivienda sino, en general, de habitar, capaces de romper y superar clichés estructurales, funcionales y matéricos. En paralelo, como ya venían haciendo en el colectivo de arquitectura Taller de Casquería, han seguido desarrollando proyectos en el ámbito efímero de la instalación, que les permiten ahondar de un modo más libre y específico en los campos propositivos y de investigación. **Por Tachy Mora**

C

C. Tangana

MÚSICO Y CANTANTE (Madrid, 1990)

También conocido como Antón, Crema, Pucho, Puchito y, ahora, "El Madrileño". Sus cambios de nombre se han sucedido en paralelo a su evolución musical. De ascendencia gallega y andaluza, lo conocimos allá por 2008 como integrante del grupo de rap Agorazein, junto a Sticky M.A., Jerv.agz y Fabianni, justo cuando estudiaba Filosofía en la universidad. Tras casi diez años, decide poner punto y final a su etapa en el colectivo y empezar su carrera en solitario ya como C. Tangana. La fama llegaría pronto: en 2017 lanza el tema *Mala mujer*, producido por su gran amigo Alizz, al que seguiría una ristra interminable de éxitos como *Llorando en la limo*, *Ontas?*, *Bien duro* o *Antes de morir*, junto a Rosalía, de cuya canción *Malamente* también es co-autor. La publicación de su álbum *El Madrileño* daba pistoletazo de salida a su última "era" musical, en la que aún sigue inmerso, y que también ha traído *hits* de la talla de *Tú me dejaste de querer*, junto a La Húngara y el Niño de Elche; *Ateo*, con Nathy Peluso; *Yate* y *Demasiadas mujeres*. Su último y sonado proyecto, ha sido crear el himno del centenario del Celta de Vigo con un espectacular videoclip. **Por Sara Peláez**

Diego Cabrera



Cabello/ Carceller

ARTISTAS · Helena Cabello (París, 1963) y Ana Carceller (Madrid, 1963)

Desde los años 90, el colectivo Cabello/Carceller desarrolla un trabajo interdisciplinar que utiliza diferentes medios: instalación, *performance*, vídeo, escritura, dibujo, etc. Su intención es interrogar los modos de representación normativos, al tiempo que proponen alternativas mediante la teoría queer y crítica de género. Tuvieron una retrospectiva en 2017 en el CA2M y participaron en el Pabellón de España en la Bienal de Venecia de ese mismo año. Viven un momento muy intenso. En Madrid, en el CCC Conde Duque, presentarán *Locura Social*. Musical contra un fusilamiento, un musical "degenerado" ("distanciado del género del musical al que traiciona, también del género binario, al que traspasa"; 15 y 16 de sept.). En otoño participarán en la segunda edición de programa del Centro de Residencias Artísticas en Matadero y sigue activa la exposición *Picasso Sin Título*, en La Casa Encendida (hasta el 7 de enero). En Azkuna Zentroa (Bilbao), tienen la exposición *Una voz para Erauso. Epílogo para un tiempo trans*, comisariada por el escritor y filósofo Paul B. Preciado (hasta el 25 de sept.). Y preparan proyectos para el Museo Patio Herreriano (Valladolid) y el DA2 de Salamanca. **Por Silvia Santillana**

Caballero, Luis

CHEF Y EMPRESARIO (Madrid, 1988)

A los 25 años, casi con un doctorado en Física, el chef comienza sus estudios en cocina y sumillería y se forma en restaurantes como DStage y Kabuki en Madrid, Can Domo en Ibiza o Geranium en Copenhague. Su trayectoria profesional en distintas cocinas del mundo ha marcado su estilo culinario y puede saborearse en las elaboraciones de *Playing Solo*. Este proyecto en solitario de Caballero ubicado en Manuela Malasaña, 33 es una de esas propuestas gastronómicas sin comparación, con platos de influencia francesa y japonesa, elaborados desde la tradición y estética nórdica y, por supuesto, con el mejor producto local, en su mayoría madrileño. El espacio incluye una barra para ocho personas inspirada en las tabernas *izakaya* de Japón, un elemento que rompe las barreras entre la cocina y comensal. Todo el protagonismo se lo lleva la carta, con un único menú degustación que se va actualizando con el mejor producto de temporada. **Por María Román**

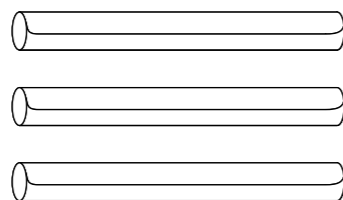

<p>El Caballero de Olmedo</p>	<p>Las Golondrinas</p>	<p>La Rosa del Azafrán</p>	<p>Gal-la Placidia</p>
<p>Juan José</p>	<p>La Verbena de la Paloma</p>	<p>Doña Francisquita</p>	<p>El Año pasado por Agua</p>
<p>Grilletta e Porsugnacco</p>	<p>La Niña que Salvará nuestro Mundo</p>	<p>TEATRO DE LA ZARZUELA DIRECTOR DANIEL BIANCO 23 / 24 HORAS DE ENTRADAS: ENTRADASINAEM.ES</p>	

SIENTE EL TEATRO DE LA ZARZUELA

TEATRODELAZARZUELA.MCU.ES



Cabrera, Diego

COCTELERO (Buenos Aires, 1979)

Vive en Madrid desde hace quince años, tras seis años en Barcelona. Con una mezcla de tradición y vanguardia, Cabrera ha logrado destacar por su estilo único y sus innovadoras combinaciones. Es uno de los cocteleros y mixólogos más conocidos de España. Su destreza y creatividad en el área de la coctelería han puesto a Madrid, gracias a su local Salmon Guru, en los ojos del mundo líquido habiendo sido reconocido como uno de los mejores bares del mundo y, él, como uno de los mejores cocteleros. En 2023 ha decidido reinventarlo: «Cuando llegas al punto al que había llegado Salmon Guru, es muy difícil seguir avanzando en la misma línea. En su mejor momento histórico, siete años después de la apertura, nos cuestionamos todo para reformularlo». De hecho, a su nueva carta la ha titulado *Reset*. Además, abre un nuevo centro de producción de 450 m² en San Sebastián de los Reyes llamado Dragon Experience Factory, ya que «la nueva carta de Salmon Guru y los nuevos formatos de elaboración de los cócteles, con tiempos de maceración, fermentación, gasificación o soleras, provocan la necesidad de escalar las preparaciones de los cócteles». **Por Lucía Díaz Madurga**

Camellos

BANDA DE ROCK (Madrid, 2015) · Frankie Ríos, Fernando Naval, Tommy Dewolfe y Jorge Betrán

Rock garagero, ironía y mucho humor, Camellos llevan desde 2015 haciendo disparos certeros sobre Madrid y sus gentes. Prolíficos en sus inicios, tras varios conciertos y tres demos (*Dale Voces*, *Dosa Ríez* y *Motel Masui*) subidas en Bandcamp, Limbo Starr se interesaría por ellos, convirtiéndose en el sello que ha editado todos sus trabajos hasta la fecha. A mediados de 2016, publicarían su primer larga duración, *Embajadores*, referencia directa al barrio del centro de la capital donde se conocieron, un disco de quince canciones que, además, incluía re-grabaciones de los temas de sus primeras demos. Un año después harían lo propio con *Arroz con cosas*, esta vez en formato EP; y en 2019 volverían al LP con *Calle para siempre*. Conciertos, festivales y una pandemia de por medio, en 2022 lanzarían un nuevo álbum con once cortes, *Manual de estilo*. **Por Sara Peláez**

Cano, Leandro

DISEÑADOR DE MODA (Ventas del Carrizal, Jaén, 1984)

Su firma homónima no tiene sentido sin describir su infancia en Ventas del Carrizal, un pequeño pueblo de Jaén, y rodeado siempre de mujeres. Creció viendo como tejían punto, algo que le fascinaba y por lo que fue reuniendo su propio “ajuar” con retales que aún conserva y que están siempre presentes en todas sus colecciones. Han pasado diez años desde que presentó su primera colección y gana el premio a la colección más innovadora en la MBFWMadrid. Después de esto, llegan reconocimientos como el de Designer of Tomorrow, el Who's On Next de Vogue o el de semifinalista en la Woolmark International Prize. Y es en 2019 cuando por primera vez lleva su colección a la Semana de la Moda de París. En sus comienzos trabaja con materiales duros, como la cerámica o la arpillera, hasta llegar a diseñar trajes completos de esparto. Y en sus últimas temporadas parece haber simplificado su discurso, haciendo en una colección artística solo de *bodies* o de vestidos. En 2022 con motivo del X Aniversario de la firma, Cano presentó su colección de *prêt-à-porter* en Jaén y su colección artística durante la Semana de la Alta Costura en París. **Por Bea Velasco**

Ena Cardenal



Canogar, Daniel

ARTISTA VISUAL (Madrid, 1964)

Referente a nivel internacional de la vanguardia del arte digital, Daniel Canogar es un artista visual que vive y trabaja en Madrid. El pasado año fue elegido como nuevo académico de número por la sección de Nuevas Artes de la Imagen por su labor en la investigación y experimentación de nuevos lenguajes expresivos a través de la ciencia y la tecnología. Ha desarrollado sus estudios y trayectoria entre España y Estados Unidos. Trabaja con la fotografía, la escultura y la instalación con imágenes proyectadas mediante el diseño de algoritmos técnicos, bases de datos y estímulos visuales. Así, explora los temas relacionados con el consumo de masas, el exceso y la rápida obsolescencia de los *medias*. Ha participado en exposiciones individuales y colectivas, entre las que destacamos las más recientes: *Loose Threads* en Galloire (Dubái, 2023); *Turbulencias* en Galería Max Estrella (Madrid, 2022) o *Fluctuaciones* en Sala Alcalá 31 (2017). Además, ha publicado numerosos trabajos y ha creado numerosas piezas de arte público a manera de proyecciones en varias fachadas emblemáticas de Madrid o Nueva York. Actualmente podemos ver su exposición individual *Vestigios* en Santander (Juan Silió, hasta el 26 de agosto de 2023) y está participando en colectivas en Buenos Aires, Niza, Frankfurt y Mannheim. **Por Silvia Santillana**

Cañizares, Paloma

ESTUDIO DE ARQUITECTURA (Madrid, 2004)

La trayectoria de Paloma Cañizares ha transitado entre la arquitectura y la edición de diseños de autor, ya que en 2011 lanzó su propia firma de objetos y pequeñas piezas de mobiliario: PCM Design. Aunque en la actualidad no continúa con este proyecto, durante los años que estuvo en marcha, Paloma impulsó hasta 22 diseños de jóvenes creadores, todos ellos interesados en la investigación de nuevas técnicas, aplicaciones y formatos. Sus colecciones fueron vendidas por algunas de las tiendas y galerías internacionales más selectas, como Rossana Orlandi, Mint, Colette, Le Bon Marché y el Vitra Design Museum. En el ámbito de la arquitectura, destaca por la sensibilidad de sus intervenciones. Ya se trate de una reforma o de obra nueva, siempre busca cómo poner en valor el contexto, las preexistencias o lo vernáculo, con planteamientos que a veces parecen casi mínimos pero que, sin embargo, son profundos. **Por TM**

Carballal, Lucía

DRAMATURGA Y GUIONISTA (Madrid, 1984)

Fruto de una búsqueda personal para encontrar su lugar en el mundo, Lucía tomó una de esas primeras decisiones relevantes que marcan una biografía cuando abandonó la carrera de Filología y Ciencias Políticas para entrar en la Real Escuela Superior de Arte Dramático, donde fue pupila de Juan Mayorga. Después viajó para sentirse extranjera ante los demás y ante sí misma, y experimentó las calles de Barcelona y Berlín, antes de regresar a casa en 2013. Cuenta cómo su éxito al frente de guiones para el mundo audiovisual o de textos dramáticos para teatro, en ningún caso puede valorarse en función de la cantidad de proyectos o trofeos ganados. El premio está, a lo largo de ese camino, en haber dado con una voz propia que da gusto escuchar y ver en escena. Una forma característica de abarcar el presente, la cotidianidad e intimidad a través del lenguaje: «Mi escritura parte del realismo, de lo reconocible, y lo toma como base para elevarse a territorios que no conozco y que son distintos cada vez. Creo en las historias y en los personajes, y en el esfuerzo cada vez más heroico de encontrarlos, de contarlos de principio a fin». **Por Noelia Barrientos**



Cardenal de la Nuez, Ena

DISEÑADORA GRÁFICA (Las Palmas de Gran Canaria, 1968)

La carrera de Ciencias de la Información la acercó a iniciar su profesión en diseño, hasta llegar a la dirección de arte de reconocidas agencias de publicidad como Tiempo BBDO y TBWA. El impulso de tener mayor libertad creativa la llevó a independizarse, ahora entrega cuerpo y alma en proyectos gráficos de identidad corporativa, para publicaciones editoriales o instituciones culturales como el Instituto Cervantes de Nueva York, La Casa Encendida, el Museo Reina Sofía y la Biblioteca Nacional. Su impecable trabajo tipográfico ha sido reconocido con el premio Gráfica (2016) y el premio Laus de Diseño Gráfico y Comunicación Visual (2018), gracias al cartel que creó para la Feria del Libro de Madrid 2017: *Madrid es gato. Gato que lee*. En su trayectoria ha reivindicado la profesión, su estilo y su forma de trabajo ante condiciones de la industria que son limitantes para ejercer el oficio con libertad. **Por Diana Hernández**



Carlanguas @ Angèle Châtenet

Carlanguas

CANTANTE, GUITARRISTA,
COMPOSITOR Y PRODUCTOR ·
Carlos Pereiro (Monterroso, Lugo, 1987)

Carlanguas estudió periodismo pero lo suyo está en la música, lo sabe, y va más allá: posee retranca y mucho salseo. Y por eso llamarse Carlanguas le queda que ni pintado. Ha sido el líder y la voz cantante de Novedades Carminha, una banda que empezó en el punk y acabó combinando diversos géneros, para convertirse en unos “de-generados” de tomo y lomo, siendo una de las bandas con más gancho de nuestra escena. Como no puede estar quieto también es productor y acaba de lanzar su primer disco en solitario, *Carlanguas* (Ernie Producciones, 2023) con las colaboraciones de Grande Amore, Manu Chao, Mundo Prestigio, Ortiga y con la habilidad de Bronquio, Raúl Santos. Lo suyo es un continuo torbellino de ideas: sabe crear sinergias especiales con todo aquel con quien colabore (Baiuca, shego, Sen Senra, Ilegales, entre tantos otros). Avisamos, tiene cuerda para rato, y nosotros que lo veamos. **Por Andrés Castaño**

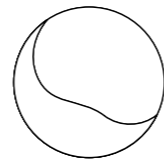

Cariño

BANDA DE POP · María Talaverano (Pozoblanco, Madrid, 1993), Alicia Ros (Madrid, 1993) y Paola Rivero (Tacoronte, Tenerife, 1995)

Cuando María y Paola hicieron *match* en la app de citas Wapa, nada hacía presagiar la que se les venía encima. Lo de su historia de amor no salió como esperaban... Fue mucho mejor. Tras decidir que lo suyo era amistad, y fichar a Alicia después de verla actuar en un concierto de El Buen Hijo, en 2017 empiezan a gestar los primeros temas: *Bisexual* y *Mierda seca* fueron producidos y publicados de forma totalmente casera, y más tarde incluidos en su primera referencia con Elefant Records, el mini-LP *Movidas* (2018). Pero fue su versión del *Llorando en la limo*, de C. Tangana, la que las colocaría en el radar. La crítica enseguida las enmarcó bajo la etiqueta del “tontipop”, aunque ellas preferían presentar su música como «Pop de barrio para la bajona». A día de hoy, ambas han quedado obsoletas. Cariño hacen POP, con mayúsculas, y nadie como ellas ha sabido adaptar el género al lenguaje de las redes sociales, donde los dejados en “visto”, *likes* en *Stories* y *blocks* en Instagram sirven para hablar de amor y sentimientos sin caer en el snobismo. Sus brillantes *Excusas*, ¿o *Te brillan* fueron sentando las bases de lo que finalmente se traduciría en su primer LP, de título homónimo, y que vería la luz en 2022. Ese mismo año, consiguieron actuar en el Coachella, que ya las había programado para su *line-up* de 2020, y que no pudo celebrarse por la COVID-19. **Por Sara Peláez**

Carolina Durante

BANDA DE POP (Madrid, 2016) ·
Diego Ibáñez, Juan Pedrayes, Mario del Valle y Martín Vallhonrat

Imagina ir a un concierto de Belako y Perro con tus colegas, salir diciendo “Oye, ¿y si montamos una banda?”, y convertirte, en menos de dos años, en uno de los grupos más reconocidos del país y acumular más de un himno generacional en tu haber. No es lo habitual, pero es que lo de Carolina Durante tampoco lo es. Sin tener mucha idea, y haciendo caso únicamente de la intuición, el cuarteto empezaría a componer canciones bajo la máxima de “cuanto peor, mejor”: guitarras sucias y un Diego que se deja las cuerdas en un ejercicio constante de hablar del día a día sin más épica que la distorsión y la propia cotidianeidad. En 2017, consiguen que Sonido Muchacho ya se fije en ellos y editen su EP, *Necromántico*, meses antes de debutar en directo. Poco después publican el single *Cayetano*, antesala del EP *Examiga* (2018), que marcaría, sin duda, el imparable ascenso de la banda. Su primer largo, *Carolina Durante* (2019) llegaría tras temas como *El Himno titular*, *Perdona (Ahora sí que sí)*, junto a Amaia y Marcelo Criminal, o *Joder, no sé*. Asentados ya como uno de los imprescindibles del panorama nacional, en 2022 compartirían su segundo LP, *Cuatro Chavales* (2022), y una particular versión de la canción *Marta, Sebas, Guille y los demás* (2023), de Amaral. **Por Sara Peláez**

Carolina Durante @ Jorge Rico



TENEMOS TODA UNA TEMPORADA PARA DESCUBRIR NUEVAS POSTURAS

Centro #Dramático Nacional



TEATRO MARÍA GUERRERO | TEATRO VALLE-INCLÁN

NUEVA TEMPORADA | NUEVOS PASES

Pases de 3, 5, 10 Dramas y Pase #DRAMATOTAL Hasta con un 50% de descuento.
Momento de tomar posturas: dramatico.es/pases



GOBIERNO DE ESPAÑA
MINISTERIO DE CULTURA Y DEPORTE

inaem

INSTITUTO NACIONAL DE LAS ARTES ESCÉNICAS Y DE LA MÚSICA

CDN
Centro Dramático Nacional

UE 23

BONO CULTURAL

dramatico.es

Casanova, Eduardo

ACTOR, GUIONISTA Y DIRECTOR DE CINE (Madrid, 1991)

De ser el niño listo *queer* de *Aída*, la popular teleserie costumbrista española, a cineasta de vanguardia, casi se puede decir que toda la vida de Casanova ha transcurrido bajo los focos. Siendo muy joven, destacó como uno de los personajes más icónicos de esa serie en la que compartía reparto con Carmen Machi o Paco León y su salida del armario se convirtió en un hito en la evolución de los derechos de los homosexuales. Su carrera dio un gran giro cuando debutó en la dirección con *Pieles* (2017), una película casi experimental estrenada en la Berlinale protagonizada por una mujer con una vagina por boca y personas con deformidades físicas que reivindicaba la belleza de los "extraño". Su segundo filme como realizador, *La piedad*, incide en su mundo entre lo malsano y lo esteta para contar la historia de un hijo aterrorizado por su madre. **Por Juan Sardá**



Álvaro Catalán de Ocón © Verónica Camera

Catalán de Ocón, Álvaro

DISEÑADOR INDUSTRIAL (Madrid, 1975)

La trayectoria de este diseñador comenzó con su gran interés por el arte mientras estudiaba Ciencias Empresariales en Madrid; pasando por el Instituto Europeo de Diseño de Milán y Central Saint Martins en Londres, dirige su carrera hacia la fabricación de sus propios productos a partir de materiales artesanales. Sus obras han sido exhibidas en galerías de Nueva York, Milán, Londres o Tokio, consiguiendo premios internacionales en el Design Plus Awards (2008), Design Report Award (2010), Mejor Estudio de Diseño Emergente de AD (2014) y el Premio MINI de Diseño del Madrid Design Festival 2023. Ha promovido el trabajo en comunidades con tradición ancestral textil a través de su proyecto *PET lamp*, una respuesta al desafío ambiental global con el residuo del plástico, que se ha comprometido a darle luz a esta realidad con el diseño, la artesanía y la reutilización como herramientas de cambio y que acaba de cumplir diez años. **Por Diana Hernández**

Eduardo Casanova © Miguel Zaragoza



Castillo, Anna

ACTRIZ (Barcelona, 1993)

Tuvo un debut fulgurante con *El olivo* (2016), película de Icíar Bollaín en la que interpretaba con fuerza y frescura la odisea de una joven empeñada en recuperar un árbol milenario que la familia vende a una multinacional alemana. Por este trabajo ganó el Goya a la Mejor Actriz Revelación. Poco después, Castillo también brilló en *La llamada* (2017) de Los Javis, un musical juvenil con canciones de Whitney Houston en un campamento de verano cristiano, tanto en la versión de teatro musical (2013-2016) como cinematográfica. En TV destacó en *Estoy vivo*, *Arde Madrid* o *Paquita Salas*. Desde entonces, ha triunfado en películas como *Viaje al cuarto de una madre* (Celia Rico, 2018), *Adú* (Salvador Calvo, 2020) o *Girasoles silvestres* (Jaime Rosales, 2022). Enérgica y vital, Castillo es una actriz que se come la pantalla con su naturalidad. Entre sus proyectos a estrenar tiene *Nowhere*, de Albert Pintó, la comedia del mexicano Fernando Frijas *No voy a pedirle a nadie que me crea* y *Escape*, de Rodrigo Cortés (2024). **Por Juan Sardá**



Anna Castillo © Carlos Villarejo

La (re)creación del brandy con sabor a verano

El reconocido y multipremiado brandy de Jerez, Carlos I se alía con la bebida del momento: la Kombucha de Lov Ferments. Una combinación perfecta para saborear el verano de una forma diferente con tres cócteles refrescantes, coloridos y deliciosos elaborados con las tres variedades estrella de este legendario brandy de Jerez: Carlos I, Carlos I Amontillado y Carlos I Pedro Ximénez, los más versátiles dentro de la gama. Por María Román

Carlos I x Kombucha Lov Ferments

Carlos I llega con una innovadora propuesta para revolucionar el mundo del brandy y demostrar lo versátil y excepcional que es este destilado. El brandy de Jerez Carlos I es una de las bebidas espirituosas premium de nivel internacional con más protagonismo entre los destilados oscuros. El 80% del consumo de Carlos I viene de los mercados de exportación, de los cuales Alemania representa el 40%. En este país, es habitual ver botellas de brandy en las fiestas más *cool*, patrocinios de eventos o cualquier coctelería de moda. Lo cierto es que este destilado tiene vida más allá de un consumo tradicional y se incorpora cada vez más en las creaciones de los mejores cocteleros del mundo.

Carlos I es un destilado de vino, lo cual le confiere su carácter noble. El destilado se envejece siguiendo el sistema dinámico de criaderas y solera en botas de Jerez, las tan codiciadas 'sherry cask' en el mundo de los espirituosos oscuros. Botas de roble americano de más de 50 años de vida, que previamente envejecieron los más selectos vinos de Jerez de la casa Osborne. Es precisamente este carácter vínico, el envejecimiento en las botas de Jerez y la oxigenación que le aporta el sistema dinámico de elaboración lo que confiere al brandy su sabor suave y aterciopelado y su carácter versátil, óptimo para su uso en coctelería. Cada vez son más los cocteleros, *bartenders* y chefs de la gastronomía líquida españoles que incorporan el brandy en sus creaciones.

El primer cóctel de Carlos I con Kombucha

La nueva colaboración de Carlos I traslada al público nuevas formas de disfrutar y saborear el brandy a través de un festival de sabores que enamorará, no solo a los amantes de la coctelería. Lov Ferments realiza su Kombucha de manera totalmente artesanal, siguiendo un proceso tradicional. La empresa catalana experta en fermentados y en esta bebida, trabaja sus creaciones bajo el lema "creamos bebidas del futuro siguiendo procesos del pasado", una aspiración que se alinea a la perfección con los valores de Carlos I.

La marca ha apostado por tres cócteles elaborados con tres variedades de Kombucha diferentes que nos transportarán al *mood* refrescante que tanto ansiamos en el caluroso verano. Las tres creaciones, válidas para cualquier momento del día, nos recordarán visualmente a algunos cóc-



Purple Love Un cóctel aromático y floral

Ingredientes: 40 ml Carlos I Pedro Ximénez · 15 ml Sirope de arándanos · 10 ml Vermú Nordesía · Kombucha Lov arándanos y lavanda.

Top Garnish: arándanos en brocheta y lavanda.

Preparación. Enfriamos y llenamos una copa de vino con hielo cubo. Agregamos el sirope, el vermú, el Carlos I PX y la Kombucha Lov de arándanos y lavanda. Renovemos suavemente con una cuchara larga para no romper la burbuja. Decoramos con una brocheta de tres arándanos y una ramita de lavanda.



Green Love ¡Fresco y energético!

Ingredientes: 40 ml Carlos I · 10 ml Licor de Jengibre · 5 ml Sirope de Pepino · Hojas de hierbabuena · Kombucha Lov moringa, jengibre y menta. **Top Garnish:** punta de hierbabuena.

Preparación. Agregamos las hojas de hierbabuena, el sirope, el licor y el Carlos I en una copa de vino. Agregamos hielo picado y completamos con la Kombucha Lov de moringa, jengibre y menta, removiendo suavemente para no romper la burbuja. Decoramos con una ramita de hierbabuena y una pajita.



teles clásicos como el tinto de verano, el spritz o el mojito, pero su sabor nos hará viajar más allá de los límites de la mixología.

Esta nueva forma de disfrutar el brandy estará disponible durante todo el verano en una de las terrazas más bonitas de la capital: el Hotel Madrid Edition (Pl. de Celenque, 2). Para los que prefieran probar los cócteles directamente en casa, Lov Ferments y Carlos I han creado un *pack* muy especial edición limitada que incluye: tres miniaturas de brandy (Carlos I, Carlos I Amontillado y Carlos Pedro Ximénez), tres variedades de Kombucha Lov Ferments, una cuchara removedora de coctelería y un tarjetón con las instrucciones.

A la venta en Lovferments.com con un precio de 35 euros.



Pack edición limitada Carlos I x Kombucha Lov Ferments

Orange Love Para los más atrevidos, picante y especiado!

Ingredientes: 40 ml Carlos I Amontillado · 10 ml Triple seco · 10 ml Sirope de pimienta blanca y cúrcuma · Kombucha Lov mandarina, pimienta y cúrcuma · Agua de hibiscos float. **Top Garnish:** jengibre confitado y flores blancas.

Preparación. Enfriamos y llenamos una copa de vino con hielo cubo. Agregamos el sirope, el triple seco, el Carlos I Amontillado y la Kombucha Lov de mandarina, pimienta y cúrcuma. Removemos suavemente con una cuchara para no romper la burbuja. Decoramos con una brocheta de jengibre confitado y flores blancas.



Cavolo, Ricardo

ILUSTRADOR, PINTOR Y MURALISTA (Salamanca, 1982)

Cavolo es un ilustrador de fuerte personalidad estética, estilo llamativo y técnicas manuales mixtas. Vivió su época de despegue profesional y confirmación en Madrid, desde donde conectó internacionalmente con sus exposiciones, la comunicación publicitaria y para las más importantes marcas comerciales. Su inquietud sin fronteras ha llevado su trabajo a editoriales como Nobrow (UK), Lunberg (España), SM (España), Two Dollars Radio (EE. UU.), Límina (Italia) o Madriguera (Perú). Su estilo combina folclore, la cultura del tatuaje moderno y tradicional, la estética religiosa y el tribalismo. Especial atención merece su trayectoria como ilustrador muralista. Actualmente vive en Barcelona, aunque trabaja e imparte talleres por todo el mundo. Para *El Duende* ilustró el "trivial" cultural que creó la revista en su 15 aniversario, además de la portada de la edición. **Por Christian Osuna**

Ricardo Cavolo



Cléa Studio

DISEÑO DE MODA ·
Nuria Freire (Cedeira, A Coruña, 1990)

Dejó de dar clases de inglés para coser camisas y ahora es las manos detrás de Cléa Studio. Una firma que comenzó haciendo ropa a medida a aquellas mujeres que deseaban llevar algo diferente y, lo más importante, que les hiciera sentirse bien: elegantes y seguras en su propia piel. Un camino relajado y humano alejado del *fast fashion* y las modas que siguen desde 2016 y que les ha permitido no dejar de crecer. El volumen es la característica más visible de sus prendas, pero lo cierto es que están llenas de detalles y pasión. Todas sus prendas se elaboran en la capital bajo encargo y también cuentan con la posibilidad de crear diseños únicos desde cero. **Por Bea Velasco**

Conejero, Alberto

DRAMATURGO (Vilches, Jaén, 1978)

Director artístico del Festival de Otoño desde 2020, es poeta y dramaturgo. "Poeta dramático" más bien. De su propia voz resuenan estas palabras en una entrevista para *El Mundo*: «El teatro es una suerte de asamblea poética, un recordatorio de nuestra condición humana, de nuestra fragilidad y potencia, del bien o el mal que nos pueden hacer las palabras». Licenciado en Dirección de Escena y Dramaturgia por la Real Escuela Superior de Arte Dramático y doctor por la Universidad Complutense, entre sus obras más destacadas (y premiadas) sobresalen *La geometría del trigo* (2019) y *Los días de la nieve* (2017) (Premio Lorca al Mejor Autor 2019); *La piedra oscura* (Premio Max al Mejor Autor Teatral 2016 y Premio Ceres al Mejor Autor 2016); *Ushuaia* (Premio Ricardo López de Aranda 2013); o *Cliff (acantilado)*, LAM 2010. Amante de la literatura griega ha sido el responsable de varias reescrituras de estos textos clásicos inagotables. También ha estrenado fuera de España, en países como Reino Unido y Grecia, y en Latinoamérica, empezando por México, serpenteando por Colombia y Perú, hasta llegar a Argentina o Chile. «Escribo para lanzar preguntas para las que no tengo respuestas. La escritura me cuestiona como individuo y como ciudadano». Su última obra (coescrita por Xavier Bobés), *El mar*, visión de unos niños que no lo han visto nunca, fue noticia este año por ser cancelada su presentación en Briviesca (Burgos), lo que ha sido señalado como un acto de censura. **Por Noelia Barrientos**



Rodrigo Cortés © Marta Calvo

Cortés, Rodrigo

DIRECTOR DE CINE Y ESCRITOR
(Pazos Hermos, Orense, 1973)

Contaba en su última entrevista con *El Duende* que todos, en mayor o menor medida, estamos condenados a decepcionar. Lo que no le impidió, por supuesto, dedicar 2.920 días, con sus correspondientes noches, a retorcer el significado de las palabras hasta dar con la verdad oculta de su reverso. Toda aquella recopilación de «antiaforismos» que había ido publicando, con monacal empeño, en las páginas de *ABC* acabó tomando la forma, alfabética y portátil, de *Verbolario* (Random House), su particular antídoto contra la rutina de las palabras. Lo mejor del libro es que preserva la curiosidad del niño que soñaba con ser pintor, escritor o músico, y acabó haciendo cine (como *Concursante*, su debut en el largometraje) y recogiendo premios (el de la Crítica a la Mejor Película en Málaga por aquella, en 2007, y el Goya que levantó a propósito de *Buried*). Este verano ha empezado el rodaje de *Escape*, producida por Martin Scorsese y con Mario Casas y Anna Castillo, entre otros. «Podría pasarte a ti: despertar, bajar por un ascensor, salir a la calle, mirar alrededor y no conocer absolutamente nada». Así empieza esta historia basada en la novela homónima de Enrique Rubio. **Por Benjamín G. Rosado**

Cruz, Penélope

ACTRIZ (Alcobendas, Madrid, 1974)

Cruz es sin duda la actriz española más importante de su generación. Nominada cuatro veces al Oscar y ganadora por *Vicky, Cristina, Barcelona* (Woody Allen, 2008), también ha recibido tres Goyas y ha sido candidata catorce veces. Musa de Pedro Almodóvar, algunos de sus trabajos más emblemáticos han sido junto a él, como los grandes éxitos internacionales *Todo sobre mi madre* (1999), en el que interpreta a una monja; *Volver* (2006), sobre una mujer maltratada que toma una drástica decisión o *Madres paralelas* (2021), en la que Almodóvar aborda de nuevo la maternidad. Un repaso a la filmografía de Cruz significa casi lo mismo que a lo mejor del cine español, y buena parte del internacional, de los últimos treinta años: *Belle Époque* (Fernando Trueba, 1992), ganadora del Oscar a la Mejor Película Extranjera; *Abre los ojos* (Alejandro Amenábar, 1997); *La niña de tus ojos* (Fernando Trueba, 1998), *Vanilla Sky* (Cameron Crowe, 2001), adaptación con Tom Cruise del filme de Amenábar; el musical *Nine* (Rob Marshall, 2009) o *Competencia oficial* (Mariano Coh, Gaston Duprat, 2022). Pronto la veremos en el biopic *Ferrari* de Michael Mann. **Por Juan Sardá**

Cuesta, Belén

ACTRIZ (Sevilla, 1984)

Actriz versátil con un notable talento para la comedia, es una de las intérpretes más ubicuas del cine español. Su primer gran éxito fue *Ocho apellidos catalanes* (Emilio Martínez Lázaro, 2015), en el que brillaba en un papel secundario y poco después, a partir de la comedia de enredos sentimentales *Tenemos que hablar* (David Serrano, 2016) comenzaría a tener papeles más importantes como en *Kiki, el amor se hace* (Paco León, 2016) y, sobre todo, *La llamada* (Los Javis, 2017), donde adquiere una gran notoriedad interpretando a una monja "moderna". Bajo la dirección de Dani de la Orden ha vivido dos grandes éxitos, el drama sobre el suicidio *Litus* (2019) y la comedia disparatada *Hasta que la boda nos separe* (2020). Quizá su papel más icónico sea el de la secretaria despistada y un poco ingenua de *Paquita Salas*, la serie de Los Javis sobre el mundo del espectáculo y el que le ha dado más prestigio, el que le hizo merecer el Goya a la Mejor Actriz Protagonista en *La trinchera infinita* (2019). Tiene pendiente de estreno el thriller *El cuco*, de Mar Targarona, y la miniserie *Las largas sombras*, junto a Elena Anaya. **Por Juan Sardá**



Daigeler, Bina

FIGURINISTA (Munich, Alemania, 1965)

Fue quien puso a Cecilia Roth ese abrigo rojo en *Todo sobre mi madre* y la que optó por esos jerséis de niño pijo para el Pablo Escobar de la serie *Narcos*. La figurinista alemana aterrizó en España en pleno *boom* de la movida madrileña y algo la capturó, porque decidió quedarse. Hoy, ya es una profesional asentada y reconocida por una carrera con una galáctica proyección que habla por sí sola: *Airbag* (1997), de Juanma Bajo Ulloa, que en su momento rompió moldes; *Princesas* (2005), de Fernando León de Aranoa, y *Volver* (2006), de Pedro Almodóvar; *El tiempo entre costuras* (2013), serie histórica para la pequeña pantalla; y, fuera de nuestras fronteras, *Snowden*, de Oliver Stone o *Solo los amantes se enamoran*, protagonizada por Tilda Swinton, y dirigida por Jim Jarmusch. Otras veces solo queda recoger los frutos del éxito. Como cuando Cate Blanchett, después de colaborar con Bina en la película/instalación artística *Manifiesto*, aceptó protagonizar su primera serie de televisión, *Mrs. América* para HBO, solo si ella estaba al frente del diseño de vestuario. **Por NB**

Dalmas, Ciszak

ESTUDIO DE DISEÑO DE PRODUCTO Y DE INTERIORES (Madrid, 2009) · Alberto Gobbino Ciszak y Andrea Caruso Dalmas

Son dos diseñadores industriales de origen italiano que, tras recibir su primera formación en el Politécnico de Turín, se trasladaron a Madrid para estudiar el máster European Design Labs, que impartía el Istituto Europeo di Design. Su programa, de carácter avanzado y experimental, les abrió la mente a entender el diseño de un modo más multidisciplinar e innovador, y fue la chispa que les llevó a trabajar juntos, asentándose, desde entonces, en Madrid. Desarrollan su actividad en torno al diseño de producto, muebles e iluminación, destacando especialmente, en los últimos años, sus proyectos en el ámbito del *retail*, en el que han creado conceptos novedosos y disruptivos para las tiendas de reconocidas firmas como Aesop, Max&Co., Hoff, Malababa, Zara, Ambrosía y Gisela. Para este tipo de proyectos, colaboran habitualmente con el arquitecto Matteo Ferrari, con quien han establecido una fructífera unión. **Por Tachy Mora**

Dávez, Coco

ARTISTA E ILUSTRADORA (Madrid, 1989)

Desde que comenzó su formación en 2010 en Londres, Valeria Palmeiro (Coco Dávez) ha desarrollado su carrera profesional en diferentes campos: fotografía, pintura y dirección de arte. Ha colaborado con marcas como Chanel, Shiseido, Netflix, Dior, Prada, Jean Paul Gaultier, Puma, MINI, Bombay Sapphire o Nespresso. ¡Y con nosotros también! Fue la artífice de la portada nº155 de *El Duende*, una edición LP especial que celebraba la mayoría de edad de la revista. Fue durante esa colaboración cuando nos desveló el porqué de su nombre artístico, «me encantaba imitar con mis amigos a Super Coco, de Barrio Sésamo». El apellido «Dávez» fue totalmente inventado. Ese mismo año hizo su primera exposición individual *Faceless*, una serie que mezcla elementos del pop y del neorrealismo con personajes sin rostro que también estuvieron presentes en nuestra portada. Desde entonces ha exhibido sus obras alrededor del mundo, en ciudades como Londres, Hong Kong, París, Bruselas, Madrid o Santiago de Chile. Al mismo tiempo, Instagram se ha convertido en su principal escaparate. El próximo proyecto destacado es la salida de su primer cuento (7 de septiembre de 2023) de la mano de Ana Iris Simón con Editorial Lumen. **Por María Román**

D

De la Iglesia, Álex

GUIONISTA, PRODUCTOR Y DIRECTOR DE CINE Y SERIES (Bilbao, 1965)

Creador de un imaginario único a medio camino entre los iconos patrios y la ciencia ficción estadounidense en versión «cutrelux», de la Iglesia firmó en 1995 un clásico del cine español con *El día de la bestia* en la que un heavy y un cura con boina luchaban contra el demonio en un Madrid apocalíptico. Por este título ganó su único Goya como Mejor Director. Cineasta con una marcada personalidad propia, ha logrado grandes éxitos de taquilla con películas como *La comunidad* (2000), en la que mezclaba a Ibáñez con *La guerra de las galaxias*, *Crimen ferpecto* (2004), *Mi gran noche* (2015) o la reciente *El cuarto pasajero* (2022). En 2010 ganó el León de Oro a la Mejor Dirección y al Mejor Guión por *Balada triste de trompeta*, una de sus películas más dramáticas, ambientada en un circo sórdido de posguerra. Tiene pendiente de estreno la segunda temporada de *30 monedas* en HBO sobre fenómenos paranormales en un pueblo castellano. **Por Juan Sardá**



De la Calle, Rodrigo

CHEF Y EMPRESARIO (Madrid, 1976)

El enfoque pionero de la cocina vegetal y sostenible de Rodrigo de la Calle son los responsables de su éxito. Tras recibir formación en la Escuela de Hostelería y Turismo de Madrid, De la Calle trabajó en diversos restaurantes de perfeccionando sus habilidades y adquiriendo experiencia. Sin embargo, fue su encuentro con la gastronomía vegetal lo que marcó un punto de inflexión en su carrera convirtiéndolo en uno de los pioneros de la denominada «Gastrobotánica»: una disciplina que combina la cocina y la botánica para crear platos innovadores y sorprendentes utilizando exclusivamente ingredientes vegetales. Gracias a esta visión, su restaurante El Invernadero se ha convertido en un referente en el mundo de la cocina vegetariana y sostenible. La fusión de sabores, texturas y colores de ingredientes vegetales cuidadosamente seleccionados son parte de una propuesta en la que se resalta la importancia de la calidad y la frescura de los productos, así como el respeto por el medio ambiente y la promoción de una alimentación más saludable. **Por Lucía Díaz Madurga**



De la Torre, Antonio

ACTOR (Málaga, 1968)

Tenía ya 38 años y una sólida trayectoria como periodista televisivo cuando saltó a la gloria con *Azuloscurocasinegro* (2006), debut en la dirección de Daniel Sánchez Arévalo que fue todo un acontecimiento cinematográfico. Nominado por vez primera al Goya, un premio al que ha sido candidato más veces que nadie, 14, lo ganó como Mejor Actor de Reparto. Desde entonces, el actor de origen malagueño se ha convertido en uno de los más prestigiosos del cine español. De la escuela de actores contenidos, destaca por ser un actor versátil capaz de brillar en registros muy distintos. Con Sánchez Arévalo repitió en *Gordos* (2009) o *La gran familia española* (2012); con Álex de la Iglesia en *Balada triste de trompeta* (2010); con Alberto Rodríguez en *Grupo 7* (2012) o *La isla mínima* (2014); con Raúl Arévalo en *Tarde para la ira* (2016). En 2019 ganó su segundo Goya, esta vez como protagonista, gracias a *El reino*, película sobre la corrupción política dirigida por Rodrigo Sorogoyen. Este año le veremos en *La contadora de películas*, de la danesa Lone Scherfig (1 de noviembre). También tiene pendiente el estreno de *Tratamos demasiado bien a las mujeres*, ópera prima de Clara Bilbao (ganadora de tres premios Goya por el diseño de vestuario). **Por Juan Sardá**



De la Rosa, Secun

ACTOR, AUTOR Y DIRECTOR (Barcelona, 1969)

Formado en la escuela de Cristina Rota, es un actor versátil que el público identifica con la comedia. Está viviendo un momento dulce con su obra *Las piscinas de la Barceloneta*, un monólogo teatral escrito, dirigido e interpretado por él mismo, que ha triunfado en Madrid y con la que prepara gira. Ha vivido varios de sus grandes éxitos junto a David Serrano, guionista de *El otro lado de la cama* (2002), comedia romántica con elementos de musical que fue un gran éxito. Ya bajo las órdenes de Serrano como director, participó en *Días de fútbol* (2003) y su secuela, *Días de cine* (2007), visión sarcástica sobre la juventud de barrio madrileña. Secundario con carácter más que protagonista, a de la Rosa también lo hemos visto en películas como *No controles* (Borja Cobeaga, 2010), el drama sobre la vivienda *Cinco metros cuadrados* (Max Lemcke, 2011), *La llamada* (2017) o en películas de Álex de la Iglesia como *Las brujas de Zugarramurdi* (2013) y *El bar* (2017), además de en la serie de este para HBO+ *30 monedas* (en octubre llega nueva temporada). En 2021 debutó con éxito como director con *El Cover*, una comedia romántica musical ambientada en Benidorm. En televisión también ha dirigido capítulos de *True Story España* y *Pollos sin cabeza*. Le acaban de otorgar el Premio Honorífico Embajador del Festival de Cine de l'Alfàs del Pi. **Por Juan Sardá**

De la Torre, Dani

GUIONISTA Y DIRECTOR DE CINE (Monforte de Lemos, Lugo, 1975)

En la entrevista que le hicimos en nuestra edición especial Calendario de la Cultura 2018 nos decía: «Bebo mucho cine independiente, de autor. Porque me conmueve y hace que evolucione como espectador y como director». A pesar de ello, como autor, es amante del cine de género negro y acción y es capaz de hacer en España películas de estos géneros «que en Hollywood costarían cuatro veces más». Con esta afirmación se refería a su primera película y gran éxito de taquilla: *El desconocido* (2015), un *thriller* protagonizado por Luis Tosar sobre un hombre que viaja en coche con una bomba encima. De nuevo con Tosar, se acercó al *noir* en *La sombra de la ley* (2018), ambientada en las convulsas Barcelona y Madrid de los años 20 y el drama juvenil en *Live is Life* (2021), basada en un guión de Albert Espinosa. Tras la serie policíaca *La unidad* (2020-2023) está rodando *Marbella*, nueva serie para Movistar+ que une a los creadores de aquella y *Fariña*. **Por Juan Sardá**



Joaquín de Luz @ Lucía Zapata

Compañía Nacional de Danza

Director Artístico
Joaquín De Luz



Temporada 23/24
Deja que la danza te transforme



23/24 Season
Let dance transform you

Compañía BELLA FIGURA - JIRÍ KYLIÁN
Foto ALBA MURIEL - Diseño JAVIER GARCECHE



GOBIERNO DE ESPAÑA

MINISTERIO DE CULTURA Y DEPORTE



INSTITUTO NACIONAL DE LAS ARTES ESCÉNICAS Y DE LA MÚSICA



PRESENCIA ESPAÑOLA CONSEJO DE LA UNIÓN EUROPEA



De Luz, Joaquín

BAILARÍN-COREÓGRAFO Y DIRECTOR (Madrid, 1976)

Vecino orgulloso de San Fernando de Henares, cuya Escuela Municipal de Música y Danza lleva su nombre, fue uno de los niños prodigio de la generación de oro que salió de las manos de Víctor Ullate. Se curtió en la compañía del maestro hasta que, en 1996, cruzó el charco para probar suerte en Estados Unidos. Tras un breve paso por el Pennsylvania Ballet, estuvo seis años en el American Ballet Theatre para dar el salto, en 2003, al New York City Ballet, compañía donde se convirtió en una estrella internacional. Ha bailado por todo el mundo y ha interpretado con éxito los principales roles del repertorio clásico. Premio Nacional de Danza y Premio Benoís de la Danse; en 2019, haciendo honor a su aclamada interpretación en *El hijo pródigo*, volvió a su añorada España. Desde entonces compagina la dirección de la Compañía Nacional de Danza con la coreografía y la interpretación. Vivir en Madrid le ha permitido colaborar con artistas de otras disciplinas, pues se declara abiertamente un apasionado de la cultura española y el flamenco. **Por Anabel Poveda**

Del Arco, Miguel

DIRECTOR DE TEATRO Y CINE, DRAMATURGO, ACTOR, Y GUIONISTA (Madrid, 1965)

Una de las figuras omnipresentes en nuestra escena reciente, es uno de los fundadores de la Compañía Kamikaze. Inició su carrera como actor tras estudiar canto, pero fue la obra *La función por hacer* (2009); que dirigió y también coadaptó junto al kamikaze Aitor Tejada, la que le catapultó al estrellato. La obra conquistó siete premios Max, a los que sumamos otros cinco por *Veraneantes* (2011), un Premio Valle Inclán por *De ratones y hombres* (2012) o el Premio de la Cultura de la Comunidad de Madrid (2013). No teme adaptar a los clásicos rompiendo esquemas tradicionales, como hizo con un *Hamlet* a tino de reggaetón. También ha adaptado *El inspector*, de Gógol, el *Misántropo*, de Molière o *Un enemigo del pueblo*, de Ibsen, libremente versionado junto a Juan Mayorga, entre otras. Además de varios cortos, en cine, ha dirigido *Las Furias* (2016). Una máxima: «Lo que más disfruto es la lucha encarnizada (porque debe hacerse carne) de la palabra soñada por convertirse en palabra en acción». Es autor y director de la serie *Las noches de Tefía* cuya primera temporada acaba de estrenar. En diciembre dirige una versión de *Rigoletto* en el Teatro Real. **Por Noelia Barrientos**

Del Rio, Stéphane

CHEF Y EMPRESARIO (Madrid, 1980)

El chef hispano-francés Stéphane del Río es cofundador de Hotbao, Funky Chen y Poke Shack, aunque su proyecto más ambicioso es Le Bistroman Atelier. Ubicado en Amnistía, 10, en el barrio de Ópera, allí despliega su *savoir faire* y sirve los platos franceses más icónicos: paté de campaña, caracoles rellenos con *persillade*, *quiche forestiere*... Stéphane aprendió el arte de la cocina gala (Patrimonio Cultural Inmaterial de la Humanidad) en Francia trabajando con el tres estrellas Michelin Michel Guérard. Este 2023, Le Bistroman Atelier recibió una mención en la Guía Michelin y el Premio ABC Salsa de Chile al Mejor Restaurante de Comida Internacional en España. **Por María Segade**

Depedro

MÚSICO · Jairo Zavala (Madrid, 1973)

La música de Jairo Zavala, Depedro, es como su nombre, familiar, cercana y llena de raíces. Florecen sus orígenes en los barrios de Aluche y Carabanchel y su pasión por Led Zeppelin y Frank Zappa. Fue guitarrista de televisión en la banda de El Club de la Comedia y guitarrista de Amparanoia. Formó en 1995 La Vacazul y grabaron cinco discos hasta que se separaron en 2007. A partir de ahí empezó a caminar en solitario, y publicó su primer disco, *Depedro* (2008), con el apoyo de la banda estadounidense Calexico. Ha colaborado con Tony Allen, Santiago Auserón, Amparanoia, Leiva, Bunbury, Santi Balmes, Vetusta Morla, Fuel Fandango... Sus últimos sencillos, *Por el camino* (2022) junto a Alberto & García y *Urgente* (2023) junto a Travis Birds, siguen explorando el folk-rock de raíces más íntimo. Actualmente está en pleno fin de gira del disco en directo de *Antes de que anochezca* y con la grabación del nuevo disco que saldrá en 2024. **Por Andrés Castaño**



Díaz Canales, Juan

GUIONISTA DE CÓMIC (Madrid, 1972)

Interesado desde niño por el cómic y sus procesos creativos, sin embargo, en la mayoría de edad se decantaría por la industria de los dibujos animados. En 1996 fundó el estudio Tridente Animation, junto a Teresa Valero y otros dibujantes. Sus argumentos y guiones han formado parte de proyectos europeos y norteamericanos y ha dirigido series de televisión y largometrajes de animación. En este medio conoció al dibujante Juanjo Guarnido con el que creó la serie *Blacksad* para el sello francés Dargaud. Fuertemente inspirada por los clásicos de la novela negra y estéticamente aliñada en el canon de la animación internacional, la serie fue un éxito arrollador desde el año 2000, en el que se publicó su primer álbum, y lo continúa siendo después de otros cinco títulos hasta la fecha. Los premios internacionales que fue acumulando la serie son numerosos y culminaron con el Premio Nacional de Cómic en 2014. Ha escrito guiones para otros dibujantes como Gabor o Rubén Pellejero, con el que colabora desde el 2015 en la continuación de *Las Aventuras de Corto Maltés*. Juntos, ya han publicado cuatro álbumes protagonizados por el mítico marinero creado por el maestro Hugo Pratt. Recientemente ha coguionizado *Gentlemind* junto a su compañera y socia Teresa Valero para el dibujante italiano Lapone, y acaba de publicar un extraordinario *biopic* gráfico y musical con Jesús Alonso Iglesias: *Judee Sill: Extasis y redención* (2023). **Por Christian Osuna**

Duato, Nacho

COREÓGRAFO (Valencia, 1957)

Apostó desde sus inicios por una formación multidisciplinar que se gestó en Londres, Bruselas y Nueva York. Su paso por el Nederlands Dans Theater, dirigido por Jirí Kylián, marcó su carrera y su lenguaje coreográfico como bailarín y posteriormente como coreógrafo. En 1990 fue nombrado director de la Compañía Nacional de Danza, institución en la permaneció veinte años y con la que desarrolló un estilo propio que plasmó en una cincuenta de coreografías. Tras su salida de la CND dirigió el Ballet del Teatro Mijáilovski de San Petersburgo y el Staatsballet de Berlín. Recientemente ha vuelto a Madrid para poner en marcha la Nacho Duato Dance Academy, con sede en la prestigiosa escuela SCAENA. Su objetivo es mantener vivo su legado, formando bailarines que puedan defender sus coreografías. Es Premio Nacional de Danza, Medalla de Oro al Mérito de las Bellas Artes, Premio Benois de la Danse y Premio Max de Honor. **Por Anabel Poveda**

Diges, Daniel

CANTANTE Y ACTOR (Madrid, 1981)

Saltó a la fama por *Algo pequeño* pero su carrera es muy grande. Desde muy joven despuntó en series como *Nada es para siempre*, *Club Megatrix* o *Ana y los siete*, aunque el gran público le conoció en 2010, año en el que representó a España en Eurovisión. Su paso por el famoso concurso le hizo popular, pero Daniel Diges era ya un clásico de las producciones musicales de Madrid. A pesar de su juventud, lleva casi 20 años subiéndose a las tablas sin apenas descanso. En estas dos décadas, ha protagonizado algunos de los títulos más exitosos que han pasado por Madrid. Nadie como él interpretó a Colate y Mario, en *Hoy no me puedo levantar*, disfrutó de Galileo en *We Will Rock You*, se unió a la gira de *High School Musical*; participó en la primera versión de *Mamma Mia!*; se metió en la piel de Jean Valjean en *Los miserables*; fue Gastón en *La bella y la bestia*, y Charlie Price en *Kinky Boots*. Actualmente alterna *Cineman* y *Tick, Tick... Boom* en el Teatro Caixabank Príncipe Pío. **Por Anabel Poveda**



Daniel Diges

Duval, Elizabeth

ESCRITORA Y ACTIVISTA (Alcalá de Henares, 2000)

En tiempos en que la lucha de las personas transexuales ha tomado un gran protagonismo social y político, la escritora y activista Elizabeth Duval se ha convertido en una de las más firmes y brillantes defensoras del colectivo. Muy joven, tiene solo 22 años, comenzó el tránsito de hombre a mujer siendo una adolescente y ha publicado cinco libros en los últimos tres años. *Excepción*, su debut, se sitúa a camino entre el ensayo y la poesía con la idea del fuego, y la transformación, como eje temático con la independencia de Cataluña como trasfondo. *Después de lo trans: sexo y género entre la izquierda y lo identitario* propone una reflexión a fondo sobre las divisiones en el feminismo a la vez que una crítica de las "guerras culturales". Su último ensayo, *Melancolía*, en el que propone una izquierda "feliz" y la reivindicación de conceptos como "patria" o "familia". **Por Juan Sardá**



Daniel Écija

Écija, Daniel

GUIONISTA, SHOWRUNNER Y PRODUCTOR (Wittenoom, Australia, 1963)

Nombre clave de la historia de la ficción de televisión española, Écija triunfó a lo grande con *Médico de familia* (1995-1999), comedia costumbrista protagonizada por Emilio Aragón que fue un fenómeno social. A partir de entonces, en calidad de *showrunner* ha estado detrás de muchos de los títulos más exitosos de los últimos años como las series *Periodistas* (1998-2002); *Un paso adelante* (2002-2005), sobre un grupo de jóvenes que aspiran a ser bailarines; *Los Serrano* (2003-2008), costumbrismo de clase media; *Los hombres de Paco* (2005-2010), una serie policial; el *thriller* juvenil *El internado* (2007-2010); la épica histórica *Aguila roja* (2009-2016) o la *dramedia* de ciencia ficción, *Estoy vivo* (2017-2021), uno de sus mayores logros. Su proyecto más reciente es *4 estrellas*, recién estrenada en La 1 de TVE. Como productor de cine vivió un gran éxito de taquilla con las películas juveniles y románticas *Tres metros sobre el cielo* (2010) y *Tengo ganas de ti* (2012), dirigidas por Fernando González Molina y protagonizadas por Mario Casas. **Por Juan Sardá**

Efe, Brays

ACTOR (Las Palmas de Gran Canaria, 1988)

Hablamos del canario criado en Galicia Brays Fernández (Efe, para los espectadores) Vidal. Las tres temporadas de *Paquita Salas*, la serie de Los Javis sobre el mundo madrileño del espectáculo (y que comenzó como *webserie*), le convirtieron en una estrella. En la piel de una representante de actores en apuros, Efe se luce interpretando a esa mujer aficionada a los torreznos y "con más moral que el alcoyano". Tierna, un tanto descontrolada emocionalmente pero siempre luchadora, es uno de los personajes de ficción más populares de los últimos años. También le hemos visto en la película de Netflix sobre superhéroes *Orígenes secretos* (David Galán, 2020) y como protagonista en la reciente comedia de "realismo mágico" *El fantástico caso del Golem* (Burnin' Percebes, 2023) en la que interpreta a un niño de papá indolente cuya vida cambia cuando su mejor amigo, literalmente, "se rompe". Tiene pendiente el estreno de la comedia mexicana de gánsteres de los setenta *Misión: Peligroso*, ópera prima de Marcela Recio. **Por Juan Sardá**

El Ranchito

ESTUDIO DE EFECTOS VISUALES · Félix Bergés (Madrid, 1960)

Cuando de introducimos al universo de una historia de ficción se trata, los efectos visuales de El Ranchito no nos dejan indiferentes. En 2004, Félix Bergés, supervisor de VFX veterano del cine español, impulsó a un grupo de profesionales para crear este proyecto que se ha posicionado como un referente en las producciones audiovisuales de la actualidad. *Juego de Tronos*, *Lo Imposible*, *Stranger Things*, *The Mandalorian* o *Jurassic World* son solo algunos de los más de 200 proyectos en cine, televisión y publicidad por los que esta empresa madrileña ha conseguido reconocimiento internacional. Las ansias por dar con las soluciones más creativas para sus clientes los han llevado a conseguir más de quince premiaciones, entre ellas nueve Goyas, seis VES (Visual Effects Society; con sede en Los Ángeles) y cuatro Gaudí. Uno de sus últimos proyectos es los VFX del vídeo oficial del Himno del Centenario del R.C. Celta de Vigo, *Oliveira Dos Cen Anos*, producido por C. Tangana. **Por Diana Hernández**



Nacho Duato @ Charles Thompson

Elejalde, Israel

ACTOR Y DIRECTOR TEATRAL (Madrid, 1973)

Eminentemente conocido por su trayectoria teatral, (se sorprendió cuando Pedro Almodóvar lo llamó a filas para *Madres paralelas*), Elejalde formó parte del proyecto Teatro Kamikaze, junto a Miguel del Arco, Aitor Tejada, y Jordi Buxo, con el que llegaron a ganar el Premio Nacional de Teatro (2017), el año siguiente de su inauguración. En los últimos tiempos, sobre las tablas podrían destacar sus interpretaciones en *Los Mariachis*, junto a Luis Bermejo y dirigido por Pablo Remón, o en *Los Pálidos*, firmada por Lucía Carballal y estrenada esta temporada en el Teatro Vallé-Inclán de Lavapiés. En cine, nos quedaríamos con *Magical Girl*, del divino Carlos Vermut, con la que logró su primera nominación a un Goya en la categoría de Mejor Actor Revelación. Sin embargo, cerraría con otro de sus reseñables titulares: «Admirar y ser admirado es para mí tan importante como amar». Podremos verlo junto a Irene Escolar en la obra *Finlandia*, de Pascal Rambert, del 7 de septiembre al 1 de octubre en el Teatro de la Abadía. **Por Noelia Barrientos**

Elyella

DJ, MÚSICOS, PRODUCTORES

Son el dúo de moda de la electrónica indie, el colofón de cualquier sa-rao festivo, verbena indie o de cualquier cierre de festival. De "Mønø" no sé conoce su identidad. Gustan de pasar desapercibidos con una estética: Ella, con banda negra de maquillaje a la altura de sus ojos; y "Mønø", siempre con máscara de gorila. Empezaron como un dúo de DJ y remixers (el primero *Violins* de l'm From Barcelona (2015)). Desde 2017 se han convertido en fabricantes de *hits* rompepistas. Su carrera fue ascendente desde que publicaron *Todo lo que importa* en 2018, que contaba con Rafa de Viva Suecia. Han colaborado con ellos Varry Brava, Neuman, Jero Romero, Amatria, Zahara o Izal, entre otros. Otro éxito fue el *remix* compartido con Inmir de *El Fin del Mundo* de La La Love You junto a Axolotes Mexicanos. Su último bombazo este 2023 ha sido *Bailando mal* con las Ginebras, a quienes lanzaron en su sello Vanana Records. **Por Andrés Castaño**

Elyella



La aktitud importa

FRITZ-KOLA

Salir de marcha, tradicionalmente, solía conllevar la idea de que había que descontrolarse para pasarlo bien. Ahora es tendencia cuidarse y disfrutar sin alcohol. Incluso en el mundo del ligoteo, donde muchos buscan estar más "despiertos" a la hora de elegir pareja, según revela un estudio de una conocida App de citas. **Por Tomi Aguirre**

La marca independiente fritz-kola, un auténtico David en territorio de Goliats en el mundillo de las bebidas refrescantes ofrece una amplia gama de alternativas para disfrutar de una salida 0.0% sin sacrificar el sabor.

Unos inicios burbujeantes

Hay proyectos que nacen en un garaje y otros, viajando. Mirco Wolf Wiegert (actual CEO) y Lorenz Hampl, amigos de la infancia, se les metió entre ceja y ceja montar su propio negocio tras acabar sus estudios universitarios en Hamburgo, Alemania. Y le dieron muchas vueltas hasta que dieron con la definitiva: tuvieron el atrevimiento de producir un nuevo refresco de cola, introduciéndose en un territorio copado por poderosas multinacionales. Lanzaron la *start-up* con 7.000 euros y en 2003 destaparon su primera fritz-kola: con más cafeína, menos dulzor, y un delicioso toque cítrico. Ya tenían la fórmula perfecta, ahora solo faltaba la etiqueta. Con el ingenio de quienes cuentan con pocos recursos, y a falta de un diseñador profesional, decidieron estamparla con su propio retrato, lo que hoy es ya su seña de identidad. Actualmente, es una empresa líder en el segmento de las colas artesanales y está presente en más de veinte países con cerca de 300 empleados a los que llaman *fritzees*.

Una "k" que marca la diferencia

La k de fritz-kola no es gratuita, sino que representa una forma de hacer las cosas de manera



diferente. Esta marca alemana es sinónimo de independencia, tolerancia, apertura y diversidad. Y lo demuestra apoyando con sus propias campañas a las organizaciones que luchan por una sociedad más abierta e inclusiva. Con el propósito de buscar un producto lo más sostenible posible, desde sus inicios tuvieron una decidida apuesta por el vidrio, un material que es 100% reciclable. Además, las botellas

son más higiénicas y neutras para el sabor. Madrid ha acogido la marca independiente con entusiasmo. De hecho, hoy en día puedes encontrarla en cientos de bares y restaurantes que comparten los valores de un consumo responsable y sostenible. También se puede encontrar en festivales gastronómicos, artísticos y culturales, ¡y en cualquier lugar que elijas para celebrar la vida con la mente clara y despierta!

Escoge tu preferida

fritz-kola original o sin azúcar

Todos los productos fritz-kola se elaboran con agua mineral natural, contienen cafeína extraída de granos de café arábica, aromas naturales de nuez de cola y un toque cítrico único. La gama kola es el producto estrella de la marca, pero su oferta no ha dejado de crecer.

fritz-limo

Aquí mandan los cítricos: **fritz-limón** y **fritz-naranja**. Contienen azúcar de remolacha, agua mineral natural y mucho aroma natural proveniente únicamente de fruta real.



fritz-spritz

En dos variedades: **spritzer de manzana ecológico** y **spritzer de ruibarbo ecológico**. Ambas se caracterizan por contar con un contenido de fruta superior a la media, el uso de zumo no concentrado e ingredientes procedentes de explotaciones ecológicas.

Todos los productos fritz-kola son veganos, no contienen gluten y se basan exclusivamente en sabores naturales.

La marca no para de innovar y actualmente prepara el lanzamiento en España de una nueva alternativa de kola que permitirá satisfacer a todos aquellos que buscan bebidas sin azúcar sin renunciar al sabor... ¿Seguirá la marca conquistando a aquellos que quieren controlar la ingesta de calorías y disfrutar al mismo tiempo de una supersabor? ¡Estad atentos!

fritz-kola.com/es
[@fritzkola_es](https://www.instagram.com/fritzkola_es)

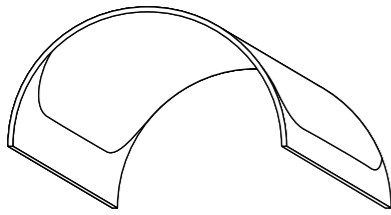

Emeerre

DISEÑO DE MODA · Aarón Moreno

Fue una de las firmas que cautivaron al público en la pasarela EGO durante la Semana de la Moda de Madrid en 2022. Después de esto, fue la cantante Dua Lipa, que ya ha apostado en más de una ocasión por la moda española, la que sorprendió con un corsé cargo con estampado militar suyo. Detrás de Emeerre, una de las casas de moda españolas emergentes y más alternativas, está el diseñador Aarón Moreno. Desde su presentación hace solo cuatro años, no ha dejado de escalar posiciones y ya puede vanagloriarse de haber vestido personalidades como Nathy Peluso, La Zowi o María Sioke. Estas son solo algunas de las mujeres que se han rendido a su apuesta por la moda *no-gender* y libre donde sus prendas alternan siluetas estructuradas y ceñidas con otras más holgadas en las que personalidad sensual es evidente y clara. **Por Bea Velasco**

Encinar

DISEÑO DE MODA · Fabio Encinar (Madrid, 1991)

Fue tras una negativa cuando le llegó el éxito. Fabio Encinar presentó su colección de fin de carrera al premio EGO de la Pasarela Cibeles y no fue seleccionada. Después de formarse en la escuela Central Saint Martins, decidió volver a la capital para terminar de formarse en IADE. Sin embargo, el diseñador madrileño decidió poner sus diseños a la venta en una página web y prácticamente sin darse cuenta, creó una marca con la que posicionarse en el panorama nacional. Con el vestido de volumen asimétrico comenzó todo y, por ello, lo reeditan cada temporada para que no desaparezca. En febrero de 2023 debutó en MBFWMadrid con una colección *ready-to-wear*, cuyo batallón de vestidos causó sensación. Un guiño a la alta costura de los años 80, cuyo hilo conductor fue la silueta en negro, a la que Fabio añadió golpes de color en forma de volumen. **Por Bea Velasco**



Irene Escolar © Javier Salas

Entrialgo, Mauro

HISTORIETISTA (Vitoria, 1965)

Es un perfecto cronista de la cultura popular de las últimas tres décadas, pero la carrera de este vasco profundamente madrileño es más que polifacética. Se inicia en el cómic *underground* en revistas como *TMEO*, *Makoki* o *El Vibora*. Muy pronto se instaló en Madrid desde donde ha colaborado en cuantos fanzines se le ponían por delante formando e impulsando la escena editorial independiente española de su generación. Sus personajes Herminio Bolaextra, El Demonio Rojo, Angel Sefija o Drugos el Acumulador, y su sencillo pero efectivo estilo, forman parte de la escena urbana, musical y creativa madrileña. La lista de sus publicaciones es interminable y sus colaboraciones en festivales y eventos como cartelista, ilustrador, muralista, también. Como guitarrista y cantante fundó las bandas Fat Esteban, Esteban Light y Tyrexitone. En ciertas épocas ha dedicado su tarea exclusivamente a las historietas en diarios o revistas como *El País*, *Público* o *El Jueves*, pero también se ha extendido hacia el teatro, la televisión y el cine. Su obra más reciente, *Cuqui siempre sale* (Diábolo Ediciones), te permite elegir cómo continúa la historia. **Por Christian Osuna**

Escolar, Irene

ACTRIZ (Madrid, 1988)

Sexta generación de familia de artistas, se formó en la escuela de Cristina Rota y la Royal Academy of Dramatic Arts de Londres; y, a los nueve años, se subió por primera vez a un escenario. Ni más ni menos. Actriz de vocación profunda, a pesar de su juventud, es ya aliada de grandes directores teatrales como Álex Rigola, Andrés Lima, Gerardo Vera, Miguel del Arco, Juan Cavestany, Alfredo Sanzolo o la dupla ganadora Nao Albet y Marcel Borràs. En cine ha participado en más de diez producciones, colaborando con directores como Carlos Saura, Vicente Aranda, José Luis Cuerda o Jonás Trueba. El Festival de Cine de San Sebastián le concede una Mención Especial por *Un otoño sin Berlín* (2015), que le vale el Goya a la Mejor Actriz Revelación, además de nominaciones en los Forqué, Feroz y los de la Unión de Actores. Nominada en tres ocasiones a los Premios Valle-Inclán por *El Público*, *Vania* y *Mammón*, en 2019 recibe el Premio de la Comunidad de Madrid por su aportación al teatro. Para la pequeña pantalla, en 2020 crea el proyecto de Escenario 0 para HBO Europe y protagoniza la serie *Dime quién soy* para Movistar+. Podremos verla en la obra *Finlandia*, de Pascal Rambert, del 7 de septiembre al 1 de octubre de 2023 en el Teatro de la Abadía, con la Compañía Kamikaze. **Por Noelia Barrientos**

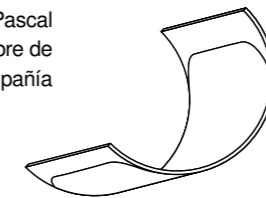

Elii

ESTUDIO DE ARQUITECTURA (Madrid, 2006) · Uriel Fogué, Eva Gil y Carlos Palacios

Fundado por Fogué, Gil y Palacios, Elii es uno de los estudios pioneros de lo que se puede considerar como la nueva ola de arquitectura experimental de Madrid, todos ellos volcados en la investigación, en romper clichés y fórmulas arquetípicas, en ahondar en la flexibilidad espacial y de mentalidad, y en generar perspectivas más contemporáneas de habitar. Desarrollan su actividad tanto en el ámbito de la vivienda, colectiva e individual, como en el diseño de espacios de trabajo, la arquitectura efímera, las instalaciones, el urbanismo y los entornos públicos. Su proyecto de apartamento flexible Yojigen Poketto tuvo un gran impacto entre los medios especializados en arquitectura e interiorismo, siendo seleccionado como uno de los espacios domésticos más visionarios de los últimos 100 años, incluido en la exposición *Home Stories 100 Years, 20 Visionary Interiors*, que se pudo ver en 2020 en el Vitra Design Museum. Entre sus proyectos recientes están *Ca.Ca. (Cannival Carnival)*, colaboración con la artista María Jerez (que ha cristalizado como una película de 15 minutos y un artículo) para el Pabellón de España en la 18 Bienal de Arquitectura de Venecia de este año (hasta finales de noviembre) y el proyecto *Still Remains*, que han desarrollado junto al artista Orkan Telhan que se presentará en el Museo Reina Sofía a finales de este año. **Por Tachy Mora**

Javi Estévez



Estévez, Javi

CHEF (Madrid, 1983)

La cocina de casquería ha sido, entre otros, uno de los grandes motivos que han puesto a Javi Estévez en el punto de mira de lo mejor de la gastronomía nacional. Su habilidad para transformar los ingredientes menos convencionales y habitualmente despreciados, como las vísceras y las partes menos tradicionales de los animales, en platos creativos y sabrosos es el centro del concepto de su restaurante La Tasquería, donde cuenta con una estrella Michelin. Allí, Javi ha trabajado en redefinir la forma en que se percibe y se disfruta la casquería haciéndola accesible para todos los paladares. Su enfoque consiste en utilizar todas las partes del animal, respetando y aprovechando al máximo cada ingrediente, trabajándolos con recetas y técnicas tradicionales, pero con una presentación moderna. En un formato más informal con elaboraciones de toda la vida, se encuentra su restaurante El Lince, que incorpora una carta tradicional para todos los públicos, más abierta y menos radical, con un apartado de casquería en recetas populares. **Por Lucía Díaz Madurga**

El buen rollo noventero

HONOR 90



HONOR presenta una nueva serie de smartphones que evoca a los creativos y divertidos años noventa en la campaña de sus diseños de alta gama. Por Diana Hernández

Suenan los 90: ¿eres de Nirvana y Red Hot Chili Peppers o de las Spice Girls y Mariah Carey? ¿De *Friends* o de *Los Soprano*? Lo importante no es tanto lo que escuches, veas o hagas, sino que lo disfrutes sin que te quiten tu personalidad. La inspiración para crear nuevas formas de compartir está cada vez más a nuestro alcance, ya no se trata de solo contar lo que haces, sino lo que eres, lo que te hace única o único, de dar valor a lo que te identifica y, como nos dice la firma HONOR, de "compartir nuestro buen rollo", para conectar con todo lo que hace la vida más emocionante.

Con esa energía dirigida a la autenticidad, la emblemática marca de tecnología presenta su nueva serie de smartphones HONOR 90. Echando la vista atrás, a los años noventa, con una línea enfocada en romper con los esquemas, tomar conciencia de lo que somos y probar que la mejor manera de sobresalir es siendo fieles a lo que más nos apasiona. Estos son los principios del espíritu de HONOR, los mismos que caracterizan a aquella época que dejó sus huellas de entusiasmo por la transformación de la sociedad.

Una vez más, la marca apuesta por productos de calidad que aportan valor a nuestra vida cotidiana: **HONOR 90** y **HONOR 90 Lite**. A través de la innovación y del compromiso de brindar una experiencia de usuario óptima, presentan una nueva manera de descubrir el mundo, funciones que nos permiten sacar el mayor partido de nuestros días y experiencias.

Para capturar instantes memorables, HONOR 90 llega con una triple cámara que se adapta a cada escena sin perder detalles, el ultra gran angular y macro de 12 MP para captar la grandeza de la ciudad o destacar la inmensidad de la naturaleza, que además no te deja con ganas de llevarte un recuerdo nítido de una noche especial porque favorece las tomas nocturnas.



Con triple cámara, ultra gran angular y macro de 12 MP favorece las tomas nocturnas

Los nuevos HONOR 90 echan la vista a los años noventa, con una línea enfocada en romper con los esquemas y probar que la mejor manera de sobresalir es siendo fieles a lo que más nos apasiona.

La gran cantidad de información que recoge del plano convierte a esta cámara en una herramienta de primer nivel para fines creativos y

artísticos. Permitir que las fotos le hagan justicia a tu quedada, a las fachadas más emblemáticas de tu calle o al *brunch* de los domingos, nos invita a mostrarnos sin filtros, a mantenernos auténticos y a compartir nuestra identidad de la mano del espíritu de los años noventa.

Además, para este verano lleno de los mejores planes, no puede faltar una super batería de larga duración, que soporta más de 19 horas de streaming de vídeo continuo y se recarga completa en menos de una hora, manteniendo una temperatura interna controlada que no te pone las manos a sudar aún bajo el calor extremo de la ciudad.

HONOR 90 y HONOR 90 Lite presentan una tecnología centrada en el ser humano, las horas de mirar la pantalla buscando inspiración para tus próximas creaciones ya no son un riesgo para la vista, con la certificación TÜV Rheinland

Flicker Free consiguen un nivel de atenuación que minimiza el esfuerzo que supone para los ojos cuando se ajusta a un brillo bajo. Un modelo *eye-friendly* que, aunque te quedes mirando *reels* hasta dos minutos antes de dormir, incorpora un filtro de luz azul con el Circadian Night Display, para una calidad de sueño óptima.

Caminar con la autenticidad de frente a pesar de la cantidad de estímulos que nos influyen es un acto de valentía, y qué mejor que apoyarnos en marcas que sostienen y reafirman nuestra seguridad a través de sus valores, diseños y colores: HONOR 90 Lite se presenta cian lago, plata titanio y negro medianoche con acabado mate, HONOR 90 llega con sus opciones verde esmeralda, plata diamante y negro; ambos modelos inspirados en la alta costura y la artesanía de lujo.

Visita [HIHONOR.com](https://www.hihonor.com) para aprovechar ofertas.



Feito, Virginia

ESCRITORA (Madrid, 1988)

Su historia es una de esas rarezas que confirma la norma: que para triunfar en Estados Unidos primero se ha de tener una larga trayectoria en el ámbito hispanohablante. Y es que a esta pelirroja madrileña le sucedió justo lo contrario, su primera novela, *La señora March*, publicada en EE. UU. por Fourth Estate en 2021, se convirtió en un *bestseller*, llegando a enamorar a la actriz Elisabeth Mosh, quien de inmediato compró los derechos de la novela para adaptarla al cine y hacer ella misma de protagonista. Un año después la publicó Lumen en castellano: un *thriller* psicológico, doméstico, donde se investiga los conceptos de identidad y de secreto. Una historia angustiosa, pero también divertida (con mucho humor negro), donde a causa de un comentario casual, la señora March, esposa del novelista de éxito George March, comienza a poner en duda el conocimiento de sí misma y de su marido. La Patricia Highsmith española ha llegado para quedarse. **Por José de Montfort**

Fernández Mirón, Christian

MÚSICO Y MEDIADOR CULTURAL (Madrid, 1984)

Se define como un agente híbrido que cuestiona los caminos y los modelos de aprendizaje convencionales. En sus proyectos combina arte, diseño, educación y música -bajo el alias Sef o como miembro de ELM (Experimental Little Monkey)-, disciplinas a las que ha llegado a través de la experimentación, colaborando tanto con museos, escuelas e instituciones como con iniciativas independientes y autogestionadas. Ha sido mediador en la Sala de Arte Joven de Madrid (2016-2021), asesor de mediación y danza en el Centro Danza Canal (2018-2019) y forma parte de AMECUM (Asociación de Mediadoras Culturales de Madrid). Actualmente, desarrolla proyectos para el CCC Condeduque y otros. **Por Silvia Santillana**

F

Folguera, María

ESCRITORA, DIRECTORA DE ESCENA, DRAMATURGA Y GESTORA CULTURAL (Madrid, 1984)

La actual directora artística del Teatro Circo Price vive muchas vidas en una sola, pero son todas colindantes: es gestora y creadora, y en la creación, tampoco ha elegido: ha sido novelista, dramaturga, directora de escena y fundadora de compañías. Quizá por esto siente curiosidad por Teresa de Jesús y Elena Fortún, creadoras incansables a quienes Folguera ha dedicado propuestas escénicas como *La guerra según Santa Teresa* o el proyecto *Sendero Fortún*, que ha dirigido para el Centro Dramático Nacional. Por *Hilo debajo del agua* ganó el Premio Valle-Inclán de Textos Teatrales. Como narradora ha contribuido a antologías generacionales en las editoriales Lengua de Trapo o Salto de página, y en 2016 publicó su novela *Los primeros días de Pompeya*. El estilo de Folguera es directo, narrativo. Descalzo. Le va la representación del misterio, incluyendo la sexualidad, la violencia, los mitos, los ritos. **Por Paloma Fidalgo**

Ferrer, Isidro

ARTISTA Y DISEÑADOR (Madrid, 1963)

Acababa de instalarse en Huesca en 1998, al nacer *El Duende*. Para alguien que opina que «La invisibilidad es una meta respetable» ser Premio Nacional de Diseño (2002) y Premio Nacional de Ilustración (2006) puede ser todo un contratiempo. Se graduó en Arte Dramático y Escenografía antes de dedicarse a la creación gráfica. Ambas profesiones convergieron en su encargo de comunicar las obras teatrales del Centro Dramático Nacional, que dejaron profunda huella y crearon escuela a lo largo de varias temporadas en otros muchos diseñadores que admiran su obra, en la que casa metáforas, ironía y belleza conceptual. Siempre que le hemos preguntado sobre sus proyectos nos ha respondido de manera similar con distintas palabras: “seguir disfrutando de mi trabajo”. Desde hace años trabaja en el proyecto personal *Libro de otro*, que actualmente se está exponiendo en el Museo Nívola de Cerdeña (hasta el 20 de agosto). Y estaremos atentos a la nueva gráfica que presentará para el teatro para niños Le Petit Theatre (Lausana, Suiza), para el que trabaja desde hace cuatro temporadas. Mientras tanto podemos deleitarnos con *A propósito de nada*, libro recopilatorio sobre su trabajo editado hace unos meses por la editorial Hoaki. En lo que a nosotros respecta, la portada que realizó para *El Duende* por nuestro décimo aniversario es de las más bonitas que atesoramos. **Por Javier Agustí**





FRPO

ESTUDIO DE ARQUITECTURA ·
Fernando Rodríguez (Albacete, 1977)
y Pablo Oriol (Madrid, 1977)

La evolución natural en las carreras de Fernando Rodríguez y Pablo Oriol, que coincidieron en la Escuela de Arquitectura de la Politécnica de Madrid, los llevó a fundar su propio estudio en 2008. En sus más de cuarenta proyectos entienden la arquitectura como una forma placentera de mejorar nuestra relación con el entorno, visión con la que han alcanzado nueve premios como el de la Bienal Española de Arquitectura y Urbanismo (2007, 2013, 2021) o el Mies Crown Hall Americas Price de Chicago (2022). En Europa y América, han realizado, desde obras funcionales que responden a necesidades variables, hasta aquellas que se funden en armonía con la naturaleza. Callejeando por Madrid podemos ver, por ejemplo, los apartamentos Elcano Housing, en Arganzuela o la espectacular reforma de *Ediciones Encuentro*, en el barrio de Recoletos. Fuera de España, en Milán, la propuesta *Magnífica Fabbrica*, del grupo ítalo-español integrado por FRPO, WALK Architecture & Landscape de Madrid y SD Partners resultó ganadora del concurso para el nuevo complejo del Teatro de la Scala de Milán en el distrito de Lambrate, que incluye, entre otras cosas, espacios de ensayo, talleres, depósitos y espacios de exposición. **Por Diana Hernández**

Fuentes, Carla

ILUSTRADORA (Valencia, 1986)

Comenzó a trazar su carrera de pintura e ilustración durante sus estudios de Bellas Artes y Diseño de Moda. Ha trabajado en proyectos comerciales y editoriales plasmando su perspectiva de las tendencias actuales a través del arte. Los retratos con miradas profundas y colores vivos, su seña de identidad, han protagonizado portadas de libros, discos o artículos de prensa en revistas como *Rolling Stone*, *The New York Times* o *Vogue Paris*, trabajos que le han llevado a formar parte de los mejores ilustradores del mundo de la editorial Taschen (2014), así como colaboraciones con marcas como Nike, LUSH o Cabify. Hace dos años presentó su primera exposición individual: *En boca cerrada también entran moscas*, una reflexión de las relaciones humanas en la galería We Collect de Madrid, espacio al que volverá este diciembre con nuevas creaciones. Una artista polivalente que también se encuentra trabajando para la dirección de arte de una película y un corto. **Por Diana Hernández**

Mirto

La obra maestra de Ramón Bilbao

En tiempos de la inmediatez, cualquier artista puede sentir envidia de esos ámbitos donde la única opción para la creación es el ritmo paciente y sosegado. Uno de esos reductos es el mundo del vino, donde no hay atajos para acelerar la maduración perfecta de las uvas, o la crianza en bodega. Mucho menos si lo que se busca es conseguir una gran obra. Solo hay lugar para que un buen "director de orquesta" armonice el conjunto y marque la entrada, con paciencia, a cada una de las partes en el momento adecuado.
Por Susana Molina

Este ritmo de creación es el que aplica Bodegas Ramón Bilbao a Mirto, su vino más emblemático, elaborado con una cuidada selección de viñedos. Este vino fue uno de los primeros proyectos que desarrolló Rodolfo Bastida, cuando se incorporó como enólogo y director general de la bodega en el año 1999. Y marcó un antes y un después en esta bodega situadas en Haro, en pleno corazón de Rioja Alta. El objetivo era elaborar un vino más fresco, con un perfil más frutal, huyendo de elaboraciones marcadas por la presencia de la madera, como era habitual en esa época. Comenzó así un cambio hacia matices más modernos, con el que se quería ir más allá de lo establecido.

Como en tantas otras creaciones, su nombre es toda una declaración de intenciones. El mirto es un arbusto que aparece en el borde de los viñedos y un día de julio de aquel primer año que marcaría el inicio de este vino, Rodolfo estaba visitando viñedos con un agricultor local que le comentó "año de mirto, año de vino". Según la creencia popular, los años en que esta planta se presenta más brillante y aromática, son grandes años para el vino. Efectivamente, aquel 1999 lo fue y el mirto pasaría a nombrar al mejor vino de Bodegas Ramón Bilbao.

Los viñedos que mejor expresan la añada

Para elaborar Mirto, la bodega cuenta con una selección de los mejores viñedos de Rioja, loca-



lizados en ocho pueblos cercanos a Haro: Ábalos, Labastida, Villalba, Haro, Cihuri, Cuzcurrita del Río Tirón, Briones y San Asensio. Son viñas con cepas de tempranillo de más de 90 años, plantadas en suelos arenosos con cascajos y piedras de río.

Las parcelas se vendimian a mano y se vinifican de manera individual en pequeños tinos de roble francés a temperatura controlada para lograr la extracción deseada de aromas y color. Este vino no es solo fruto de una búsqueda de los mejores viñedos, sino que con él se quiere reflejar la mejor expresión de una cosecha; una elección que se realiza tras haber tenido lugar la fermentación. Por tanto, no todo el elenco de viñas seleccionadas acaba formando parte del vino más emblemático de la bodega. Con cada añada se configura una partitura única que, en el caso de Mirto 2016, se ha escrito a partir de los viñedos del entorno de Cuzcurrita. La crianza también es específica para cada añada y se escoge el proveedor y el tostado idóneos para ese vino concreto. La añada 2016 pasó 19 meses en bodega nueva de roble francés, realizándose además un removido de las lías para conseguir la estructura deseada.

El resultado es un vino de un color rojo rubí intenso, limpio y brillante. En nariz presenta aromas de fruta negra y cerezas maduras, con notas a eucalipto y pimienta blanca, y recuerdos a chocolate negro y café. En boca es fresco,

El mirto es un arbusto que aparece en el borde de los viñedos. Según la creencia popular, los años en que esta planta se presenta más brillante y aromática, son grandes años para el vino.

untuoso y con persistencia, con estructura, pero muy equilibrado.

Un vino cuyos aromas y sabores armonizan con la fuerza de las carnes rojas, la caza o los quesos curados, ya sea en mesas más elegantes o en momentos más desenfadados junto a amigos y unas brasas en casa. Pero también puede ser el compañero perfecto en melodías más dulces, con postres donde predomine el chocolate negro, o en copa, acompañado de una buena conversación.

Mirto 2016 marca un hito de excelencia dentro de la bodega, pues obtuvo una cosecha de alta calidad, logrando 94 puntos por parte de Tim Atkim y 93 en la Guía Peñín. La añada también fue calificada como "Muy Buena" por el Consejo Regulador de la Denominación de Origen Calificada Rioja. bodegasramonbilbao.com

G

Gad Yola

ARTISTA Y CANTANTE

Es una artista *drag* peruana residente en Madrid desde 2006. Escuchamos su *hit No exóticas* en las últimas Fiestas del Orgullo LGBTQIA+, gracias al apoyo de Putochinomericón, una canción mezcla de reggaeton, pop y cumbia que pone el foco desde el humor en la fetichización de los cuerpos racializados. A través de una campaña de *crowdfunding* realizó el videoclip en las calles de Lima y ahora busca producir su primer disco que tendrá por título *Travesti del Perú*. La conocimos en 2019 de la mano del colectivo Ayllú y la fiesta que crearon, Dont Hit La Negra, para gente racializada y *queer* en nuestra ciudad. Escribe monólogos, canciones y cuenta con varios proyectos artísticos como *Hipernariz* (2021) presentado en Todo por la Praxis, que trata de luchar contra los cánones eurocéntricos. Ella ejercía de cirujana *drag* y realizaba narices negras, indias o latinas para reivindicar su belleza. Acaba de presentar el documental *El drag es marrón*, junto a su directora Maricella Vilca Vargas, en Matadero Madrid, un proyecto que sigue los ensayos y vivencias de House of Gad para apoyar el *drag* como expresión artística y política. Forma parte de la Casa Drag Latina, un espacio donde organizan eventos autogestionados bajo el lema "Amor, orgullo y escándalo". **Por Silvia Santillana**

Galán, Graziella

TRAPECISTA (Madrid, 1958)

Conocida artísticamente como "Miss Kay" o "La farfalla rossa". Primera mujer en el mundo en realizar la técnica de la mosca humana, que consiste en caminar cabeza abajo suspendida por los pies a alturas de unos quince metros del suelo. Reconocida por no usar loncha (cinturón) de seguridad en sus actuaciones. Medalla de Oro al Mérito en las Bellas Artes 2022. En activo a sus 65 años, su último espectáculo es *El circo encantado*. Podríamos visualizarla como la mujer todo terreno a la que nada detiene, pero, en ese halo de mito imparable, sus propias palabras nos la devuelven a tierra: «Soy muy miedosa, incluso en el trapecio». Parece que no es valiente el que no tiene miedo, sino el que sabe tomarlo como acompañante de viaje, a pesar de todo. Con unos inicios marcados como gimnasta de cama elástica, a los 22 años, se incorpora al circo de Ángel Cristo, para luego hacerlo a los de Roncalli, Arlette Gruss, Benneweis, Price, Raluy, Quimera o el Circo de los Horrores. Ha vivido una vida digna de ser contada. Apasionante existencia definida por una visión privilegiada y única de la actividad circense. **Por Noelia Barrientos**

Gálvez, María Auxiliadora

ARQUITECTA Y DOCENTE (Córdoba, 1973)

Según María Auxiliadora Gálvez «la arquitectura puede ser una forma de interconexión con diferentes formas de vidas, no solo con humanos». También explora desde la danza y el cuerpo nuevas maneras de entender el espacio, así como los descampados que afectan a la manera de diseñar otras especies. La metodología es una etnografía somática, para entender sobre la diversidad a partir de experiencias de movimiento y percepción. Ha construido una plataforma de somática aplicada a la arquitectura y el paisaje (PSAAP) y es profesora en la EPS Facultad de Arquitectura (USP CEU). Dicha plataforma es Arquitectura, Arte y Paisaje con base en la experiencia de los cuerpos. Entre 2008 y 2013 fue profesora del Master of Collective Housing (ETSAM), y ha sido invitada en lugares como la TU Graz, la Universidad de Panamá, Ljubljana Architecture School, Politecnico di Milano, la Universidad de Greenwich, la Universidad de Harvard, la Hafencity Universität, la Universidad de Chipre o la FADU Buenos Aires. **Por Cristina Jorge**

Galván, Israel

BAILAOR-COREÓGRAFO (Sevilla, 1976)

Hijo de los bailarines José Galván y Eugenia de los Reyes, Israel estaba predestinado a dedicarse al mundo de la danza. Lo que no sabían sus progenitores es que iba a revolucionar el mundo del flamenco. Comenzó bailando con su padre y con 21 años entró en la Compañía Andaluza de Danza, dirigida por Mario Maya. Conocedor del lenguaje flamenco más ortodoxo, quiso, sin embargo, evolucionar hacia un estilo propio, de movimientos personales que han creado escuela, habiéndose convertido en un referente para varias generaciones posteriores. Los inicios de su carrera ya auguraban el peso que tendría en el mundo del flamenco, pues en poco tiempo ganó el Premio Vicente Escudero en el Concurso Nacional de Arte Flamenco de Córdoba, el Premio El Desplante del Festival Internacional del Cante de las Minas de La Unión, y el Premio del I Concurso de Jóvenes Intérpretes en la IX Bienal de Flamenco de Sevilla. También es Premio Nacional de Danza en la modalidad de Creación y Medalla de Oro al Mérito en las Bellas Artes. Fuera de nuestras fronteras ha recibido numerosos reconocimientos en Francia o Estados Unidos, países que abrazaron y entendieron su arte antes incluso que España. **Por Anabel Poveda**

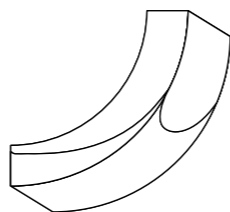

Alberto García-Alix. *El padraostro de la Urraca*, 2005

García, Dani

CHEF Y EMPRESARIO (Marbella, 1975)

Reconocido tanto a nivel nacional como internacional por su destacada contribución a la gastronomía moderna, Dani García se ha convertido en uno de los cocineros referentes en España. Tras formarse en la Escuela de Hostelería de Málaga y en diversos restaurantes de renombre, fue en El Bulli, bajo la dirección de Ferran Adrià, donde exploró nuevas técnicas culinarias y desarrolló su propio estilo creativo. En Tragabuches, su proyecto familiar en Ronda y que próximamente abre en Madrid, recibió su primera estrella Michelin. Con Calima, su primer restaurante ubicado en Marbella, recibe dos. Y, en 2014, abre su restaurante gastronómico en el Hotel Puente Romano de Marbella, reconocido con tres estrellas Michelin, que echó el cierre en el año 2018. Desde entonces, el chef está centrado en todos los proyectos que engloba el Grupo Dani García, con su línea de *catering* y eventos, su fundación sin ánimo de lucro, el *delivery* de La Gran Familia Mediterránea y más de 20 restaurantes en territorio nacional e internacional, seis de ellos en Madrid. BIBO, Lobito de Mar, Leña, Dani Brasserie, Smoked Room con dos estrellas Michelin y la coctelería El Coleccionista arrasan en la capital. **Por Lucía Díaz Madurga**



Dani García

García, David

CHEF (Bilbao, 1975)

Aunque sus padres regentaban un restaurante, el Támesis en Bilbao, lo suyo con la cocina no fue vocacional, más bien soñaba con dedicarse a la música. Lo que el David de aquella época no sabía es que de alguna manera lo iba a conseguir, gracias al arte del flamenco. El chef del Corral de la Morería, antes de acabar en el mítico local madrileño, pasó por el Lasarte de Martín Berasategui, el Nerua del Museo Guggenheim y abrió Álora, donde se hizo con su primera estrella Michelin en 2014. Durante su estancia en Madrid, se cruza con Juan Manuel del Rey, hijo del fundador del Corral de la Morería, para crear un proyecto en el que se fusiona la gastronomía vizcaína con la cultura flamenca. Así es como aterrizó en el Mejor Tablao Flamenco que ha celebrado este año su 67 aniversario, "el mejor de su historia" y se ha hecho con el Tercer Sol Repsol. Desde su inauguración, este espacio ofrece cada noche una experiencia única que combina la mejor programación artística a cargo de Blanca del Rey con la alta cocina de la mano del chef. **Por María Román**

El Duende para El Águila

La belleza de un instante

El Águila te propone que realices la foto más icónica del verano

La hora mágica, cuando se pone el sol, ha inspirado a muchos artistas de todos los tiempos. Ya sean los cálidos rayos que se sumergen sobre el horizonte en el mar, el contraluz quebrado sobre un paisaje montañoso o iluminando la sonrisa de tus acompañantes en tu quedada en una terraza, el atardecer es uno de los momentos más especiales para retratar un instante. Cerveza El Águila te propone con La Hora Dorada que retrates el mejor atardecer y lo compartas. ¡Puedes ver tu obra expuesta en una galería madrileña!

Por Ander Costa

El Águila, una cerveza con más de 100 años de historia, ha estado vinculada al arte desde sus inicios por su fundador, un artista bohemio que pintaba cuadros con estampas de naturaleza. Ahora te propone que retrates el atardecer más chulo con La Expo Hora Dorada, un concurso de fotografía que quiere dar a conocer los mejores lugares donde disfrutar del atardecer, inspirándote en el color dorado y brillante, de El Águila Dorada, el que tiñe el cielo al caer la tarde.

Puedes compartir tus instantáneas durante los meses de julio y agosto en tus RRSS con el hashtag #ExpoHoraDorada. De esta manera tus obras podrán ser sometidas a votación. Un jurado de excepción formado por la actriz Belén Cuesta, el fotógrafo profesional Oliver Vegas, la galería de arte White Lab de Madrid y la marca El Águila escogerán las obras que mejor retraten La Hora Dorada.

Las imágenes seleccionadas se expondrán desde el 11 de octubre, durante dos semanas, en la galería White Lab. (P.º de la Castellana, 166, A), uno de los espacios que alberga el más prometedor talento emergente en Madrid. Fue fundada hace siete años por los arquitectos Ian Vila y Luis Balaguer y que actualmente cuenta con la dirección creativa de Darío Tomás.

Además de poder ver tus obras expuestas puedes optar a ganar una genial escapada: las tres fotos que más *likes* consigan, hasta el 31 de



agosto, se llevarán un viaje para dos personas a Tarifa con cerveza El Águila Dorada para disfrutar en sus próximos atardeceres. Puedes seguir, por ejemplo, alguno de los consejos que ofrece el propio Vegas: "Mi consejo al fotografiar un atardecer es no centrarse directamente en tomar fotos directas al sol, sino encontrar la belleza de su reflejo, por ejemplo, en una persona, en los rayos que entran por una ventana, los tonos que se crean en las montañas, los valles, etc. Las opciones son múltiples y el resultado espectacular".

En la presentación del proyecto a los medios Belén Cuesta contaba que es amante de la fotografía desde siempre. Es una profesión que respeto mucho por mi padre que era fotógrafo. Además, creo que La Hora Dorada es magia y uno de mis momentos favoritos del día. Me encanta contemplarlo junto a los míos y si es con una cerveza El Águila Dorada, mejor".

Por su parte, el maestro cervecero Paco Ruiz asegura que "El Águila Dorada es una cerveza perfecta para disfrutar en esos momentos de Hora Dorada, su receta inspirada en la original

Más que un concurso

Más allá de este concurso de fotografía, Hora Dorada de El Águila es una acción 360° que incluye diversas activaciones para poner en valor el atardecer, ese momento perfecto del día para disfrutar de una cerveza El Águila Dorada. Así, cuenta con una campaña digital y exterior con imágenes de los atardeceres más icónicos de casi una veintena de ciudades españolas.

de 1900, tiene un color dorado y brillante, gracias a la selección de malta caramelizada de alta calidad usadas en el proceso de elaboración, que le da ese sabor suave y refrescante".

Promoción válida desde el 11 de julio de 2023 al 31 de agosto de 2023. Bases legales depositadas ante notario.

El Águila recomienda un consumo responsable. Alc. 5,5%

García-Alix, Alberto

FOTÓGRAFO (León, 1956)

Comenzó a tirar fotos con 20 años. En su objetivo: motos, amigos, juventud y un Madrid en transición. Fue en un laboratorio donde se enamoró de la fotografía y cuando decide tomárselo "en



Cristina Garrido

García Madrid

DISEÑO DE MODA · Manuel García (Villacarrillo, Jaén, 1970)

García creó la firma para hacer la vida de los hombres y las mujeres un poco más elegante. Lo hizo hace ya 17 años después de observar y escuchar lo que le pedían sus clientes, amigos y anticipándose a sus necesidades. Desde entonces, ofrece colecciones donde se combina lo mejor de la sastrería tradicional con un toque contemporáneo. En la última edición de MBFWMadrid 2023, el diseñador presentó su colección para el próximo otoño/invierno como homenaje a la ciudad de Madrid. Lanas *cashmere*, *kid mohair*, seda o algodones *premium* en tonos tierras, verdes, morados o colores cálidos suavizados y superposiciones del mismo color en diferentes tonos fueron sus protagonistas. El equilibrio perfecto de una elegancia orgánica, en la que conviven nuevas creación con prendas de archivo de la firma. El perfecto ejemplo de que el estilo nunca pasa de moda. **Por Bea Velasco**

serio". Pronto es identificado como el fotógrafo de la movida madrileña. En 1999 recibe el Premio Nacional de Fotografía y posteriormente, entre otros, el Premio de Fotografía de la Comunidad de Madrid (2004) y la Medalla de Oro al Mérito en las Bellas Artes de España (2019). El Museo Reina Sofía le dedicó una retrospectiva (2009). Durante cuatro años ha dialogado con los grandes maestros del Museo del Prado y el resultado ha sido una serie de imágenes que hacen vibrar las pinturas y esculturas más representativas de nuestra pinacoteca. Las pudimos ver en el Real Jardín Botánico y a través de una publicación

García Huerta, Carmen

ILUSTRADORA Y CARTELISTA (Madrid, 1975)

Publicista licenciada en la Complutense de Madrid, empezó pronto a trabajar como diseñadora gráfica para diversas agencias. No tarda en hacer hueco a su pasión por el dibujo entre las más importantes revistas de moda y, consecuentemente, le llegarían encargos para las más importantes firmas del sector. Desde su ciudad natal ha conseguido darse a conocer internacionalmente y obtener el mismo prestigio, tanto para la industria de la moda como para la ilustración comercial y editorial. Su trabajo se ha reseñado en antologías como *100 Illustrators* (2014) o *The Illustrator. 100 Best From Around The World* (2019). Para el Ayuntamiento de Madrid replanteó el cartelismo de fiestas populares con una florida, lúcida y fascinante pieza para San Isidro 2017. Tras más de 15 años ilustrando también tiene una propuesta artística personal en la que permanece en su propio universo, donde lo vegetal y lo animal siempre acompañan, enmarcan o nos ocultan el motivo principal. **Por Christian Osuna**

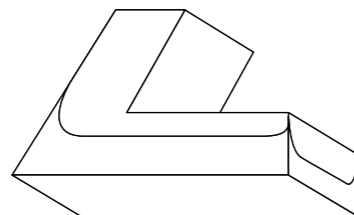

Fantasías en el Prado (Editorial La Fábrica, 2022) con motivo del Premio a la Trayectoria concedido por la Fundación ENAIRE y que actualmente podemos ver en su sede de Santander (hasta el 24 de sept.). También expone *Mi tiempo y su futuro* en la galería Albarrán-Bourdais (hasta el 22 de julio), que le representa desde hace un año tras haberlo hecho durante más de dos décadas Juana de Aizpuru. Con la editorial de la que es cofundador, Cabeza de Chorlito, publicó en 2022 *Archivo nómada Vol. 1*, un recorrido inédito por sus primeras fotografías realizadas entre 1975 y 1981. **Por Silvia Santillana**

García Rodero, Cristina

FOTÓGRAFA (Puertollano, 1949)

En el cuerpo de una mujer menuda se esconde una de las carreras más brillantes de nuestra fotografía contemporánea y de mayor reconocimiento internacional. Lo dice el que fuese la primera autora (antes que ningún fotógrafo) de nuestro país en entrar en la prestigiosa agencia Magnum en 2005, título que ostentó en solitario hasta 2020, y siendo, además, la cuarta mujer fotógrafa en acceder. Su libro *España oculta*, publicado en 1989 tras quince años de trabajo recorriendo todos los pueblos de la Península, se considera la biblia en nuestro país de la mejor fotografía documental. Maestra del blanco y negro, perfeccionista hasta la saciedad, culta e inteligente, su ojo voraz ha inmortalizado las fiestas y ritos populares de distintas partes del mundo. En 2013 fue elegida Académica de la Real Academia de Bellas Artes de San Fernando de Madrid, ocupando la medalla vacante que poseyera Luis García Berlanga. Además, es Premio Eugene Smith de Fotografía Humanista de New York 1989, Premio Nacional de Fotografía 1996, Primer Premio World Press Photo 1993, Medalla de Oro al Mérito en las Bellas Artes 2005, Premio Bartolomé Ros, PHotoESPAÑA 2000, etc. Este año se estrenará el documental *La mirada oculta*, sobre su trabajo, dirigido por Carlota Nelson. **Por Ana Berruguete**



Aura Garrido



Garrido, Aura

ACTRIZ (Madrid, 1989)

Rostro muy popular gracias a series de televisión como *La pecera de Eva* (2010) o sobre todo *El ministerio del tiempo* (2015-2020), Aura Garrido ha conquistado también el prestigio como actriz con películas como *Planes para mañana* (2011), un drama de Juana Macías, que supuso su primera nominación al Goya, o *Stockholm* (2013), debut en solitario de Rodrigo Sorogoyen, en el que interpretaba con gran sensibilidad los desequilibrios mentales de una joven que vive una noche de pasión esperando encontrar el amor. Por este trabajo obtuvo su segunda nominación al premio de la Academia española. Actriz que trabaja desde la contención y la sutileza, ha trabajado con Daniel Calparsoro tres veces (*Inocentes*, *El aviso* y *El silencio de la ciudad blanca*) y acabamos de verla en *Alguien que cuide de mí* (2023), drama familiar dirigido por Elvira Lindo y Daniela Fejerman. **Por Juan Sardá**

Garrido, Cristina

ARTISTA (Madrid, 1986)

No la pierdan de vista: es una de las más prometedoras artistas de nuestro panorama actual. Con una exposición ahora mismo abierta y hasta el próximo 7 de enero del 2024 en el CA2M de Móstoles bajo el título *El origen de las formas*, su obra es un diálogo abierto desde la propia práctica del arte contemporáneo. La artista parte de su experiencia biográfica, de la que fluyen distintas historias dentro siempre del contexto del arte como sistema de representación. Se apropia de soportes, imágenes, instalaciones, postales de museos, *performances*, fotografías o vídeos, fuera de la narrativa oficial y ahondando en lo anecdótico. Ha sido galardonada con el premio Generación 2015, Proyectos de Arte Fundación Montemadrid (2015), la Beca de Artes Visuales Fundación Botín (2017-2018) y el Premio ARCO para jóvenes artistas (2018). **Por Ana Berruete**

Ginebras

BANDA DE POP · Magüi Berto, Sandra Sabater, Raquel López y Juls Acosta

Magüi Berto (voz y guitarra), Sandra Sabater (guitarra), Raquel López (bajo) y Juls Acosta (batería) son Ginebras, cuatro mujeres a las que Madrid les unió y que alcanzaron pronto gran notoriedad con su *single La típica canción* y su versión rock de *Con altura*, de Rosalía con la que alcanzaron medio millón de visualizaciones en Youtube. Sus letras, llenas de cotidianidad y su actitud, llena de frescura, humor y naturalidad, son sus señas de identidad. En 2020 lanzaron su álbum *Ya dormiré cuando me muera* (Vanana Records) lleno de *hits* variopintos, bailables y coreables que las situó como una de las bandas femeninas emergentes de la escena más prometedora. Ni siquiera la pandemia pudo detener este vendaval festivo. El disco fue destacado como uno de los mejores discos del año por la prensa especializada y obtuvo el Premio MIN al Mejor Album de Pop del Año. En marzo de 2023 han publicado su segundo LP *¿Quién es Billie Max?*, un personaje inventado, al estilo del *John Boy* de Love Of Lesbian, donde se reafirman, pasándose dos pueblos, en su propia idiosincrasia. Un popurrí de estilos, una locura desenfadada y creativa que nos identifica irremediamente con nuestros sentimientos cotidianos: ¿Quién no odia los lunes o conoce a un gilipollas? En su concierto del 12 de octubre de 2023 en Wizink Center, para el que han tenido que ampliar aforo, podremos ver si realmente esta joven banda tiene límites. Si es verdad que existiera esa nueva movida, ellas serían cabeza de cartel. **Por RAG**

Gómez, Paco

ESCRITOR, FOTÓGRAFO, COMISARIO (INTRUSO) (Madrid, 1971)

Iba para Ingeniero de Caminos, pero en la escuela entró al club de fotografía y al salir decidió cambiar los canales por cámaras y carretes y los puertos por la ampliadora y los químicos de revelado. En aquellos primeros años de su trayectoria comenzó publicando reportajes en la recién nacida *El Duende*. Un cuarto de siglo después confiesa que «cada vez hace menos fotos, porque cada vez me gustan menos las fotos que se hacen en esta época y también las fotos que yo hago en esta época». Para ser fotógrafo, además, no hace falta disparar, como dice él. Precisamente, el proyecto que lo catapultó fue uno protagonizado por fotos realizadas por otros: *Los Modlin*. Una obsesión que se tradujo en exposición y en su primer libro homónimo (2013). A este le siguió *Proyecto K* (2016). Y un tercero: la arqueología urbana en búsqueda de negativos con historias curiosas sigue alimentando su imaginación, como demostró en *Wattebled o el rastro de las cosas* (2020). «Encuentro cierto placer, sobre todo en el acto de la escritura y en el de la concepción y diseño del futuro libro. Creo que cada vez me voy a dedicar más a eso, pero no pondría la mano en el fuego ni por mí mismo». Su pasión es «hacer posible proyectos imposibles». También diseña y comisaría exposiciones de fotografía. Aunque se sienta «un intruso», no le hagan caso, es un genio. **Por Javier Agustí**



Paco Gómez © Fernando Maquieira

Gómez Bárcena, Juan

ESCRITOR (Santander, 1984)

La carrera de Juan Gómez Bárcena comienza en 2002, cuando publica *El héroe de Duranza*, y desde ese momento se convierte en una de las voces más destacadas de la narrativa española surgida a comienzos de siglo. Para el escritor, realmente su carrera comienza con *Los que duermen* (Salto de página, 2012), un conjunto de relatos que precedieron a su primera novela, *El cielo de Lima* (Salto de página, 2014), por el que obtuvo el Premio Ojo Crítico de Narrativa de RNE, así como el Premio Ciudad de Alcalá y el Premio Tormenta al Mejor Autor Revelación. Reconocimientos que, en el fondo, quizá no expresen lo suficiente la calidad de Gómez Bárcena como escritor, su originalidad y su capacidad para variar temáticamente de unas obras a otras, buscando siempre un estilo diferente, aunque reconocible, como demuestran sus obras *Ni siquiera los muertos*, *Kanada* o *Lo demás es aire* (Seix Barral, 2022), su obra, hasta el momento, más ambiciosa y, quizá, resultado de todo lo realizado hasta el momento. **Por Israel Paredes**

González, Jorge

AUTOR DE CÓMIC (Buenos Aires, 1970)

Este ilustrador argentino vive desde hace más de veinte años en Madrid. Sus primeras obras fueron con guiones ajenos: *Hard Story* y *Hate Jazz* con Horacio Altuna y *Mendigo/Le Vagabond*, escrita por Carlos Jorge para el mercado francés. Se curtió profesionalmente como *storyboarder* e ilustrador para publicidad, pero su vocación historietista es evidente y primordial. Colabora con *The New Yorker* y con el proyecto editorial argentino Orsai. Ha dirigido un cortometraje de animación titulado *Jazz Song* y publicado una larga serie de novelas gráficas inspiradas, en su mayor parte, por el legado familiar y político de su origen porteño. *Fueye*, que ganó el premio Fnac/Sin-sentido; *Dear Patagonia*, *El Gran Surubi* y otras obras gráficas por encargo como *Fuenteovejuna*, *La Odisea* o *El señor de las moscas*. También ha publicado, entre otras, el cuento infantil *Barbosa el Pirata* (Ediciones Mamut) y *Llamarada* (Dupuis/Norma), basada en la figura de su abuelo, histórico futbolista argentino. En el verano de 2023 se publicó *Salitre* (Spaceman Project/ECC) escrita por José Luis Vidal, amigo de los años en los que se instaló en Cádiz, ciudad, mar y cielo de los que se confiesa enamorado. **Por Christian Osuna**

gon architects



gon architects

OFICINA DE ARQUITECTURA Y DISEÑO · Gonzalo Pardo y equipo

Gonzalo Pardo dirige gon architects desde 2014, con un equipo internacional en constante crecimiento. Su práctica se centra en la investigación y el desarrollo de proyectos singulares de distinta escala que abarcan desde edificaciones culturales a la construcción de nuevas domesticidades. El denominador común de sus trabajos es una mirada lúdica, experimental, crítica y optimista de la contemporaneidad. En un diálogo constante basado en la observación y los detalles, su interés se enfoca en los procesos creativos de diseño y construcción arquitectónicos, así como en el papel de la mediación y comunicación de la arquitectura como vehículos fundamentales para la transformación del mundo en un lugar más sostenible, inclusivo, digno y libre. El estudio ha obtenido 41 premios nacionales e internacionales. Actualmente están inmersos en diversas reformas de viviendas en Madrid, Valencia, Faro y Toronto, en la construcción de un Centro Arqueológico de la Ciudad de Lancia (León) y de un edificio de viviendas en el centro de Palma. **Por Tomi Aguirre**



25
AÑOS
el Duende
REVISTA



San Isidro + Opañel (En Carabanchel)

Los nuevos barrios de los creadores

Invitamos al ilustrador y diseñador madrileño Jorge Arévalo, con quien *El Duende* ha tenido una gran relación a lo largo del tiempo (dos preciosas portadas para la revista, entre otras colaboraciones, lo atestiguan), para que hiciese las veces de embajador de nuestro proyecto *Amor de Barrio* en dos barrios del distrito de Carabanchel, San Isidro y Opañel. Hemos recorrido sus calles, comercios y espacios de creación subidos en una flamante Yamaha NEO's, un vehículo eléctrico de uso plenamente urbano para los nuevos tiempos. Por Diana Hernández y Tomi Aguirre / Fotos © Edu Martin

Al fértil Carabanchel, lo atraviesa la calle General Ricardos, columna vertebral del distrito y frontera entre los barrios de San Isidro y Opañel, donde se vive una corriente de cultura incesante. Con orgullo de barrio afirmaba: «*This is not Soho, esto es Carabanchel*» Cruza Carabanchel, festival cultural del distrito que este año celebró su primera edición con más de treinta espacios anfitriones, para reivindicar el patrimonio artístico, cultural y social, sin perder la esencia de barrio y ganar en comunidad. Este distrito es uno de los centros de creatividad en mayor ebullición en Madrid en los últimos años. Antiguas fábricas y talleres, rehabilitados se han convertido en espacios para que aflora el talento y se comparta con el resto de la ciudad y del mundo. ¡Te animamos a que nos acompañes por esta ruta llena de creatividad, tenemos plaza disponible en nuestra NEO's!

Jorge Arévalo en los locales Matilda





Antiguo depósito de agua "La Chulapa"



Diseño

Utilizar el diseño como canal para crear nuevas narrativas y herramientas de sostenibilidad es la visión que define a estudios como **photoAlquimia** (Av. de Pedro Diez, 21bis), cofundado por Pilar Balsalobre y Carlos Jiménez, artistas comprometidos con el impacto social de sus creaciones, cumplen una labor viva dentro de proyectos urbanos, impulsados en ocasiones por el **IED - Instituto Europeo di Design** (Av. de Pedro Diez, 3), la escuela que llevó su nueva sede al polígono ISO llega con una energía transformadora en busca de la activación social, cultural y económica del distrito, a través de iniciativas que parten de las competencias de sus estudiantes para responder a las demandas de la sociedad actual.



Música

En el barrio de San Isidro tenemos una de las salas de directo míticas de Madrid en donde suena **rock 'n' roll** y todas sus variantes: **Gruta 77** (Cucillo, 6). Dos emblemáticos espacios con locales de ensayo para alquilar son, además, lugar de reunión de muchos músicos de Madrid. **Matilda** (Matilde Hernández, 32), con terraza a pie de calle y una de las fachadas más icónicas de Carabanchel. Y, a dos minutos andando, **El Observatorio** (Algorta, 25), con las mejores vistas del distrito. Celebra su veinte aniversario con conciertos acústicos a las 17.00 h en su terraza.

- Diseño**
 - 8. **photoAlquimia** Av. de Pedro Diez, 21bis
 - 9. **IED Madrid Point 2** Av. de Pedro Diez, 3
- Música**
 - 1. **Matilda** Matilde Hernández, 32
 - 2. **Gruta 77** Cucillo, 6
 - 3. **Observatorio Musical** Algorta, 25
- Teatro**
 - 4. **Sala Tarambana** Dolores Armengot, 31
- Gastronomía**
 - 5. **La Refná** Plaza Almodóvar, 2
 - 6. **Cervezas Patanel** Av. de Pedro Diez, 21
 - 7. **Merinas** Alférez Juan Usera, 42
- Espacios culturales**
 - 10. **LabBrut** Capitán de Oro, 1
 - 11. **Librería Derivas** Jacinto Verdaguer, 17
- Arte**
 - 12. **Hyper House** Ramón Sainz, 22, local
 - 13. **Sabrina Amrani** Sallaberry, 52
 - 14. **VETA** Antoñita Jiménez, 31, 43
- Artesanía**
 - 15. **Artcuero** Av. de Pedro Diez, 21 bis, 1ª pl.
 - 16. **Nüwa Arte y Cerámica** Rascón, 43, local A
- Arte urbano**
 - 17. **Matilda** Matilde Hernández, 32
 - 18. **Antiguo depósito de agua "La Chulapa"** Pje. Chindasvinto, 1
 - 19. **Descampado galería VETA** Mural de Santiago Ydáñez



Teatro

Cada espacio que habita por estas calles tiene una historia inseparable: en **Tarambana** (Dolores Armengot, 31) «el humor y el descaro son herramientas poderosas para generar reflexión, crítica social y cambiar mentalidades», nos cuenta uno de los directores de esta sala de teatro, Nacho Bonacho, que junto a la actriz Eva Bedmar materializan el sueño de gestionar uno de los referentes de artes escénicas más importantes del barrio, la determinación por eliminar barreras físicas, emocionales y sociales los ha movido a crear un espacio de cultura accesible para todos.



Gastronomía

Muchos creadores crecieron por las mismas calles donde hoy crecen sueños y proyectos. Cuatro amigos que crearon **Patanel** (Av. de Pedro Diez, 21), una fábrica de cervezas convertida en el bar de referencia para disfrutar entre cerveza artesanal, picoteo y "barrio, ¡mucho barrio!", ese que también se deja seducir por propuestas como **La Refiná** (Plaza Almodóvar, 2), una *taberna con alma* donde tres hermanos recogen tradiciones y las refrescan con noches de flamenco en directo y auténtica cocina del sur. También protagoniza la escena culinaria **Merinas** (Alfárez Juan Usera, 42), tres actrices que unieron fuerzas para crear un lugar de encuentros con una galería de vinos ecológicos y ultramarinos de origen, paredes que guardan tradición, presente y arte local.

Espacios culturales

Desde la cultura se hace barrio, se crean lazos entre la comunidad y surgen rincones de encuentro que se convierten en el hogar de muchos artistas para la creación. Así nacen iniciativas como **LabBrut** (Capitán de Oro, 1), una antigua imprenta convertida en estudio con un amplio escaparate a pie de calle, donde confluyen disciplinas artísticas, se germinan ideas y florecen proyectos con propósitos colectivos que no te dejan indiferentes. Ese espíritu de consolidar tejidos también lo persiguen Paula y Chus con su librería **Derivas** (Jacinto Verdaguer, 17), con literatura orientada a la diversidad y actividades como talleres de escritura o clases de yoga con cuentos.



Arte

Escaparates de nuevos creadores, que apuestan por romper con lo tradicional y convertirse en referentes del tejido artístico de la ciudad. Hacia el barrio de Vista Alegre, **Hyper House** (Ramón Sainz, 22) abre un estudio dedicado a explorar la relación entre dos mundos hoy inseparables: lo físico y lo digital confluyen para dar con propuestas performativas y transformadoras. La mirada de la galería **La Gran** (Nicolás Morales, 38) favorece el encuentro cercano entre visitantes y obras, con colecciones que defienden el arte narrativo, político y social para crear un diálogo entre el ser humano y su entorno. **VETA** (Antoñita Jiménez, 31), la galería más grande de Madrid, acoge un programa que emergentes y contemporáneos.



Artesanía

En el barrio han surgido proyectos que invitan a conectar con nuestros orígenes a través de técnicas manuales. Transformar materiales en piezas que guardan dedicación, sonrisas y vínculos es lo que locales como **Nüwa Arte y Cerámica** (Rascón, 43) brindan con su escuela de torno y modelado, siempre apoyados en la reutilización y sostenibilidad. Como resistencia de uno de los oficios que se encuentran en peligro de extinción, **Artcuero** (Av. de Pedro Diez, 21) ofrece cursos de trabajo del cuero y piezas exclusivas donde el uso responsable del material es lo fundamental.



Arte urbano

Los vecinos colaboran: el **mural de Dalí**, hecho con 3000 latas recolectadas en locales del polígono ISO y diseñado por **photoAlquimia** (Av. de Pedro Diez, 21bis) en la fachada del mencionado Matilda, que también intervino Dante Arcade con una escena de comic *vintage*. Son seña de identidad: el antiguo depósito de agua con **La chulapa**, creada por Jorge Rodríguez-Gerada, en colaboración con el IED; sus calles con nombres de aves decoradas por **pájaros pintados**, o el paisaje creado por Santiago Ydáñez que se impone en el parking de **galería VETA**.



Galería Hyper House

Jorge Arévalo

Un embajador de lujo

Su experiencia con la NEO's: «La moto me pareció alucinante, yo he montado en moto y las sensaciones se estabilizan, de reprise, de silencio, me parecen alucinantes. Luego la comodidad, y luego el hecho de cargar la batería, de llevártela, de nunca estar desconectado en ese sentido me pareció alucinante».

«Creo que Madrid es tremendamente fértil, puede ser una ciudad maravillosa, pero también muy hostil, que necesita ser mirada con perspectiva». Hacerlo desde este barrio es un acierto. «Salir del centro de Madrid, que a veces es demasiado endogámico, me parece una experiencia alucinante. Llegar al barrio de San Isidro, es como una isla, no

ves el resto de Madrid, no tienes ninguna referencia de la ciudad, no ves ni siquiera un rascacielos. Es casi como estar en un pueblo, me ha parecido encantador, maravilloso. Ver la Colonia del Tercio, es una cosa mágica. Y luego, todos los locales, el aire que se respira, la creatividad, la gente que lo está llenando y habitando me parece absolutamente enriquecedor. Me parece un barrio muy interesante». Aunque en los últimos tiempos trabaja en su propio estudio tiene claro que, «el entorno me nutre, siempre enriquece, siempre te hace crecer, siempre te hace mejorar». En este sentido, estos barrios, en los que confluir con otros creadores y públicos ávidos de curiosidad es muy estimulante. Aunque su trabajo actual está más centrado en el branding y, en lo que se refiere a ilustración, especialmente con sus colaboraciones con *Vanity Fair USA*, su vinculación con Madrid, institucionalmen-

te, ha estado muy ligada con la imagen del Festival de Jazz: «para mí es una golosina, ya por lo que me gusta el Jazz y por la libertad creativa que me han dejado para desarrollarlo, y sobre todo la continuidad, creo que es muy bueno cuando un cliente apuesta por la continuidad para dar solidez a una identidad, a una imagen, aparte hace que la parte creativa se consolide y sea mejor cada vez». En nuestro recorrido pudimos acercarnos a varios espacios de arte y diseño, sus disciplinas más cercanas. De artistas y creadores que trabajan en Madrid quiere reivindicar «al gran Fernando Vicente, un ilustrador de los que ya no quedan, de la vieja escuela, un auténtico clásico. Su trabajo es clásico, elegante, impecable». Y se deshace en elogios sobre la pintora Ana Barriga: «es espectacular lo que está haciendo. Es fascinante, yo tendría toda su obra en casa».



Merinas

Yamaha NEO's

Movilidad urbana fácil, tranquila y accesible

Muchas ciudades están restringiendo los motores de combustión. En el caso de Madrid, un vehículo con cero emisiones o ECO no tiene limitaciones de ningún tipo para circular por toda la ciudad, incluso en episodios de alta contaminación. La Yamaha NEO's acaba de cumplir su primer año en nuestras calles. Es un modelo asequible de cero emisiones listo para desempeñar su papel en la transformación de la movilidad urbana en las ciudades europeas. Yamaha ha dedicado un tiempo sustancial a la investigación y desarrollo de *scooter* eléctricos durante más de 30 años.

¿Cómo podríamos resumirte su filosofía y uso? Es funcional y cómoda, suave y silenciosa, eficiente y muy contemporánea. Pensada para desplazarse a diario y para la movilidad urbana en general. Con una unidad de alimentación integrada Yamaha (YIPU) de última generación, su transmisión directa, sin engranajes, es altamente eficiente. La batería pesa 8 Kg, y tiene una autonomía máxima de 37 Km (con opción de una segunda batería que la amplía hasta unos 68 Km). Tarda 8 horas en una carga completa, aproximadamente. Sus unidades de control del vehículo y del motor ofrecen dos modos de

conducción, STD y ECO. Posee un chasis de alta resistencia, llantas de aleación ligera y ruedas diseñadas para reducir la resistencia y el consumo energético.

Puedes vincular tu *smartphone* con el vehículo con la aplicación MyRide, gratuita, de Yamaha para recibir notificaciones de llamadas entrantes y mensajes, así como para acceder a todo tipo de información sobre el vehículo y tu ruta a seguir. Y no te preocupes si no recuerdas dónde estacionaste, pues tiene un localizador.

Está disponible en tres colores simples y efectivos. En su web puedes configurarla como desees con todo tipo de accesorios opcionales y escoger con tres paletas de color: Milky White y Midnight Black y Aqua.

YAMAHA ELÉCTRICA NEO's A UN PRECIO REFRESCANTE



Sin entrada y sin intereses (TAE: 3,31%)
Seguro no incluido como un coste de la financiación en el cálculo de la TAE.



A los 3 años, opción de compra por 2.040,14€



*Ejemplo de financiación para Yamaha NEO's: PVP: 3.599,00€. Importe financiado: 4.140,14€ (incluye seguro opcional de protección de pagos: 252,29€ y comisión de formalización del 7,5%: 288,85€). 35 cuotas de 60,00€ y una última cuota de 2.040,14€. TIN: 0,00% TAE: 3,31%. Seguro no incluido como un coste de la financiación en el cálculo de la TAE. Total intereses: 0,00€. Coste total del crédito: 288,85€. Importe total adeudado: 4.140,14€. Precio total a plazos: 4.140,14€. Sistema de amortización francés. Financiando con Banco Cetelem S.A.U. hasta el 31/07/2023.

Seguro opcional de protección de pagos: Seguro de fallecimiento, incapacidad permanente total, incapacidad temporal y desempleo contratado con Cardif Assurance Vie y Cardif Assurances Risques Divers, Sucursales en España, registradas con las claves E-129 y E-130 en el Registro de la DGSFP, respectivamente con la mediación de Banco Cetelem, S.A.U. Operador de Banca Seguros Vinculado inscrito en el Registro Especial de Mediadores de Seguros con la clave OV-0046. Dispone de Seguro de Responsabilidad Civil Profesional y satisface el requisito de capacidad financiera. Las aplicaciones de las coberturas están supeditadas a las condiciones generales y particulares de la póliza. Consulta aseguradoras con las que Cetelem ha suscrito contrato de agencia en www.cetelem.es/seguros



Gopegui, Belén

ESCRITORA, NOVELISTA Y GUIONISTA (Madrid, 1963)

Autora de gran éxito célebre por sus novelas realistas en las que se imbrican lo íntimo con lo social y político, Gopegui alcanzó la celebridad a los 30 años con su primera novela *La escala de los mapas* (1993), publicada por Anagrama, sobre el miedo a amar y ser amado. Su tercera novela, *La conquistista del aire* (1998), sobre las relaciones de un grupo de amigos fue adaptada al cine por Gerardo Herrero con el título *El principio de Arquímedes*. Después llegarían *Lo real* (2001), crónica sobre el reverso oscuro de la Transición; *El lado frío de la almohada* (2004) refleja el Madrid convulsionado por la segunda guerra de Irak o *Deseo de ser punk* (2009), sobre una adolescente en busca de su identidad. Su última novela, *Existiríamos el mar* (2021), en Random House, su nueva editorial, retrata la precariedad a los 40 años y propone la solidaridad como horizonte. **Por Juan Sardá**

Goya, Javier (Grupo Triciclo)

CHEF Y EMPRESARIO (Madrid, 1981)

Tras pasar por restaurantes laureados como Casa Marcial o el Bar de Paco Morales, Javier Goya alimentó muchos años a los directivos del Banco Santander. En 2013 decidió lanzar TriCiclo junto a sus compañeros de aquella etapa, Javier Mayor y David Alfonso. La acogida de su cocina de temporada fue inmejorable. Un año después abrieron Tandem, un espacio informal para 25 comensales donde el trato al cliente es un ingrediente más. El hambre empresarial de Javier Goya y su grupo ha hecho que estén presentes en Gourmet Experience de El Corte Inglés de Castellana. Allí tienen Market by TriCiclo, el aliado para los sibaritas con poco tiempo. **Por María Segade**

Grávalos, Lucía

CHEF Y EMPRESARIA
(Calahorra, La Rioja, 1989)

La responsabilidad de la pasión por la cocina que Lucía Grávalos tiene cuando está delante de los fogones es de su abuela Ana Mari. Formada en la escuela de hostelería de Benasque, y habiendo pasado por las casas de grandes referentes como Martín Berasategui, Dani García o Álvaro Salazar (Argos), sus orígenes riojanos le delatan en sus platos. La huerta y el respeto al producto son clave a lo largo de todo su discurso, sus sabores y su saber hacer. Después de haber emprendido en Calahorra, su ciudad natal, se lanzó a la apertura en Madrid de su restaurante Mentica Gastronómico by Lucía Grávalos, donde hace un homenaje a la cocina tradicional riojana y a las recetas de su abuela, por el que se llevó el premio a Cocinera Revelación 2022 en los XVII Premios Metròpoli además de un SOL Repsol. En la actualidad cuenta con su restaurante Amicita (Génova, 7) en el que habla un lenguaje culinario donde la protagonista absoluta es la materia prima. **Por Lucía Díaz Madurga**

Guerrero, Diego

CHEF (Vitoria, 1975)

Nacido en Vitoria y enamorado de la música, el chef se formó en el Bulli de Ferrán Adrià, el Goizeko Kabi o en las cocinas de Martín Berasategui. En El Refor de Amurrio asumió su primera jefatura con tan solo 23 años. Diego Guerrero aterrizó en la capital en el 2002 para hacerse con las cocinas del Club Allard, desarrollando una cocina original y creativa premiada en diversas ocasiones. Es en julio de 2014 cuando emprende su propio proyecto en forma de restaurante. De las siglas de *Days to smell, taste, amaze, grow & enjoy*, surge DSTAgE, toda una experiencia gastronómica con dos menús degustación y, actualmente, dos estrellas Michelin. Cinco años después, Guerrero abre una segunda ubicación en Madrid con dos ambientes diferenciados: la coctelería Dpickle Room (junto a Diego Cabrera) y el propio restaurante, Dspeakeasy. Un chef de vanguardia para el cual el verdadero lujo es el trato cercano con el comensal, con platos basados en la libertad y creatividad. **Por María Román**

Gutiérrez, Javier

ACTOR (Luanco, Asturias, 1971)

A pesar de lo que ponga en su DNI, es orgulloso ferrolano. Vino a Madrid con 18 años para forjar su carrera como actor. Su vis cómica, ha estado, afortunadamente, omnipresente en nuestras pantallas y escenarios. Dio su salto a la fama con secundarios en series como *Los Serrano*, *Águila Roja* y, ya como protagonista, en *Estoy vivo* o *Ver-güenza*. En cine debutó en la comedia musical *El otro lado de la cama* (Emilio Martínez Lázaro; 2002). Su consagración, llegó con *La isla mínima* (Alberto Rodríguez; 2014), *El autor* (Manuel Martín Cuenca; 2017; con ambas logró el Goya al Mejor Actor, entre otros galardones), o *Campeones* (Javier Fesser, 2018). En teatro comenzó a despuntar a través de su colaboración con la compañía Animalario en *El fin de los sueños* (Andrés Lima; 2002), con la que por su interpretación en *Argelino, servidor de dos amos* recibió el premio Max al Mejor Actor en 2009. Podremos verlo en la comedia negra de Juan Cavestany, *El traje* del 30 de mayo al 30 de junio de 2024 en el Teatro de la Abadía. **Por Tomi Aguirre**

Habey Club

DISEÑO DE MODA ·
David Salvador (Burgos, 1988) y Javier Zunzunegui (Torrelavega, Cantabria, 1993)

Habey Club nace del arte, de la fotografía y el cine. Un proyecto artístico creado por los creativos David Salvador y Javier Zunzunegui, una vez acabados sus estudios en el CSDMM de la Universidad Politécnica de Madrid. Desde sus inicios han apostado por el *slow fashion*, la artesanía, la producción responsable y la sostenibilidad. La precisión de los materiales, la reutilización de tejidos y el uso de fibras recicladas o 100% orgánicas son pilares fundamentales de su firma. Hace solo unos meses pudimos conocer su nueva colección *Perspective* en la 080 Barcelona Fashion, que se inspiró en el cambio de visión de las personas al atravesar diversas situaciones debido al paso del tiempo. La cantante Rosalía ya ha lucido dos de sus *tops*. **Por Bea Velasco**

Javier Gutiérrez @ Sergio Parra



Hansen, Maya

DISEÑADORA DE MODA
(Madrid, 1978)

Mitad danesa, mitad argentina, Maya Hansen nació y creció en España. Está licenciada en Diseño de Moda por el Centro Superior de Moda de Madrid y presenta sus colecciones en la MB-FW Madrid desde hace trece años. Sus diseños se basan en la creatividad y las formas femeninas y se caracterizan por la mezcla de tejidos. El encaje o el neopreno con patrones estructurados que se inspiran en la corsetería clásica, convierten sus diseños en visión única de la alta costura. Muchos de ellos, se muestran también en el Salón Internacional de la Lencería de París. Lady Gaga, Kylie Jenner, Nadja Auermann, Rossy de Palma, Laura Pausini o Nieves Álvarez, son solo algunas de las celebridades que han lucido alguno de ellos. **Por Bea Velasco**

Hayon, Jaime

DISEÑADOR Y ARTISTA
(Madrid, 1974)

Nacido en Madrid, pero ciudadano del mundo, Jaime Hayon es el diseñador español más prestigioso e internacional de las últimas dos décadas, reconocido con el Premio Nacional de Diseño en 2021. Su prolífica capacidad creativa le ha llevado a trabajar en campos muy diversos, desde el diseño industrial al de interiores, la producción artística y de objetos artesanos en diferentes medios, la pintura e, incluso, recientemente el cine. Su trabajo destaca por cómo traslada su mundo creativo y su distintivo estilo formal, lúdico y teatral, a objetos, espacios u obras pictóricas. Visto en conjunto, se percibe claramente que está concebido más desde la perspectiva y el lenguaje propio de un artista que de un diseñador. Entre otras, ha trabajado para firmas como Baccarat, Cassina, Ceccotti, Fritz Hansen, Lladró o Magis. De sus interiores destacan el London Battersea Art'otel, The Standard en Bangkok y Hotel Barceló Torre de Madrid, en donde acaba de abrir La Santa María by Jaime Hayon, un nuevo espacio de tapeo internacional. **Por Tachy Mora**

Helbig, Teresa

DISEÑADORA DE MODA (Barcelona, 1963)

Ya han pasado cuatro décadas desde que diseñó su primer vestido. Uno de plumas que su propia madre cosió para acudir a una boda. El detonante para que la diseñadora catalana se adentrara en una época en la que España comenzaba a interesarse por la moda. Lanzó su primera colección en los años 80, cuando la moda española estaba en efervescencia pero sus creaciones causaron sensación y fueron escogidas por celebridades de la talla de Mecano, Pedro Almodóvar e incluso de la alta aristocracia, como la duquesa de Sevilla. La Reina Letizia, Ursula Corberó, Inma Cuesta o Eugenia Martínez de Irujo han lucido sus creaciones. Pero el responsable de que Zendaya o Halle Berry se interesasen por sus diseños fue por el vestido que lució Amaia cuando representó a España en Eurovisión 2017. El año pasado se convirtió en la primera mujer en diseñar los uniformes de Iberia, a los que incorporó pantalón y deportivas y ha sido galardonada con el Premio Nacional de Diseño de Moda 2023. **Por Bea Velasco**

Teresa Helbig @ Pep Bestard



Hormaechea, Sacha

CHEF Y EMPRESARIO (Madrid, 1962)

A Alejandro Hormaechea, más conocido como Sacha por el nombre de su restaurante, se le conoce por sus dos pasiones: la fotografía y la cocina. Este fotógrafo y cineasta, en la actualidad considerado uno de los grandes cocineros de la capital, llegó a la cocina por casualidad. Sus padres, Pitilla y Carlos, fueron los que montaron la Botillería que regenta hoy día, un local que ya en su momento hacía honor a la época de la que proviene, cuando la bebida era más importante que la comida. Su cocina tradicional en la que mezcla la influencia de sus raíces gallegas con las vascas, centrado en los ingredientes de calidad y enfocado al máximo respeto por el producto, han hecho de este restaurante uno de los mejores y más reconocidos de la capital. **Por Lucía Díaz Madurga**

Herreros, Juan

ARQUITECTO (El Escorial, 1958)

Para consolidar más de treinta años de trayectoria, el arquitecto madrileño recoge la herencia de sus dos primeras asociaciones, Ábalos&Herreros (1985) y Herreros Arquitectos (2006) para establecer en 2014 estudioHerreros, una nueva alianza con el arquitecto Jens Richter (Kassel, Alemania, 1977). A lo largo de su carrera ha conseguido más de treinta premios en competencias nacionales e internacionales que corresponden a proyectos de escala urbana, residencial o cultural, así como el Museo Malba de Buenos Aires o el Museo Munch de Oslo, una joya arquitectónica de Europa que obtuvo el primer premio COAM 2022. Acerca de sus próximos pasos, nos cuenta: «Tenemos dos proyectos en obra que nos emocionan especialmente: un barrio ecológico a las afueras de Bucarest, para gente que busca una vida en comunidad sin complejidades innecesarias en contacto con la naturaleza, y la transformación de un antiguo garaje de tres plantas en espacio expositivo, para la muy notable colección de arte contemporáneo Adakar en Bilbao». **Por Diana Hernández**

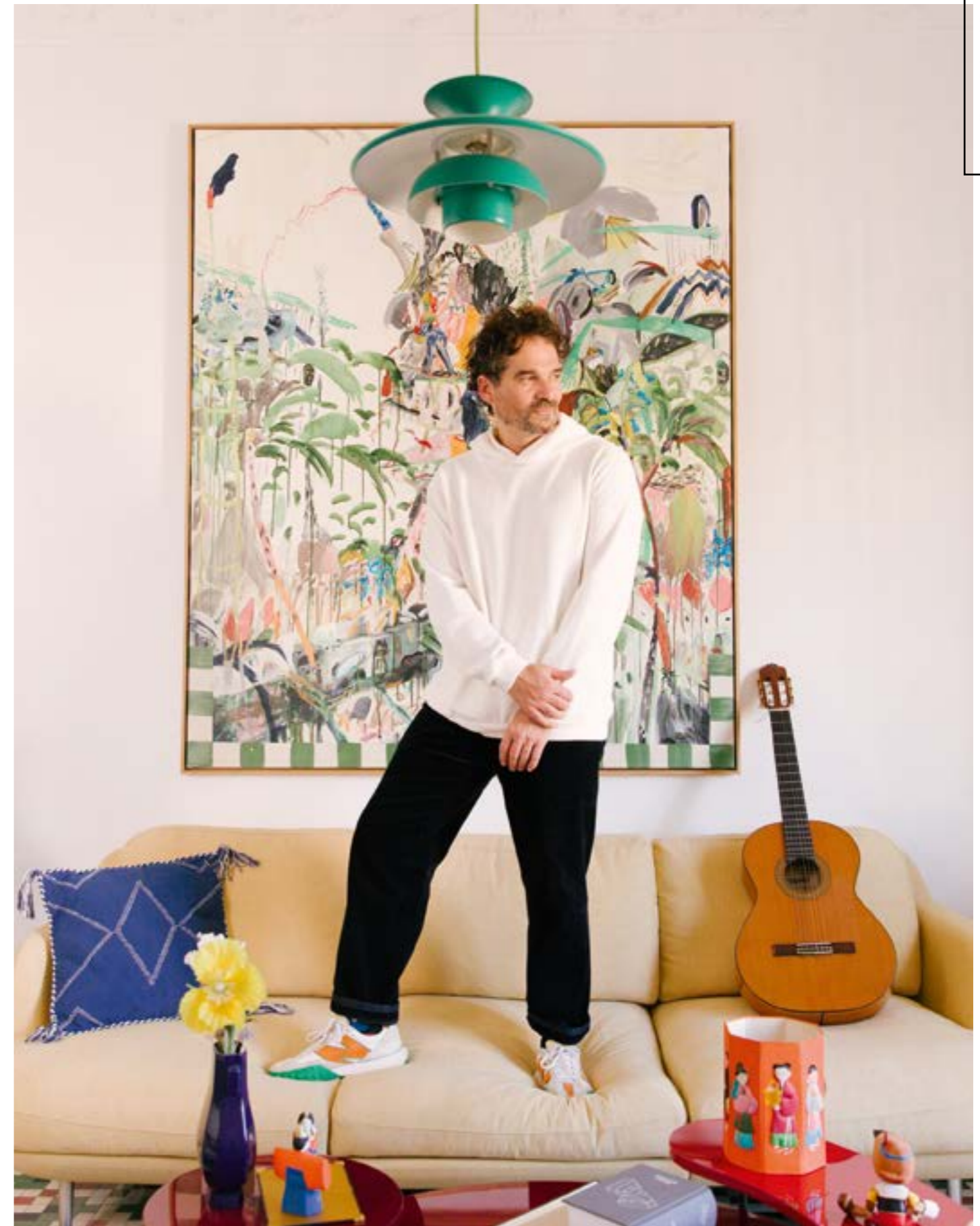

Jaime Hayon @ Joseph Fox



El compromiso con la transformación social llega para el Instituto Europeo de Design (IED) en forma de creación y diseño, diseño enfocado en las personas, que se sirve de la naturaleza y de la tecnología para generar un impacto positivo en la sociedad. Hemos hablado con la directora de la Escuela de Design del IED Madrid, Beatriz Amann, y con una de sus brillantes alumnas, Gabriela Marante, reciente ganadora del prestigioso premio iF Design Student Award. Por Diana Hernández y María Segade

Creatividad, compromiso y transformación IED



Beatriz Amann

Con una amplia oferta académica, que abarca grados oficiales en áreas de moda, artes visuales y diseño, este «constituye el eje transversal de toda la formación y escuelas del IED»: desde el estilismo, el diseño de interiores y de producto, la gestión de eventos y el marketing digital, hasta la producción editorial, fotografía e ilustración, por nombrar solo algunas, son «campos fértiles de oportunidad para enfrentar los retos del presente y del futuro». Así nos lo cuenta Beatriz Amann, arquitecto de profesión y directora de la Escuela de Design del IED Madrid, con más de diez años de experiencia en utilizar el diseño como una herramienta que, a través del pensamiento creativo, puede construir espacios seguros y productos que transformen la visión del consumo hacia un uso responsable. «La sostenibilidad de los recursos, la ética y el compromiso con los modelos circulares de gestión, son los principios sobre los que se asienta esta escuela para dar con una for-

mación óptima dentro de cada especialización». Esta forma de entender el diseño permite crear puentes sólidos entre el espacio académico y el espacio profesional desde el inicio, «a través de proyectos colaborativos y acuerdos con más de dos mil empresas e instituciones del mundo». Sus estudios impulsan el desarrollo de las necesidades que reclama el mercado laboral y que responden al continuo análisis sobre la transformación de modelos de empresa, de la industria y los servicios de los próximos años: «No solo hablamos de formación, al referirnos a nuestra educación, sino que nos referimos a ella como un entrenamiento», explica la directora de la Escuela de Design. La creatividad no solo consiste en imaginar algo novedoso, sino en implicarse con curiosidad ante nuevas posibilidades que promuevan la transformación en la economía, la industria y la sociedad. Por eso, Beatriz afirma que «la sostenibilidad no es una ten-

dencia dentro del diseño, sino que toma lugar como un ingrediente natural del proceso». La apertura de la sede Madrid Point II, ubicada en el barrio de San Isidro, ha sido «un catalizador para el desarrollo del tejido empresarial de industrias creativas en el distrito de Carabanchel». Una escuela que también es un laboratorio de ideas y pensamiento cuyo empeño es generar un conocimiento con bases inclusivas, aportando las herramientas para la exploración de temas nuevos y rompedores desde las premisas de la rebeldía y lo convencional, la innovación y la tradición, la belleza y lo diverso, lo simple y lo sofisticado, la exploración y el rigor, creando una dicotomía creativa siempre en metamorfosis.

Futuro Presente



Gabriela Marante, alumna del Título de Grado en Enseñanzas Artísticas Superiores de Diseño en especialidad Interiores del IED de Madrid, en su TFG ha creado SerinaORB, un programa de meditación y terapia inmersiva para los enfermos en estados terminales. Su disruptivo proyecto está triunfando, recibiendo recientemente el prestigioso premio iF Design Student Award. / Por María Segade

SerinaORB ha sido escogido entre cerca de 7.000 propuestas de 56 países, y ha ganado una de las nueve menciones Best Of The Year 2023. Es el Trabajo de Fin de Grado (TFG) de Gabriela Marante, y es todo un espaldarazo para una joven con ganas de mejorar el mundo. El tema es muy duro. ¿Cómo puede un paciente terminal evadirse, por un momento, de su difícil rutina? Esto se preguntó Gabriela Marante. La respuesta fue un programa de realidad virtual llamado SerinaORB, que ofrece meditación y terapia al enfermo durante la espera.

¿De dónde viene el nombre de SerinaORB? Serina viene de "serene", sereno. "Orb" hace referencia a englobar o conjunto.

¿Cuál es la inspiración del universo rosa y futurista de SerinaORB? Tomé en cuenta la realidad hospitalaria: flujos de personas, emergencias, doctores, ruido de máquinas, etc. Y decidí diseñar una propuesta que resaltara elementos orgánicos basados en la naturaleza: fauna y flora.

¿Alguna situación personal te hizo empatizar con los pacientes terminales? Durante la pandemia a mi familia y a mí nos tocó lidiar con el fallecimiento de personas muy cercanas. Para mi TFG quise llevar a cabo un proyecto con impacto en el sector de la salud. No quería que fuera una crítica, sino un servicio afín. Que rebajara la carga de trabajo de los

médicos y enfermeras que atienden a los enfermos en cuidados paliativos.

¿Cómo es la experiencia de SerinaORB? El usuario empieza en una especie de oasis donde visualiza una edificación (SerinaORB) levantándose frente a él. Cuando entra al edificio el recorrido consta de tres partes: Axis, Memoryland (con fotos de sus redes sociales) y Mindfulness. Todas ellas estimulan al paciente con ejercicios de respiración, a través de elementos visuales y auditivos. El programa recopila data y diseña la siguiente experiencia personalizada.

¿Se ha probado con algún paciente real? No, porque es una propuesta de diseño. Para llevarlo a cabo se necesitaría un equipo de desarrollo y código.

¿Qué resaltó el jurado del iF Design Student Award de tu proyecto? Que la realidad virtual actualmente en el mercado se centra sólo en el mundo del entretenimiento (videojuegos), y que este proyecto busca nuevos usos para las tecnologías inmersivas.



Gabriela Marante

SerinaORB retoma el tema de la salud mental. Las nuevas generaciones le dan la prioridad necesaria a la salud mental y, poco a poco, nuestra sociedad la está integrando como parte esencial de nuestro bienestar.

¿Occidente necesita una nueva visión de la muerte? Para el proyecto me fue muy interesante investigar el concepto de la muerte en otras culturas. Creo que es enriquecedor plantearnos nuevas maneras de enfrentarnos a ella sin miedo, potenciando que forma parte de la vida.

¿Has terminado tu carrera en el IED con trabajo? Tras finalizar el Grado, me he graduado en un Máster en Experiencia de Usuario (UX) y actualmente trabajo en consultoría de diseño.

¿Por qué elegiste formarte en el IED? Me gustó la transversalidad de su programa académico. Además es de las pocas escuelas que no ameritan un portafolio profesional de diseño para personas de 17 años que quieren desarrollarse en el área, sino que se enfocan en localizar el talento innato y potenciarlo a través de la formación.

¿Qué te llevas de estos años de estudio? He expandido mis conocimientos sobre qué es realmente diseñar una experiencia para un usuario. Esta carrera me ha expuesto a situaciones de diseño espacial que se salen del interiorismo ortodoxo.



Puedes ver el proyecto y más sobre IED y Carabanchel Creativa en el enlace

Hudson, Samantha

CANTANTE Y ACTRIZ (León, 1999)

Desde que irrumpió en escena Samantha Hudson ha ido evolucionando, considerándose como “no binaria”, “asexual” o “travesti de guardia las 24 horas” y ha acabado convertida en un icono de la Generación Z. Joan Porcel dirigió en 2018 la película documental *Samantha Hudson, una historia de fe, sexo y electroqueer* y ha colaborado en la comedia musical *Rainbow* (2022) de Paco León. Practica un pop electrónico que conecta lo festivo y la fórmula comercial. Ha publicado un recopilatorio, *Los Grandes Éxitos de Samatha Hudson* (2019), dos discos, *Liquidación Total* (2021), *Una Navidad con Samantha Hudson* (2021) y el EP *AOVE* (2023). Asidua en televisión, con apariciones en series, en diversos programas o en realities como *Masterchef* o jurado en *Sálvame* (Fashion Week y Mediafest), también protagonizó en 2021 el espectáculo *Eutanasia Deluxe*. **Por Andrés Castaño**

Samantha Hudson



Cristina Iglesias © José Luis López de Zubiria

Iglesias, Cristina

ESCULTORA (San Sebastián, 1956)

Tiene casa y estudio en Torrelodones y viaja por todo el mundo investigando nuevas formas de obra en espacios públicos. Así, sus esculturas están ligadas a la materia de la naturaleza y a la tierra, creando ambientes que unen la arquitectura, la literatura y rasgos culturales específicas del lugar donde pertenecen. Estudia ciencias químicas y pronto se pasa a la cerámica y el dibujo, en Barcelona. En 1980, viaja a Londres para ampliar su formación en la Chelsea School of Arts y entra en contacto con la obra de la nueva escultura británica, Eva Hesse y Robert Smithson. Su participación en la Bienal de Venecia de 1986 proyectó su carrera internacional. Recibe el Premio Nacional de las Artes Plásticas en 1999, junto con el pintor Pablo Palazuelo. En Madrid tenemos su puerta-escultura desde 2007 como parte de la ampliación del Museo del Prado por encargo del arquitecto Rafael Moneo. Una de sus obras más recientes (y una de sus favoritas) es *Ondalea* que viene a significar en euskera “abismo marino”, instalada en la Isla de Santa Clara, en la Bahía de la Concha de San Sebastián. Es un espacio interior dentro de un antiguo faro abandonado desde los años 60 convertido en un sitio de reflexión: habla de la naturaleza y de la creación, y la importancia de cuidar la naturaleza. Una cueva marina dentro de una casa que evoca el sonido del mar. Está realizada en bronce, un material ligado a la permanencia. Actualmente tiene una exposición individual en el Parque de esculturas y jardines de Frederik Meijer en Gran Rapids (Michigan, EE. UU.) y participa en varias exposiciones colectivas: en el Museo Contemporáneo Helga de Alvear (Cáceres; hasta el 29 de octubre) y en Hayward Gallery (Londres; hasta el 3 de septiembre). En el MoMA (Nueva York), lo hará del 29 de octubre hasta el 16 de marzo de 2024. Y en la Fundación Hortensia Herrero (Valencia) inaugurará una instalación permanente el próximo 10 de noviembre. **Por Silvia Santillana**



Isabel Núñez (Inuñez)

Inuñez Atelier

DISEÑO DE MODA · Isabel Núñez (A Coruña, 1990)

A pesar de su juventud, la diseñadora Isabel Núñez logró posicionar su atelier como referente de la costura nupcial a nivel nacional hace una década. Desde entonces ha defendido su máxima premisa de que la elegancia lo es todo. Mientras que sus creaciones han terminado convirtiéndose en algunas de las más deseadas por las novias españolas y virales en más de una ocasión. A principios de año, dio el salto a la confección de vestidos para invitadas con *Cuando las musas están ahí*, una colección vitalista y llena de color con la que celebró el décimo aniversario de la firma y que presentó en el marco de Madrid es Moda. La exaltación del valor por lo artesanal representado en bordados a mano y flores en 3D, trabajos de costura en minuciosos pespuntos y jaretas hechas a mano y deshilados. **Por Bea Velasco**

J

Iniesta, Ruth

SOPRANO (Zaragoza, 1985)

Esa rara costumbre de las divas, que consiste en quitarse años y esconder bajo tierra la fecha de nacimiento, no va con Ruth Iniesta. Y no porque sea lo suficientemente joven como para presumir de edad y cualidades vocales, sino porque ya desde sus inicios en el teatro musical, y sobre todo tras su debut como Carmela en *La vida breve*, ha hecho de la naturalidad una de sus señas de identidad. Empezó desde lo más bajo, con papeles secundarios a las órdenes de Emilio Sagi, y fue escalando peldaños en teatros de Italia, donde su voz se abonó definitivamente al belcanto, pero sin olvidarse nunca de sus orígenes. La prueba está en su defensa apasionada del repertorio de zarzuela, no sólo en el escenario de la calle Jovellanos. Entre premios y debuts internacionales, ha ido incorporando nuevos roles a su catálogo, unas veces en el Liceo de Barcelona y otras a su paso por el mítico anfiteatro de la Arena de Verona. También, a lo largo de estas doscientas ediciones de la revista, la hemos visto encabezar repartos, como cuando encarnó a Violetta durante las funciones pandémicas de *La traviata* en el Teatro Real o, hace dos años, en el montaje de *Doña Francisquita* del Palau de les Arts de Valencia, a donde regresa en noviembre con otra zarzuela, *Pan y toros*, en donde interpreta a la protagonista, Doña Pepita. También la podremos ver este mes de agosto como protagonista en la ópera de Donizetti *Lucia di Lammermoor* en la Arena de Sferisterio en Macerata (Italia), en el papel de Valencienne en *La vida alegre*, en el teatro Colón de Buenos Aires (en octubre) y, ya en Madrid, será una de las intérpretes de Gilda en el *Rigoletto* que monta Miguel del Arco en el Teatro Real el próximo diciembre. **Por Benjamín G. Rosado**

JC Pajares

DISEÑO DE MODA · Juan Carlos Pajares (Guadalajara, 1993)

Juan Carlos Pajares está considerado como uno de los talentos de la moda española. Graduado con honores en Madrid y por la prestigiosa Central Saint Martins de Londres, sus primeras nociones en la moda fueron de forma autodidacta. A nivel internacional, ha formado parte de la lista de Vogue Talents de la revista *Vogue Italia*, ha colaborado con marcas como Missoni, H&M o Benetton y ha trabajado en la industria cinematográfica de Hollywood. El buen hacer, la tradición y la innovación son las tres máximas de todos sus procesos creativos que dan como resultado diseños únicos y versátiles, tanto para el día a día como para ocasiones especiales. Pajares, realizó hace tres años el primer desfile virtual en España y de la MBFWMadrid y entre sus asiduas, están Georgina, Nieves Álvarez o Dulceida. **Por Bea Velasco**

Jerez, Concha

ARTISTA VISUAL (Las Palmas de Gran Canaria en 1941)

Pionera del arte conceptual y del *performance* en España, lleva desarrollando desde los años setenta del pasado siglo intervenciones *site specific* con marcado carácter comprometido. El análisis crítico a los medios de comunicación, la censura y la autocensura, y el feminismo se sitúan como ejes vertebradores de una obra contestataria que se inició en época de la dictadura franquista. A principios de los 80 practicó la videocreación y el arte radiofónico, algo completamente innovador en la época y subversivo. Desde 1989 ha trabajado en numerosos proyectos con el compositor y artista multidisciplinar José Iges. Ella misma tiene formación musical, pues cursó la carrera de piano en el Real Conservatorio Superior de Madrid, además de la de Ciencias Políticas. En 2020 el Museo Reina Sofía le dedicó una exposición individual titulada *Que nos roban la Memoria*. Entre otros muchos premios ha recibido la Medalla de Oro al Mérito en las Bellas Artes (2010) y el Premio Nacional de Artes Plásticas (2015). **Por Ana Berruete**

Jiménez Serrano, Marta

POETA, ESCRITORA, PROFESORA, ARTICULISTA (Madrid, 1990)

Es una de las voces más relevantes de la narrativa en castellano de los últimos años gracias a una novela, *Los nombres propios* (2021), y a una colección de cuentos, *No todo el mundo* (2023), ambas publicadas por Sexto Pisto. También es autora de un poemario, *La edad ligera*, por el que ganó uno de los accésits del Premio Adonáis. Una escritora que sorprendió con una novela de aprendizaje narrada en segunda persona por Belaundía Fu, la amiga imaginaria de la protagonista; en sus cuentos se adentra en las relaciones sentimentales actuales desde diferentes puntos de vista, cartografiando nuestro presente con una prosa elegante, incisiva y, en el fondo, bastante divertida. Una escritora que consigue hacer que parezca nuevo lo que en otros es mero formulismo literario. **Por Israel Paredes**



Ana Juan © José Ramón Cuesta

Juan, Ana

ILUSTRADORA (Valencia, 1961)

Licenciada en Bellas Artes en su ciudad natal, su carrera comenzó en Madrid en los primeros años 80 publicando historietas en revistas de vanguardia como *Madriz* y *La Luna de Madrid*. En seguida empezó a ilustrar en diarios como *El País* y *El Mundo* y continúa publicando en cabeceras como *Medios Revueltos* o *El Canto de la Tripulación* y vendrían sus primeras exposiciones, la primera de ellas en Ginebra, centrando su estilo expresivo y poderoso en la ilustración editorial, el cartelismo, la pintura y la escultura. Su dimensión internacional se confirmó desde que comenzó a ilustrar portadas para *The New Yorker* con quienes acumula más de 25 colaboraciones. Con el nuevo siglo se descubre como ilustradora de literatura infantil con *Snowwhite* (Edicions de Ponent, 2001) y *Frida* (Arthur Levine Books, 2002) un encargo para el mercado norteamericano. Con textos ajenos ha dibujado infinidad de libros para adultos y niños y también ha escrito algunos de ellos. En 2010 recibió el Premio Nacional de Ilustración. **Por Christian Osuna**

Curra Ríos y Silvia Mocholí

K

Knom

DISEÑO · Silvia Mocholí (Valencia, 1985)
y Curra Ríos (Madrid, 1978)

Curra Ríos y Silvia Mocholí, profesionales del diseño, están detrás de esta consultora creativa de marca fundada en 2015. Durante su carrera profesional, han liderado proyectos de diversa índole destacando especialmente en las disciplinas del *branding*, el diseño editorial y el diseño de producto. Colaboran también con asociaciones sociales como Soulem en Madrid o la Fundación Flora Tristán en Perú, ambas organizaciones destinadas a ayudar a mujeres en situación de vulnerabilidad. Sus clientes más reconocidos pertenecen a la industria cultural, entre ellos, el Museo Nacional Centro de Arte Reina Sofía, la Filmoteca Española o el Ayuntamiento de Madrid, institución de la cual la agencia sigue siendo proveedor creativo. En 2022 recibieron el Bronce por el rediseño de etiquetas para la marca La Chipotlera en los Pentawards, uno de los concursos más prestigiosos a nivel mundial en el diseño de *packaging*. Actualmente están desarrollando la nueva marca para La Residencia de Estudiantes. **Por María Román**



L

La Ribot

COREÓGRAFA, BAILARINA Y ARTISTA VISUAL
(Madrid, 1962)

Afincada desde hace años en Ginebra, pudimos ver su retrospectiva en 2022 en la Sala Alcalá 31, una muestra, que incluía *performance* cada día de la semana y arte plástico. Desde los 80 trabaja en la danza contemporánea que aborda desde el léxico del teatro, las artes visuales, la *performance*, el cine o el vídeo para reflexionar sobre el cuerpo y su relación con los objetos y el espacio. Desde 2004 trabaja con una compañía formada por varios artistas, La Ribot Ensemble, con proyectos que presentan por varios espacios del arte en todo el mundo. En lo que queda de año podremos ver su espectáculo *Juana Nocturno*, en el Festival Múver en Zaragoza, con el que, treinta años después, La Ribot vuelve a la figura de Juana I de Castilla con la colaboración del director Asier Puga. Una mujer que le interesa por su resistencia a la opresión patriarcal y sus instituciones filiales y matrimoniales. Tras su paso por el Museo del Prado, llevará su espectáculo *LaBOLA* a Bruselas y París. En Santiago de Compostela, el 16 de septiembre de 2023, veremos su *Pièce distinguée* N°59 y, ya en Madrid, podremos ver su espectáculo de danza-vídeo *DIEstinguished* los días 2 y 3 de febrero de 2024 en Teatros del Canal.

La Ribot ha recibido el Premio en Artes Plásticas de la Comunidad de Madrid (2018), la Medalla de Oro al Mérito en las Bellas Artes (2015) y el León de Oro a la carrera en la Bienal de Danza de Venecia (2020), entre otros. **Por Silvia Santillana**



La Ribot © Pablo Zamora

La Tristura

COMPañÍA TEATRAL (Madrid, 2004) · Celso Giménez, Violeta Gil e Itxaso Arana

Compañía teatral madrileña fundada en 2004 por Celso Giménez, Violeta Gil e Itxaso Arana (que debuta como directora de cine con *Las chicas están bien*. Estreno: 25 de agosto de 2023). Todo un revulsivo en nuestra escena. Mezclan ingredientes dispares (y complementarios) como teatro contemporáneo, compromiso, investigación, intimidad o misterio. Arte con letras mayúsculas. *Nacimos para ser estrellas* (2008), *Materia Prima* (2011), *El sur de Europa. Días de amor difíciles* (2013) y *CINE* (2016) o *Future Lovers* (2018) son algunas de las obras. Sobre esta última explicaban que: «El teatro es un espacio de celebración, un extraño oasis donde todavía es posible el encuentro humano». Giménez acaba de estrenar en 2023 su primera obra en solitario, aunque con producción de la compañía, *Las niñas zombi*. La formación se ha encumbrado colaboraciones como las del Festival de Otoño, Cena Contemporánea de Brasilia o el Festival TEMPO en Rio de Janeiro; así como con centros escénicos de renombre como Théâtre de La Ville en París, Noorderzon en Groningen, Auawirleben en Berna, Kampnagel en Hamburgo y los Teatros del Canal de Madrid. En febrero de 2024 estrenan en el Teatro Valle-Inclán *Así hablábamos*, a partir del texto *La búsqueda de interlocutor*, de Carmen Martín Gaité, con escenografía y vestuario de Marcos Morau y espacio sonoro de Pablo Gisbert. **Por Noelia Barrientos**

La Tristura © Mario Zamora



Langarita Navarro © Luis Diaz-Diaz

Langarita-Navarro

ESTUDIO DE ARQUITECTURA (Madrid, 2005) · María Langarita y Víctor Navarro

María Langarita y Víctor Navarro, formados en arquitectura en la ETSA de Madrid, fueron uno de esos estudios emergentes que saltan a primera línea de manera fulminante. Su proyecto de adecuación del edificio de la antigua Serrería Belga al Medialab-Prado, (en su día, pues ha sido reubicado recientemente en Matadero), tuvo un gran impacto debido a su innovadora propuesta a nivel de concepto, morfología y lenguaje, que ganaron mediante concurso compitiendo con numerosos estudios más experimentados. Estos tres rasgos de aquella manera de diseñar se han convertido en su sello, que han impreso en otros proyectos como la Red Bull Music Academy y sus oficinas, o en viviendas como la Double House y las casas Baladrar o Hernández. Son especialistas en generar entornos con una visión y una estética avanzadas, pero que, al mismo tiempo, se sienten como perfectamente contemporáneos. Un futurismo nada inquietante, sino todo lo contrario: deseable. **Por Tachy Mora**

Un clásico en la vanguardia

La Oca Selezione

Gran parte de las casas de la España de los 80; de la movida madrileña y el desparpajo, estaban decoradas con un estilo clásico que pedía a gritos un toque de color y renovación, como así lo mostraba la ciudadanía en las calles. Con el propósito de romper con esa monotonía nació en 1982 la empresa española de diseño y mobiliario La Oca. Actualmente, siendo todo un referente en el sector, tiene en su colección Selezione su oferta más puntera. Por Tomi Aguirre. Fotos: La Oca (Castelló, 66) © Edu Martin



En estas algo más de cuatro décadas La Oca no ha dejado de crecer. Actualmente tiene 17 tiendas por toda España, dos de ellas en Madrid (Doctor Esquerdo, 18 y Castelló, 66). Nos encontramos con su directora, Sandra Álvarez de Espejo, en la espectacular tienda de la calle Castelló. Define La Oca Selezione como «una selección de las mejores marcas internacionales, de un nivel medio-alto, a un precio asequible».

Considera que en Madrid están muy bien posicionados, «no tenemos competencia muy directa». Su filosofía de trabajo se basa en poner en una balanza conceptos como calidad, comodidad, diseño y precio. Cuentan con firmas tanto españolas como internacionales, además de su propia marca, La Oca, que fabrica todos sus productos en España y Europa.

Aunque ella estudió Derecho y trabajó en banca llegó de manera natural a dirigir La Oca: se crio, desde muy niña en el negocio. Pasaba cada fin de semana en la tienda y no fallaba en las ferias internacionales, a las que acudía junto a su padre, Rafael, fundador de la empresa junto a otro socio. Nos comenta que esas ferias son un termómetro fundamental de las tendencias a las que seguir la pista. «Es muy importante estar constantemente actualizados, ir estando al día de cada producto nuevo que sale y por eso vamos renovando la oferta». Porque las tendencias mandan. Pero no hay que dejarse llevar por lo efímero. Al final vas a tener un mueble en tu hogar durante muchos años. «Los sofás que ofrecemos (su producto más demandado), o las mesas, tienen unas líneas muy atemporales. Pero luego hay piezas que puedes ir cambiando. Por ejemplo, puedes poner una alfombra más atrevida...».

Su estancia favorita para plantear un interiorismo es el salón: «Es tu carta de presentación cuando alguien va a tu casa; lo más visible, junto a la cocina». Hay piezas que se van poniendo más de moda. Nos muestra, por ejemplo, un mueble bar iluminado «con unas líneas bastante atemporales». También «el concepto vitrina se está poniendo bastante de moda. Y los escritorios que puedes integrar en un salón». La pandemia nos trajo, entre otras cosas, el teletrabajo, y esto ha generado esta necesidad de mobiliario específico en muchos hogares.

Su época ideal del diseño interior es la actual: «una suma de diferentes épocas atemporal». Le gusta mucho, por ejemplo, «la curvatura que le se le está dando a las maderas. También se llevan ahora los sofás curvos, que dan mucho movimiento a una estancia».

Hay marcas y objetos decorativos que no caducan. Por ejemplo, objetos de todo tipo de la firma Alessi, que se trajeron ellos a España. Todavía se acuerda la reproducción del célebre exprimidor



La Oca Selezione es una selección de las mejores marcas del mercado en la actualidad, de un nivel medio-alto, a un precio asequible.

que diseñó Philippe Stark para esta firma, que medía casi dos metros de alto, y tenían expuesto en aquella tienda que tuvieron en Puerta de Toledo. «Es una marca que se vende fenomenal», asiente. Y otros que se van poniendo de moda. Por ejemplo, menciona a la marca de electrodomésticos y menaje italiana Smeg, que se ha ido imponiendo en sus ventas a otras, como la norteamericana Kitchen Aid. «Somos fieles a las marcas con las que trabajamos, pero vamos incorporamos nuevas firmas que nos parecen interesantes y atractivas», sostiene.

Proyectos a medida

Otro de los puntos fuertes de La Oca es su capacidad para generar proyectos de decoración «llave en mano», hechos a medida, con un asesoramiento profesional de interiorismo totalmente gratuito. «Puedes salir de aquí con la casa entera decorada, incluidos exteriores (se están demandando mucho, por ejemplo, los jardines verticales). Es un concepto bastante completo». Tanto para particulares como para empresas y *canal contract* (cadenas de hoteles o restauración) o apartamentos turísticos. Se lo piden también para proyectos puntuales fuera de España (desde Miami a China, Venezuela o México).

Sus tiendas, además, al contrario que otras tiendas de mobiliario tradicionales, están «muy vivas, pues ofrecen una amplia oferta de menaje. Son tiendas en las que te entretienes, vas viendo una vajilla mona, toallas, textil, y además son productos originales que no puedes ver habitualmente en otros sitios», concluye. / laoca.es



Sandra Álvarez

Las Odio

BANDA DE POP · Paula JJ, Ágata Ahora, Sonsoles Rodríguez y Alicia Holgado

Las Odio son un cuarteto femenino con mucha actitud riot grrrl formado por Paula JJ (voz, teclados), Ágata Ahora (guitarra), Sonsoles Rodríguez (bajo) y Alicia Holgado (batería). Su nombre levanta ampollas jugando con todo ese rechazo por lo diferente, su perfil de Instagram va más allá: lasodio-mazo. Con tan solo dos discos, *Futuras Esposas* (2017) y *Autoficción* (2019), se han convertido en una banda original que llama la atención por no tener pelos en la lengua, porque expresan los sin sabores vitales desde el desparpajo (*Mantis religiosa*) y un feminismo activista (*Un cuarto propio, Indiespañol*): mostrando postales sociales precarias y compartidas, y algunos retazos de empoderamiento femenino. En su estilo se cuece mucho de todo: punk, rock fronterizo, psicodelia, garage y yeyé. Su último sencillo *Conjuro / Maldición* data de finales de octubre de 2022. Este verano tocan en el Tsunami Xixón (29/07), Loro Facu (04-05/08) y en Sonorama (10/08). **Por Andrés Castaño**

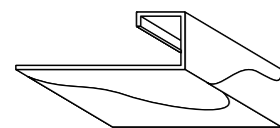

León, Paco

ACTOR, DIRECTOR Y PRODUCTOR (Sevilla, 1974)

Tras ganar una enorme fama popular interpretando al célebre Luismi, un tipo más bien escaso de luces, en 238 episodios de la teleserie costumbrista *Aida*, Paco León se convirtió en un director aclamado por la crítica en *Carmina o revienta* (2012), una peculiar vuelta de tuerca a la picaresca tradicional española protagonizada por su propia y muy carismática madre, Carmina. Como actor León ha destacado sobre todo en comedias como *Dieta mediterránea* (Joaquín Oristrell, 2009), *Embarazados* (Juana Macías, 2016) o la reciente *Mari(dos)* (Lucía Alemany, 2023). Tras la cámara, León ha dirigido películas con ambiciones vanguardistas como *Carmina y amén* (2014), en la que regresa al mundo de su primer filme; *Kiki, el amor se hace* (2016), ensayo filmico sobre el sexo en el mundo contemporáneo y *Rainbow* (2022), muy personal adaptación de *El mago de Oz*. Es cocreador, coautor y actor en la serie *Arde Madrid* (2018), sobre los años que pasó Ava Gardner viviendo en la capital. **Por Juan Sardá**

Leiva

MÚSICO Y PRODUCTOR (Madrid, 1980)

Madrileño por los cuatro costados, respira barrio y destila actitud castiza. Tras abandonar en pleno éxito la formación Perezza (que fundó con Rubén Pozo), su biografía en solitario, que comienza en 2012 con *Diciembre*, está llena de innumerables hitos al alcance de casi nadie en nuestro país. Con cinco álbumes a sus espaldas, asiduo al número 1 en ventas, es el primer músico en conseguir dos premios Goya a Mejor Canción Original con *La Llamada* y *Sintiéndolo mucho*, junto a Joaquín Sabina. Ha teloneado a The Rolling Stones en el Santiago Bernabéu y ha compartido cartel con artistas de la talla de Jack White o Robert Plant. Ha producido dos discos de Sabina además de a otros artistas como Sidecars. Actualmente vive un momento artístico frenético que desborda madurez y libertad creativa a raudales. En su último disco, *Cuando te muerdes el labio*, colaboran catorce cantantes hispanoamericanas cuyos temas fueron pensados por Leiva para cada una ellas y con diseño del álbum de Boa Mistura. Su gira le llevará este año a dos recintos tan icónicos como el Luna Park de Buenos Aires y el Auditorio Nacional en México. Terminará en diciembre de 2023 con tres días en el Wizink Center con las entradas ya agotadas. Forma parte de la banda The Guapos, donde toca la batería y pone voces, junto con Jay de la Cueva, Adan Jodorowsky y David Aguilar. Un artista indómito, amo de su carrera. Un compositor a la altura de las más grandes figuras internacionales del que solo nos cabe preguntarnos con qué nos volará la cabeza mañana. **Por RAG**

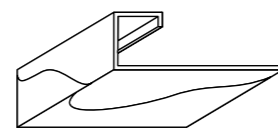

León Benavente

BANDA DE ROCK · Abraham Boba, Edu Baos, César Verdú, Luis Rodríguez

Cuando se juntaron, León Benavente venían saturados de la supervivencia diaria en el indie. Abraham Boba de una carrera en solitario, Edu Baos (de Tachenko), César Verdú (de Schwarz) y de trabajar de técnico de sonido. Abraham y Luis Rodríguez han tocado después con Nacho Vegas. Pero no sabían que una banda con nombre de una ruta de autobús y su fórmula apegada a una épica singular iba a funcionar tan bien como para convertir sus canciones en himnos (*Ser Brigada*, *Tipo D*, *Ayer Salí*, *Librame del mal*). En una década, y tras cuatro discos, han conseguido ascender a lo más alto y poder vivir de su oficio. Siempre recordando sus orígenes: saben combinar épica, melodía y pegada. Sus canciones conjugan confesiones, intensidad y el poder adictivo de la música hecha para cantar "a todo trapo". Por su décimo aniversario, reeditarán su primer disco y lo reinterpretarán en directo en una gira especial. **Por Andrés Castaño**



Las Odio © Carmen Morago



León Benavente

León de Aranoa, Fernando

GUIONISTA Y DIRECTOR DE CINE (Madrid, 1968)

Ganador de ocho Goyas, es uno de los directores de cine más importantes y prestigiosos del cine español de los últimos veinticinco años. Con un cine siempre muy atento a las problemáticas sociales en el que casi nunca falta ironía y humor, debutó a lo grande con la originalísima tragicomedia *Familia* (1998). Un año después llegaría *Barrio* (1999), un drama juvenil sobre tres chavales de la periferia madrileña que arrasó en los Goya y fue un gran éxito de taquilla. *Los lunes al sol* (2003), crónica desencantada del desmantelamiento de la industria de Vigo con un pletórico Javier Bardem sigue siendo quizá su película más icónica. En *Princesas* (2005) narra con tono poético la vida de varias prostitutas y *Un día perfecto* (2016) se internaba en el mundo de las ONG en Bosnia. Su último gran éxito ha sido *El buen patrón* (2021), por la que volvió a ganar el Goya al Mejor Director y Película en una ácida farsa sobre el mundo empresarial ambientada en una próspera pero turbulenta fábrica de básculas de la provincia española. **Por Juan Sardá**

Lima, Andrés

DIRECTOR, DRAMATURGO Y ACTOR (Madrid, 1961)

Gran renovador de la escena española y el lenguaje teatral. Su labor en las artes escénicas da sus primeros pasos en los ochenta, en pleno auge de la Transición española y de la explosión artística y cultural en las salas independientes madrileñas. Vinculado a los inicios y triunfos de la compañía *Animalario*, es un *revolucionador* de la escena, con montajes ya históricos como *Urtain*, de Juan Cavestany o, en tiempos más recientes, su díptico *Shock I* y *Shock II*, para el Centro Dramático Nacional; y *Prostitución*, con Carmen Machi como protagonista, para el Teatro Español. Completan la lista más de una veintena de títulos que se han mostrado en los principales teatros nacionales. Ganador de tres Premios Max a la Mejor Dirección, en 2019 recibe el Premio Nacional de Teatro. En su faceta como actor de cine y televisión, ha colaborado con directores como Fernando León de Aranoa, Icíar Bollain o Vicente Aranda. Delante de la cámara o escondido tras el telón, es único en lo que hace y por su fiera defensa del «teatro documento como vía para el conocimiento de la verdad». Podremos ver la obra *Todas las hijas* en el Teatro Fernán Gómez y el *thriller Asesinato y adolescencia* de Alberto San Juan, del 28 de septiembre al 5 de noviembre de 2023, en Naves del Español. Y en Teatros del Canal, *La comedia de los errores* de William Shakespeare, del 12 al 22 de octubre de 2023. **Por Noelia Barrientos**



Andrés Lima © Carmen Morago

Limón, Javier

PRODUCTOR Y COMPOSITOR (Madrid, 1973)

Nada más llegar a Estados Unidos, Javier Limón (Madrid, 1973) cambió las *jams* intempestivas de la Sala Barco por la avioneta del saxofonista y piloto Larry Monroe. Pasó tanto miedo que juró que no volvería a volar. Ni mar ni aire. Lo suyo, dice, son las raíces bajo tierra que conectan los ecos de la serranía de Huelva de sus ancestros con las danzas y los ritmos del Indostán de los gitanos primigenios. Ese sonido indescriptible que asoma en los más de cien discos que ha compuesto y producido también se puede leer en unas jugosas memorias (publicadas el año pasado por Debate), donde condensa su experiencia en la industria musical entre lecciones magistrales de flamenco y anécdotas de sobremesa brindadas con gin-tonics regados con limones de importación. Porque en Massachusetts, donde vive, los árboles de su misma especie no aguantan las nevadas. Imitando el ejemplo de Paco de Lucía, «que se inventó lo del buceo en Cancún para marcar distancia», él también hizo las maletas y se instaló en Boston como profesor de producción musical y composición flamenca de la prestigiosa Universidad de Berklee. Para que nadie lo molestará. **Por Benjamín G. Rosado**

Paco León @ Javier Biosca



Lima, Poliana

BAILARINA-COREÓGRAFA (Brasil, 1983)

Realizó su formación como bailarina clásica y contemporánea en Brasil y llegó a España en 2010. A pesar de la distancia física que la separa de sus orígenes, todas sus piezas evocan la complicada relación que tiene con sus raíces. En su comprometida danza, más que color y samba, hay oscuridad, dolor y represión. Acompañada siempre de un cierto vacío existencial, la creadora, Licenciada en Ciencias Sociales, ahonda en cuestiones tan vitales como el género, el paso del tiempo o esa pregunta que todos nos hemos hecho: ¿quién soy? Centrada en ampliar la comunidad de la danza y artes vivas en Madrid, Poliana Lima ha creado, junto a Lucas Condró y la sala Cuarta Pared el ciclo MoverMadrid. Paralelamente desarrolla su trabajo como docente, facilitando proyectos comunitarios tales como el II Laboratorio Escénico de Condeduque. Precisamente en este espacio estrenará en marzo de 2024 su nueva pieza, *The Common Ground*. Es la segunda entrega de la trilogía que inició con *Oro Negro* en el pasado Festival de Otoño. **Por Anabel Poveda**



Poliana Lima @ Álvaro Gómez Pidal

El Duende para IQOS

Más allá de la música

Un verano de festival en festival

Si eres fumador adulto y tu plan favorito del verano son los festivales de música, te presentamos de la mano de IQOS tres planazos para disfrutar del buen rollo y moverse a ritmo de las mejores actuaciones del panorama internacional. Los usuarios de IQOS Club podrán canjear sus puntos IQOS por entradas para Starlite Occident, Cap Roig Festival y Cerdanya Music festival. **Por María Román**

Starlite Occident: gusto exclusivo

Hasta el 2 de septiembre de 2023, el mejor festival *boutique* del mundo acoge a artistas nacionales e internacionales, en un espacio único e incomparable con la mejor variedad gastronómica *gourmet* y *after parties* con espectáculos y sesiones de DJ. Después de once ediciones, Starlite Occident se afianza como el festival de mayor duración, con más de 60 días de conciertos.

Si has adquirido tu entrada a través de IQOS Club podrás dirigirte al *Welcome Desk* exclusivo de IQOS y te harán entrega de tu entrada. El personal te acompañará a un *champagne bar* exclusivo donde serás recibido con una copa de bienvenida. Dentro del recinto, todos los fumadores adultos o usuarios de IQOS que se acerquen al *stand* e interactúen con la marca, podrán participar en dos concursos para conseguir una entrada al palco VIP de IQOS para esa misma noche. Situado en la mejor ubicación del festival, el palco IQOS goza de una vista inmejorable y exclusiva del concierto. Los invitados se podrán deleitar con un aperitivo y barra libre de vino, cerveza y refrescos. Además de la variedad gastronómica que ofrece el propio festi-



val, en este espacio tienes a tu disposición un menú *fingerfood* a un precio especial.

Cap Roig Festival: verano mediterráneo

Del 14 de julio al 19 de agosto de 2023, Cap Roig Festival acoge a más de 2.000 espectadores que disfrutarán de la música en directo en un paraje impresionante de 17 hectáreas de superficie delante del mar, en uno de los jardines botánicos más importantes del mediterráneo. Cal Blay Food Lovers vuelve a tomar las riendas del *village* del festival, un espacio con una oferta gastronómica inigualable.

Occident Summerfest Cerdanya: paraíso natural

En una ubicación idílica en plena naturaleza, del 17 al 26 de agosto de 2023 llega la 2ª edición del Occident Summerfest Cerdanya. Un verano más, los asistentes vivirán en directo los conciertos de artistas referentes en el panorama nacional e internacional. Esta nueva edición incluye un *village* diseñado por White Summer, el festival cultural que ha cautivado al público de la Costa Brava con la mejor versión del diseño y las artes escénicas, que en este caso dinamizarán las horas previas y posteriores a los conciertos.

La revolución tecnológica IQOS

IQOS es un dispositivo para fumadores adultos que ofrece una forma diferente de consumir tabaco, calentándolo en lugar de quemarlo. No hay combustión, por lo que no existe olor a humo de cigarrillo ni ceniza. IQOS deja menos manchas en cortinas y muebles ya que no existe humo, sino vapor de tabaco calentado. Tampoco hay ceniza, por lo que es una alternativa más limpia.



* IQOS no está exento de riesgo y con su uso se inhala nicotina, que es adictiva. Dirigido únicamente a fumadores adultos.



Liñán, Manuel

BAILAOR Y COREÓGRAFO (Granada, 1980)

Nombre imprescindible del flamenco actual. Formado con figuras como Mario Maya o Manolete, encontró su sitio en Madrid bailando en las compañías de Carmen Cortés, Rafaela Carrasco o Merche Esmeralda. Inquieto, creativo y transgresor, ha ido encontrando su estilo en una fusión del flamenco más tradicional con lenguajes más contemporáneos. Pertenece, junto a Olga Pericet, Marco Flores o Daniel Doña, a esa generación que ha sabido transformar y evolucionar la danza española y el flamenco con valentía. A pesar de su juventud tienen una buena colección de premios, entre los que están el Max de las Artes Escénicas al Mejor Intérprete de Danza, dos Premios de la Crítica del Festival de Jerez y el Premio Nacional de Danza en la modalidad de Interpretación. Con *Viva*, uno de sus últimos y más laureados espectáculos, Liñán, junto a otros cinco bailaores, desafían los roles de género en el mundo flamenco, con una propuesta *queer* que reta los estereotipos tradicionales, apropiándose de elementos de la estética femenina. Un canto a la libertad que ha contado con el apoyo del público dentro y fuera de nuestras fronteras. Estrena *Muerta de amor* en Teatros del Canal (13-14 junio 2024). **Por AP**

Locking, Ana

DISEÑADORA DE MODA (Toledo, 1970)

Como firma de *prêt-à-porter*, Ana Locking se fundó en la capital en 2008. Pero la pasión de la diseñadora por la moda comenzó desde una edad muy temprana mientras crecía entre patronos y tejidos en el taller de costura de su madre. Pasó por la carrera de Bellas Artes en la Universidad Complutense, pero siempre ha concebido la moda como un vehículo a través del cual expresarse. En toda su trayectoria ha sido premiada con numerosos premios, pero hace tres años, fue galardonada con el Premio Nacional de Moda por el Ministerio de Cultura y Deporte de España. Si algo define es su capacidad de convertir sus colecciones en motivaciones para contar historias que van más allá del trabajo por la estética. En la actualidad, sigue desarrollando su creatividad en el mundo del arte y la moda y comparte sus conocimientos como profesora en el Centro Superior de Diseño de Moda de Madrid (CSDMM) de la Universidad Politécnica de Madrid. **Por Bea Velasco**

Lindo, Elvira

ESCRITORA, GUIONISTA, DIRECTORA (Cádiz, 1962)

Creadora del mítico *Manolito Gafotas*, ese niño de Carabanchel que observa el mundo con un ingenio punzante y cuya inocencia sirve como espejo de los defectos humanos, Lindo ha destacado como novelista, articulista, dramaturga, guionista e incluso actriz y directora de cine. Como escritora, ha brillado en obras como *Una palabra tuya* (2008), tragicomedia sobre dos barrenderas de Madrid; *Lo que me queda por vivir* (2010), crónica sobre una madre soltera en los 80 o el enorme éxito *A corazón abierto* (2020), en la que narra su vida familiar y la muerte de su madre. Como guionista de cine ha vivido grandes éxitos con películas como *La primera noche de mi vida* (1998) o *El cielo abierto* (2001), ambas dirigidas por Miguel Albaladejo. En tiempos recientes ha debutado como realizadora junto a Daniela Fejerman en *Alguien que cuide de mí*, sobre las complejas relaciones familiares de una saga de actrices. Acaba de publicar *En la boca del lobo*, cuento clásico infantil en versión adulta sobre una niña maltratada por su madre. También es una popular colaboradora radiofónica y articulista. **Por Juan Sardá**





López, Francisco

ARTISTA SONORO (Madrid, 1964)

Artista esencial del arte sonoro en nuestro país. Su carrera de músico se enlazó con su profesión de biólogo en los años ochenta con grabaciones de sonidos de insectos. A partir de entonces, fue construyendo un universo sonoro personal con creaciones musicales que han llegado a galerías y festivales internacionales como el Museo de Arte Moderno de París, el Instituto de Arte Contemporáneo de Londres o el Festival Internacional de Cine de Róterdam. En el año 2010 fundó la Fonoteca de Música Experimental y Arte Sonoro (SONM), una institución que busca difundir, promover y conectar el trabajo de miles de artistas a través de conciertos, instalaciones o producciones audiovisuales. En Madrid, ha presentado exposiciones que exploran la realidad virtual sonora en espacios como el Museo Reina Sofía. Francisco nos cuenta que actualmente se encuentra en Asia, trabajando en una «meta-obra sonora con multitud de sonidos originales de selvas del sudeste del continente, realizando conciertos y grabaciones de campo». **Por Diana Hernández**

López, Xael

MÚSICO (A Coruña, 1977)

Xael López empezó con Elephant Band en 1996 aproximándose al pop de los 60s y a la psicodelia. En 2001 inicia su carrera como Deluxe cantando en inglés hasta que prueba con el español y consigue un éxito apabullante con *Que No*. Por aquel tiempo (2002) abrió el cartel en el festival que organizaba la revista *El Duende*, el Festival IK, que en aquella cuarta edición se llevó a cabo en todas las plantas de Teatro Kapital. En 2008, Xael da por finalizado Deluxe y se va a vivir a Argentina. Tras regresar a Madrid publica en 2012 *Atlántico* su primer disco como Xael López, con gran aportación de músicas del mundo (lo latino principalmente) y enfocado en el *songwriting/folk*, con múltiples combinaciones musicales. Le han seguido *Paramales* (2015), *Sueños y pan* (2017) y *Si mi rayo te alcanzara* (2020), disco en el que destaca su voz, con un timbre característico, muy de contador de historias. Ha colaborado con Jacobo Serra, Baiuca, Ede, Calequí, Sidonie, Iván Ferreiro, Vetusta Morla, Perea, Pedro Guerra, Mikel Erentxun, Zenet y Club del Río, entre otros. Su último *single* es *Fort Da* (2023). **Por Andrés Castaño**



Loriga, Ray

ESCRITOR Y GUIONISTA (Madrid, 1967)

Hubo un tiempo en que se decía que Ray Loriga se había ido. Algunos, incluso, lo dieron por muerto, pero él se defiende y jura que nunca ha dejado de escribir. «Un libro exige enclaustramiento y soledad, lo que no quiere decir que uno se haya marchado». Tras el éxito de sus primeras novelas (debutó con *Lo peor de todo* y se coronó con *Héroes*) y el fenómeno fan que desataron en España sus cuentos (léase *Días extraños*), colaboró en el guión de *Came trémula* de Almodóvar y, al tiempo, dirigió él mismo *Teresa, el cuerpo de Cristo*. A su vuelta de Nueva York cambió de registro (con una exquisita madurez, a lo McCarthy) para hablarnos en *Rendición* (2017) de una ciudad inquietante y advertirnos en tono orwelliano (por momentos casi kalfiano) de los muchos peligros de las redes sociales. La distopía le valió el Premio Alfaguara y unos jugosos 165.000 euros, que dedicó (inmune a los *liftings* y los descapotables) a pagar impuestos, tapar agujeros y escribir sin tener que mirar el reloj: primero fue *Sábado, domingo* y después *Cualquier verano es un final*, que publicó a principios de este año. Sólo entonces reveló en varias entrevistas que había logrado esquivar a la muerte tras ser operado de un tumor cerebral, cuya única secuela es el parche que le tapa desde entonces el ojo derecho. **Por Benjamin G. Rosado**

Los Enemigos

BANDA DE ROCK (Madrid, 1985) · Josele Santiago, Fino Oyonarte, David Krahe, Chema "Animal" Pérez

Escuchas a Los Enemigos y se te estira el músculo: te recorre por dentro la historia pura del rock en castellano. Su música huele a vino de tasca, a rocanrol de Malasaña, a garitos como El Agapo que los vio crecer... *El Duende* tuvo el privilegio de tenerlos en el cartel de la primera edición de su festival multidisciplinar IK, celebrado en el Círculo de Bellas Artes (2000). Los Enemigos tienen mucho de costumbrismo. Luego están las canciones rotas, el bregar con la vida y sus reveses. Pura poesía agrietada y rock apabullante. Además de diecisiete LP (incluyendo recopilatorios, directos y dos bandas sonoras), cuatro EP, e innumerables colaboraciones, habría que destacar los trabajos en solitario de Josele (seis discos) y Fino (que tras fundar formaciones como Clovis o Los Eterno no para de crecer, como ha demostrado en segundo álbum en su reciente *Arrecife*). Composiciones que se instalan en tu memoria y que son parte de una época que no ha terminado, como demostró el monumental regreso que fue *Bestieza* (2020). Tienen leña para rato. **Por Andrés Castaño**

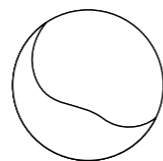

Los Javis

**GUIONISTAS, DIRECTORES Y PRODUCTORES ·
Javier Ambrossi (Madrid, 1984)
y Javier Calvo (Murcia, 1991)**

Son dos, claro; Javier Ambrossi y Javier Calvo. El segundo saltó a la fama como actor siendo uno de los protagonistas de la serie juvenil *Física o Química* (2008-2011). No sería, sin embargo, la actuación el ámbito en el que Calvo acabaría destacando sino como guionista y director junto a Ambrossi, también su pareja sentimental. El primer éxito llegó con la obra musical de teatro *La llamada* (2013), que llenó varias temporadas el Teatro Lara. En 2017 llegaría la versión cinematográfica de la historia de dos chicas jóvenes que descubren su vocación en un campamento cristiano de verano a ritmo de las canciones de Whitney Houston. Un poco antes, en 2016, la serie *Paquita Salas* (que nació como webserie en Flooxer y pasó luego a Netflix) se convirtió en un enorme éxito narrando las vicisitudes de una agente de actores interpretada por Brays Efe. En 2020 estrenaron la serie *Veneno*, sobre la famosa transexual. Son CEOs de la productora Suma Latina, artífice de otros éxitos como la serie *Cardo*. En septiembre, en la próxima edición del Festival de San Sebastián, dentro de la Sección Oficial, se estrenará *La Mesías*, su nueva serie como directores, guionistas y productores. La podremos ver en Movistar+ en el otoño de 2023. En su reparto están, entre otros, Roger Casamajor, Macarena García, Lola Dueñas, Carmen Machi, Ana Rujas o Albert Pla. **Por Juan Sardá**

Felicitaciones de creación

para el Duende

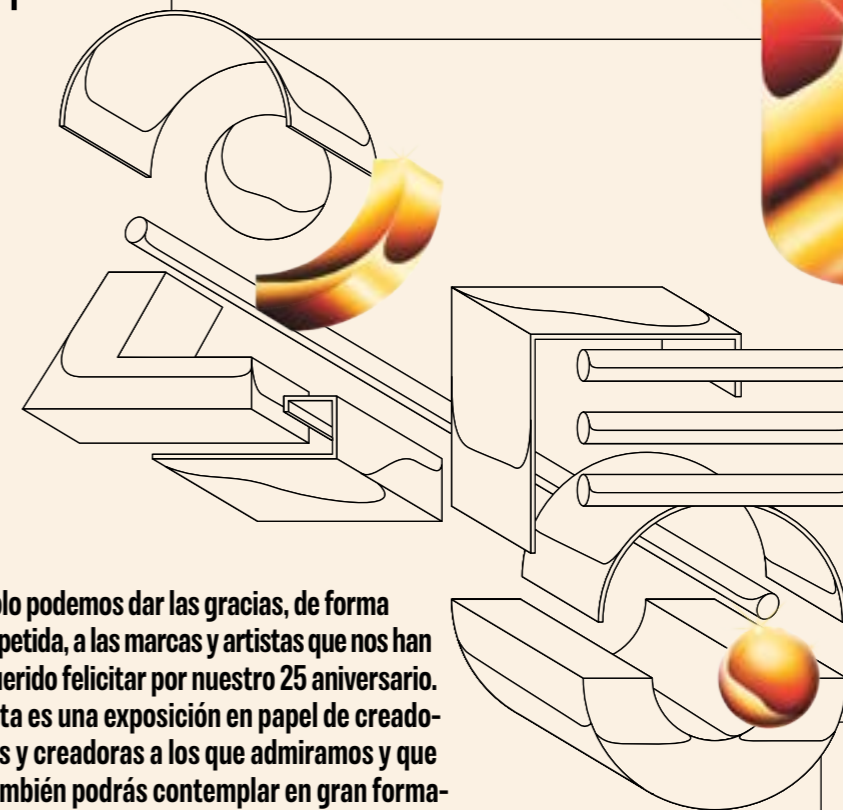
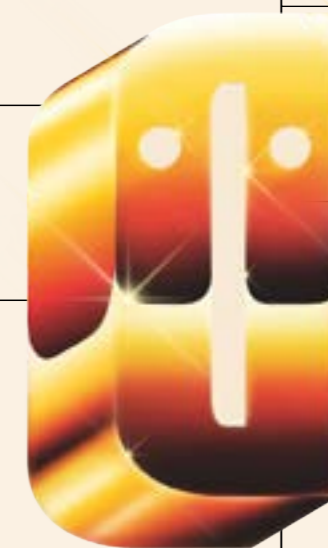

Solo podemos dar las gracias, de forma repetida, a las marcas y artistas que nos han querido felicitar por nuestro 25 aniversario. Esta es una exposición en papel de creadores y creadoras a los que admiramos y que también podrás contemplar en gran formato a partir del 29 septiembre en Madrid, en El Duende Garage (Santa Brígida, 11).

años



Felicitaciones de creación para **25** años

Alan Berry

INSTAGRAM.COM/ALANBERRYRHYS



Coca-Cola por **Alba Blázquez**

Felicitaciones de creación para **25** años





25 AÑOS CELEBRANDO MADRID

¡FELIZ ANIVERSARIO!

vintae

Revolutionary Wineries



Por 25 añadas más.
el Duende





Felicitaciones de creación para **25** años

Dsorder DSORDER.COM



HONOR por El Chico Llama

Felicitaciones de creación para **25** años



Felicitaciones
de creación para **25**
años

El dios de los tres ELDIOSDELOSTRES.COM



PlayStation por Enisaurus

Felicitaciones
de creación para **25**
años



Felicitaciones de creación para **25** años

Gregori Saavedra

GREGORISAAVEDRA.COM



GUAJIROBAMPO.COM

Guajiro Bampo

Felicitaciones de creación para **25** años

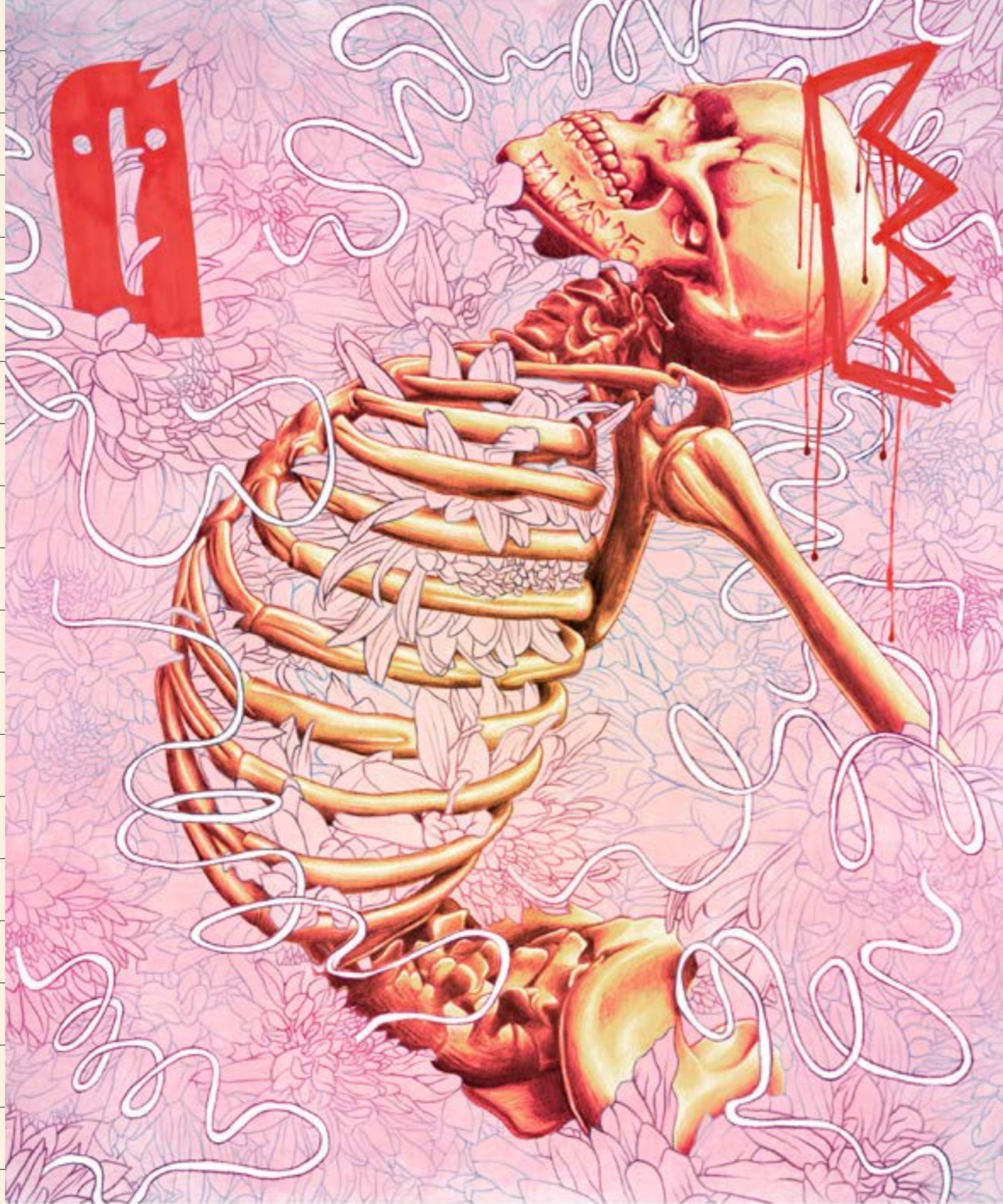

Felicitaciones de creación para **25 el Duende ANOS**

Guillem Bosch GUILLEMBOSCH.ES

Petroni por Iria Prol

Felicitaciones de creación para **25 el Duende ANOS**



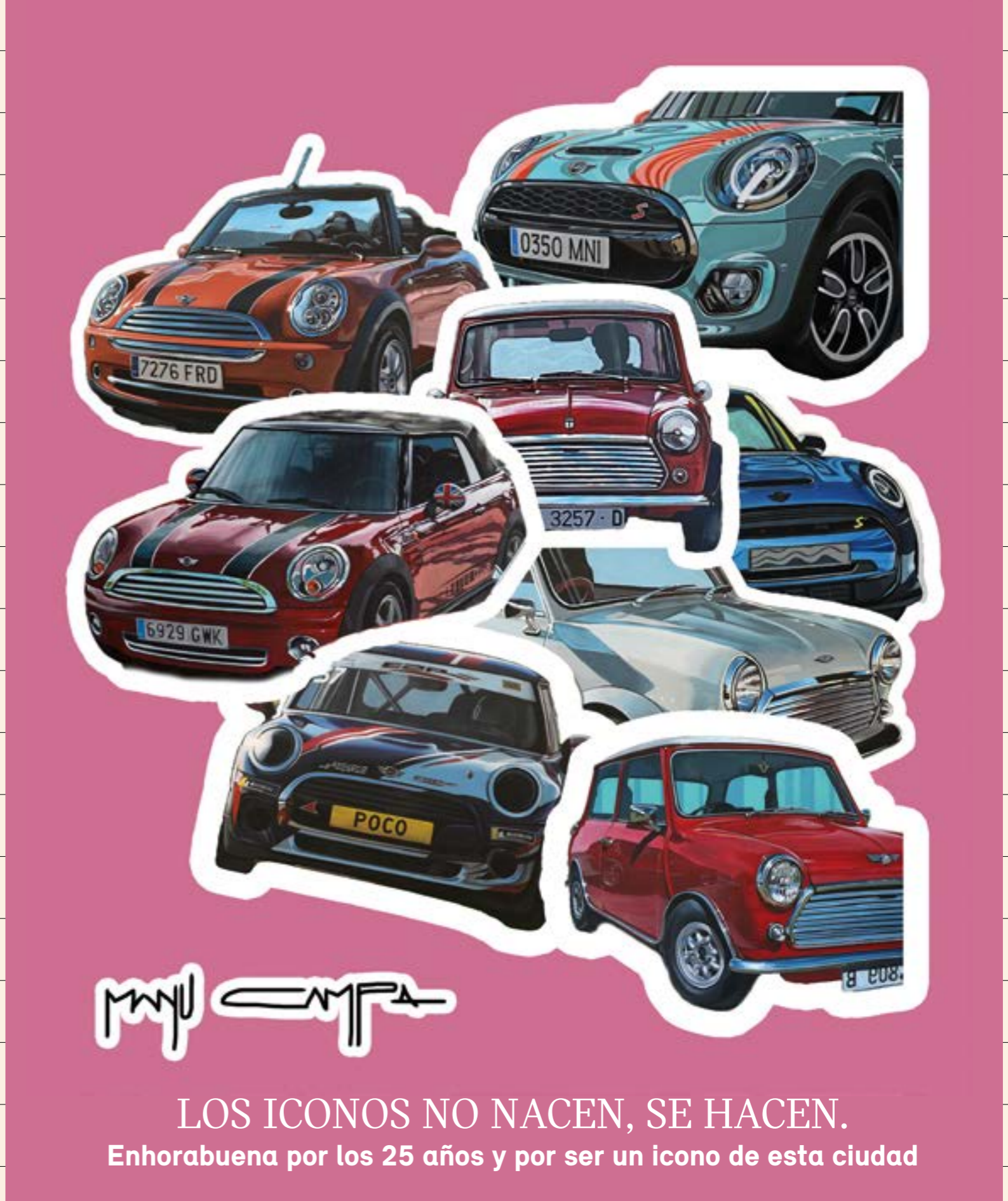

LOS ICONOS NO NACEN, SE HACEN.
Enhorabuena por los 25 años y por ser un icono de esta ciudad

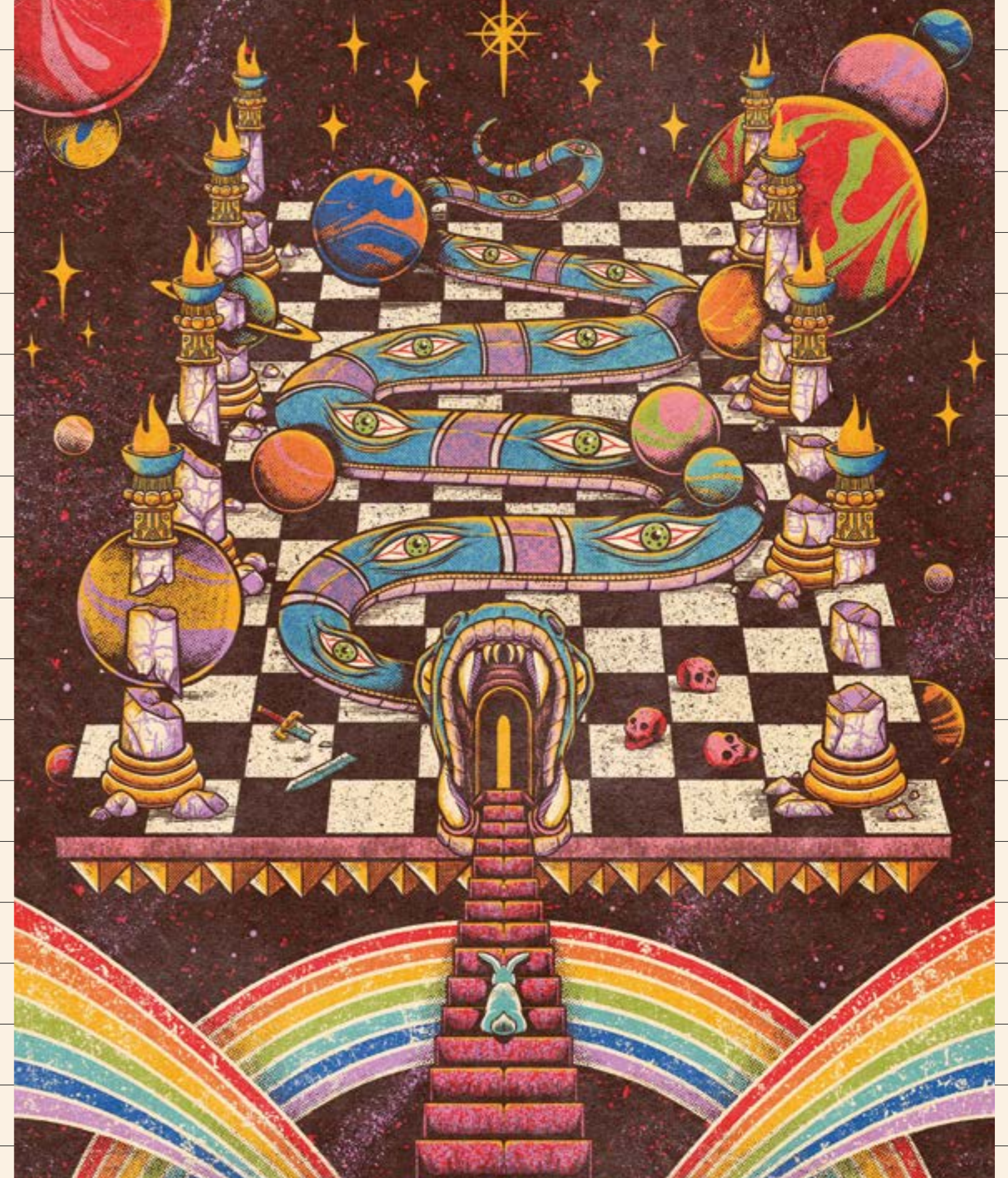





Felicitaciones de creación para **25** años

Pedrita Parker PEDRITAPARKER.COM



WWW.DISFRUTA-DE-UN-CONSUMO-RESPONSABLE.COM | 17*



Baileys por Sara Marcos

Felicitaciones de creación para **25** años



25 años innovando en el prisma del presente.
serial cut x El Duende

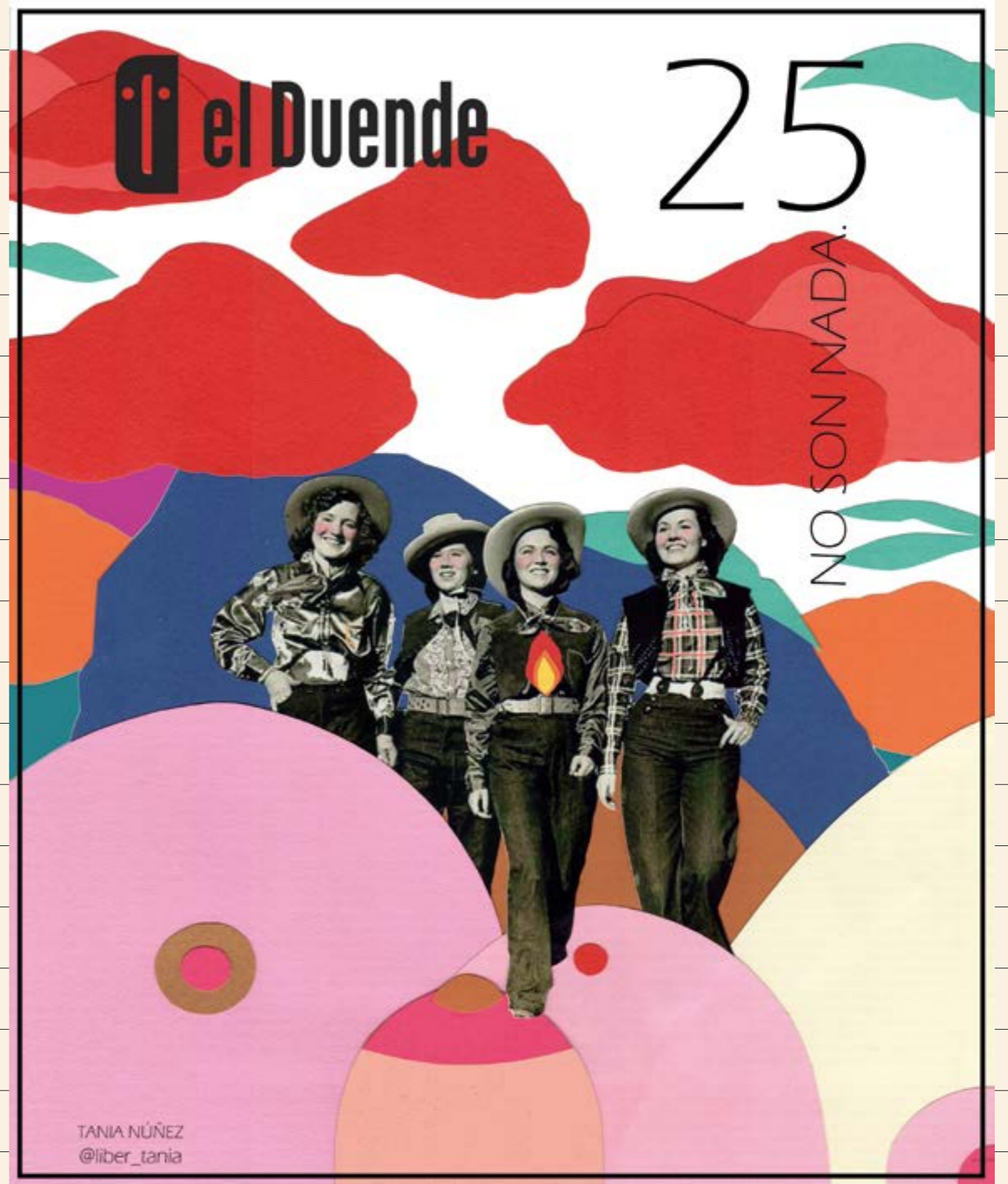



25 años de El Duende. La exposición.

El Big Bang de la creación. Más de 25 obras inéditas.

En un libro-homenaje dedicado a la creación y a los creadores, en el que celebramos nuestro 25 cumpleaños y 200 ediciones, en las que todas y cada una de sus portadas siempre han estado protagonizadas y realizadas por artistas de muy diversa índole, disciplinas y nacionalidades, no podíamos hacer otra cosa que rendirles tributo con un cuadernillo especial.

En esta ocasión, hemos tenido la gran fortuna de contar con el maravilloso regalo de veintiocho artistas y veintiocho obras inéditas de felicitación, que en esta ocasión, no se quedarán solamente en estas páginas que tienes entre tus manos sino que también, además de viajar por la ciudad, en formato carteles de calle, por las redes y el mundo, formarán parte un de precioso proyecto expositivo que aterrizará en Madrid, el día 29 de septiembre de este 2023, en El Duende Garage (Santa Brígida, 11, que cambia su denominación de Monkey Garage temporalmente, por nuestro aniversario), un lugar, para nosotros, mágico por muy distintos motivos.

Se trata de un proyecto expositivo inspirado en la portada de esta edición y en su significado. Una imagen que habla del Big Bang de la creación y también de la base de esta, la hoja en negro. Con la retícula del cuaderno de escritura, lo racional, pero que también nos habla de la deconstrucción, de la expansión desbocada del espacio-tiempo, el desorden y de lo irracional. El color áureo es el gran premio a estos 25 años, de hacer lo que más nos gusta con quiénes más nos gustan y nos han acompañado en este apasionante viaje.

Ese 25, al igual que la D de *El Duende*, ha sido realizado por el diseñador e ilustrador, Dsorder. Ambos, compuestos de formas tridimensionales que van jugando y encajando a la perfección... Porque al final, no sé sabe cómo, pero todas las piezas del puzle terminan encajando.

El proyecto expositivo, *El Big Bang de la creación*, planteado como un bosque de la creación y de la imaginación, estará comisariado por Manolita Producciones y Monkey Garage, Alberto Poyato y Fichi. De la producción de las piezas a gran formato se encargan Síntesis Digital, Laura Martínez y José Luis Cano.

Un proyecto de nombres y apellidos, como los de la enciclopedia y, sobre todo, de personas, porque lo que hay detrás de la creación, siempre es el amor, el amor de personas que aman lo que hacen y que no buscan el fin sino el medio de ser felices con lo que hacen.

Un gracias gigantesco a Alba, Andrea, Diana, Javier, María, Mayi, Nuria y Robert, un equipo maravilloso de profesionales y, lo que es más importante, grandes compañeros. Y otro gracias gigantesco a todas y cada una de las personas que han hecho posible y apoyado esta edición y estos 25 años de sueños hechos realidad.

**Desde el 29 de
septiembre la
exposición en
El Duende Garage
(Santa Brígida, 11)
abre al público
(acceso gratuito)**

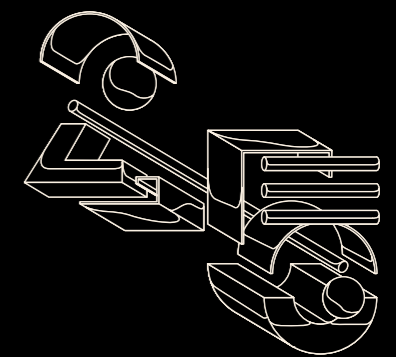

Creadoras y creadores



Alan Berry

Buenos Aires, 1983

Ilustrador y artista gráfico argentino, desde su ciudad natal trabaja para marcas internacionales y proyectos personales. Actualmente está enfocado en uno de ellos, *Carnada Viva*, que se presentará en una muestra de dos meses en la Galería Desoito en São Paulo a mediados de octubre de 2023.



Alba Blázquez

Madrid, 1989

Inició estudios de fotografía y más adelante encontró su pasión por el diseño gráfico y la ilustración. Con un personal humor e ironía elabora obras coloristas, optimistas y oníricas. Se plantea un acercamiento al mundo editorial infantil a través de la ilustración para explorar las inquietudes de un nuevo rol en su vida: ser madre.



Ana Jarén

Sevilla, 1985

Nos muestra la belleza de lo cotidiano, deteniéndose en los detalles. Trabaja para clientes como *Vogue*, *The Washington Post* o *Meliá*, con técnicas manuales de rotuladores, lápices o acrílicos. En 2023 ha publicado *Escritoras*, libro ilustrado junto a Carmen G. de la Cueva y expone en *Mad is Mad*, junto a Irene Mala (hasta mediados de sept). Prepara nuevo libro para 2024.



Apéritif Studio

Marga Castaño y Nacho Álvarez

Este estudio de diseño nació en un aperitivo en París, pero se fundó en Madrid. En sus trabajos la mujer es protagonista. «Me siento muy sensibilizada con la poca visibilidad que hemos tenido durante mucho tiempo. Pero, por otro lado, me resulta más fácil retratar mujeres», nos comentaba Marga.



Boa Mistura

Equipo multidisciplinar con raíces en el *graffiti* nacido en 2001 en Madrid. Desarrollan su trabajo principalmente en el espacio público, lo conciben como una herramienta para transformar la ciudad y crear vínculos entre las personas: «Sentimos una responsabilidad hacia la ciudad y el tiempo en el que vivimos».



Cachete Jack

Nuria Bellver (Torrent, Valencia, 1988) y Raquel Fanjul (Alcañiz, Teruel, 1988)

El Duende colaboró por primera vez en 2016 con este estudio creativo nacido en 2011 que ha trabajado con marcas *top* y ha expuesto en medio planeta. Colores intensos, energía y sentido del humor son las principales herramientas para que sus imágenes nos den una “bofetada” de creativa positividad. La imagen que han creado para que nos felicite la compañía de vinos Vintae, es obra suya.



Carmen Valverde

Boadilla del Monte, Madrid, 2002

Sus obras juegan con una estética gráfica clásica y retro. Estudió ilustración en IED Madrid tras obtener una beca de talento del centro, y en 2023 ha recibido una mención de honor por su trabajo de fin de estudios: *Mixology for ex-alcoholics*. En 2021 su obra se pudo ver proyectada en *Naturaleza Encendida* en el Jardín Botánico.



David Despau

Madrid, 1972

Diseñador e ilustrador reconocido por Tashen entre los cien ilustradores más influyentes de la última década. Ha trabajado en proyectos como director de arte y director creativo en agencias digitales, con editoriales como *The New Yorker*, *Time*, *Harper's Bazaar* o clientes como Warner Bros, Paramount y Cirque du Soleil.



Dsorder

Barcelona, 1982

Martí Serra, ilustrador de las cubiertas de esta edición, es un diseñador que se inspira en la nostalgia de los años noventa. Ha trabajado para marcas como Kenzo, Amazon o Apple, y experimenta con técnicas desde lo artesanal a lo digital. Juega con ideas conceptuales adecuadas a cada proyecto, con gran gusto por los diseños 3D.

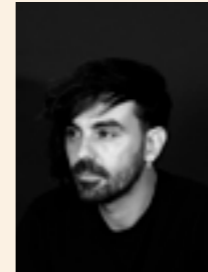

El Chico Llama

Madrid, 1988

Javier Navarrete Sánchez, tras varios años como diseñador en el sector fintech, comenzó su carrera por cuenta propia colaborando con marcas como Netflix, Disney+ o ASUS. Actualmente, trabaja junto a la editorial Penguin Random y Ediciones Akal. En un futuro, quisiera exponer sus obras en serigrafía, trabajar para *The New Yorker* o editar un libro ilustrado.



El Dios de los tres

Almería, 1985

Javi Romero es un artista todoterreno: desde ilustración hasta murales, ha trabajado para marcas como Levi's, The Hole Show, Vans, Fournier o Just Eat. En el verano de 2022 realizó la campaña del Pride para el Ayuntamiento de Barcelona. Actualmente se encuentra trabajando para una colección de zapatillas junto a Morrison Shoes.



Enisaurus

Valencia

Santiago Usano es ilustrador y animador. Simplifica la realidad en composiciones geométricas, líneas diagonales y horizontales, texturas y colores intensos con toques de humor. Con su pasión por las historias de su infancia, la naturaleza y el pop culture ha trabajado con clientes como PlayStation, Apple, Adobe o Disney.



Gregori Saavedra

Viladecans (Barcelona), 1968

Su recuerdo feliz más temprano habla de la razón de su carrera: «yo, dibujando mientras meriendo delante del televisor de mi abuela». Revive ese momento cada día y lo siente como una fortuna, porque cada proyecto que aterriza en su mesa lo considera un juguete caído del cielo. Radica en Londres, «una ciudad loca y estimulante».



Guajiro Bampo

Alicante, 1991

Afincado en Madrid, Alberto Miranda es el ilustrador y diseñador gráfico detrás de Guajiro Bampo, director de arte e ilustrador radicado en Madrid. Ha trabajado para clientes como *The New York Times*, *Forbes*, Netflix, *The Wall Street Journal*, *The Economist*, *Bon Appetit*, *El País* o *El Corte Inglés*.





Guillem Bosch

Barcelona, 1983

En sus obras se observa su pasión por el dibujo, desde la ilustración tradicional hasta la digital. Trabaja para diferentes estudios y clientes del mundo editorial, musical y publicitario. Realizó una expo individual en Casa Seat, los carteles de ópera de Gran Teatre del Liceu y la portada para el último disco de La Pegatina.



Iria Prol

Basauri (Vizcaya) 1985

Diseñadora gráfica, ilustradora y muralista. Ha trabajado en proyectos para reconocidas marcas de productos locales, creando desde imagen corporativa hasta diseños de *packaging*. Sus ilustraciones se han transformado en arte urbano de activismo social y cultural a través de murales, con ideas que surgen de su gran fuente de inspiración: los viajes.



Jorge Lawerta

Valencia, 1983

Con un estilo simple y colorista, intenta transmitir lo máximo de una manera directa y con una paleta cromática limitada. Su obra ha estado vinculada a temas como el fútbol, la música y Buenos Aires, ciudad que toma como inspiración para iniciar su carrera como ilustrador. Ha trabajado con clientes como FIFA, Mahou o Berluti.



Nisínino

Santander, 1977

Un seudónimo ambiguo le sirve para englobar una variedad de disciplinas como diseño, ilustración y diversas manufacturas. Es el *alter ego* de Nuria Cuesta, responsable de diseño e ilustración ocasional en *El Duende*. Puedes ver algunas de esas "tonterías en general" en su cuenta de Instagram @nuricues.



Pedrita Parker

Málaga, 1984

Estefi Martínez es la ilustradora detrás de Pedrita Parker. Desde su propio estudio ha trabajado para reconocidas marcas y ha hecho exposiciones en diferentes galerías y museos nacionales. Imparte charlas, cursos, mentorías y talleres sobre creatividad. También le ha dado tiempo a escribir e ilustrar siete libros.



Sara Marcos

Valladolid, 1981

«Me inspira lo divertido, lo absurdo, los colores y la ausencia de pretensión. Entre mis trabajos hay proyectos de ilustración publicitaria, como la campaña de La Caprichería de Baileys o la imagen gráfica de Flea Market Barcelona. Actualmente estoy trabajando en un juego para niños que verá la luz en los próximos meses».



JVG™

Basado en Madrid

Estudio de dirección y producción de arte, fundado por Javier Vallejo, con un enfoque en la creatividad 3D/CGI. Ha potenciado campañas con animación 3D para clientes como IKEA, Carolina Herrera, Harry Potter o LEGO, con proyectos que han obtenido reconocimiento en festivales como Cannes Lions, Art Directors Club o The One Show.



Manu Campa

(Madrid, 1983)

Con un estilo propio crea vivas imágenes de lo que más le apasiona, el mundo del motor. Los coleccionistas de coches ansían sus obras. Como embajador de MINI era el ideal para firmar una felicitación de esta marca icónica a *El Duende*. Entre sus proyectos, tiene previsto viajar a EEUU para «participar en varios eventos que aúnan arte y motorsport, además de en el GP de F1 de México».

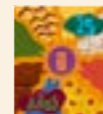

Mar Moseguí

Madrid, 1988

Artista multidisciplinar en continua exploración: «La revista cumple 25 vueltas al sol, que podemos verlo en representación de la luz, de la energía vital que permite a otros poder crecer y manifestarse. Como siempre lo han hecho conmigo, al permitir poder expresarme entre sus páginas, a través de mi trabajo».



Serial Cut

Talavera de la Reina (Toledo), 1978

Desde 1999 Sergio del Puerto ha creado imágenes bajo el nombre de Serial Cut, trabajando para grandes marcas del mundo de la publicidad y la cultura. Siendo fiel a su propio estilo, ha sido cautivado por la IA, piensa que la creatividad no se agota, sino que solo hay que adaptarse a las nuevas herramientas y seguir disfrutando del proceso.



Tania Núñez Gascón

Madrid, 1986

Con *collages* vitalistas de reflexiones propias, ha participado en exposiciones colectivas en Madrid, Barcelona y Mallorca. Su primera exposición individual fue *Si yo fuera un rancho, me llamaría: tierra de nadie*, en el barrio de Chueca. Tiene programado organizar talleres, colaboraciones y otra exposición individual en Mallorca.



Teresa Wonka

Toledo, 1991

Teresa Medina es una ilustradora y diseñadora gráfica de estilo colorista y «diseño desperfecto», destaca con retratos, dibujos de personajes y escenas de película. Entre sus trabajos, recuerda con cariño un proyecto para Arrea, una carnicería manchega que ganó un premio en Identidad corporativa para pequeña empresa en este año 2023.



Mauco Sosa

Mendoza (Argentina), 1983

Se identifica como artista visual, ilustrador y poeta. Creador del colectivo activista @arte.porelagua y autor del Proyecto @poetagrafico. Su obra se basa en la exploración del símbolo. Actualmente trabaja en la 3ª edición del Festival PoetaGráfico. Vive entre Mendoza y Madrid.



Mente Calamar

Madrid, 1980

Buba Viedma abarca diferentes estilos y lenguajes gráficos desde su propio estudio, Mente Calamar. Trabaja en proyectos personales como la exposición Beyond the Rainbow, que ha llevado desde Madrid a Nueva York, Berlín o Amsterdam. Ha conseguido dos premios ÑH (Universidad de Navarra) y un premio de la APIM (Asoc. de profesionales de la Ilustración).



Morkwork

Marcos Andrade (1978) y Glenis Díaz (1986)

Marcos y Glen son los artistas detrás de Morkwork, desarrollan proyectos de ilustración, diseño gráfico, arte conceptual y animaciones en 2D. Se consideran un «hogar de ideas», que buscan rellenar espacios con formas y colores, y darles vida a través de personajes divertidos. Han trabajado con clientes como Disney o el Museo ABC.



www.mushroom.es

Agradecimiento especial

Por su inestimable colaboración a la hora de poder llevar a cabo esta exposición en papel (y física, en el mes de septiembre) queremos dar un agradecimiento muy especial a The Mushroom Co, agencia de artistas, productora y consultoría creativa ubicada en Madrid, y muy especialmente a **Guillermina Trejo**, productora ejecutiva.



Los Punsetes Lucas, Cristina

BANDA DE POP ·
Ariadna Paniagua, Manu Sánchez, Jorge García, Chema González y Luis Fernández

La música no te la puedes tomar a la tremenda, ni a la ligera. En esa delgada línea transitan Los Punsetes, desde sus inicios en Gramaciones Grabofónicas, una banda que lo mismo dedicaba una canción a la persecución policial y cierre de locales en *Dos Policías*, o hacía un alegato LGTBI antes de todo en *Maricas*. O se cagan en todo en canciones como *Tu Puto Grupo*, *Opinión de Mierda*, *Alférez Provisional* o *Tus Amigos*, todo elaborado con mucha sorna. En sus directos es característico el hieratismo de Ariadna Paniagua (vocalista), que infunde solemnidad y pone el foco en las letras, también da mucho juego su estética y sus modelos, no en vano es diseñadora de moda. Completan la banda Manu Sánchez (conocido como Antonna, guitarra), Jorge García (guitarra), Chema González (batería) y Luis Fernández (bajo). Ficharon por Sonido Muchacho y ahora cantan *España Corazones* que supone uno de los mejores retratos de esta España nuestra. Nunca al *noise* en castellano le sentó tan bien un verbo tan afilado. **Por Andrés Castaño**

ARTISTA VISUAL (Úbeda, Jaén, 1973)

Con ironía y humor, su obra anima al espectador a enfrentarse a las problemáticas de su tiempo y a adoptar una posición crítica. Tras licenciarse en Bellas Artes en 1998 se dio cuenta que dibujar no le interesaba tanto. Al asistir a festivales de *performance* se anima a utilizar este medio y después pasa a la fotografía, vídeo, etc. Tras la lectura de Rousseau adopta una posición feminista al constatar el poco valor que le concede a la mujer uno de los padres del pensamiento ilustrado dentro del marco de la Historia Occidental. Lo podemos ver en una de sus obras de grandes dimensiones titulada *Alicia*, un personaje de la literatura que se siente atrapada en su entorno doméstico e intenta salir por unas ventanas que son demasiado pequeñas (2009). En 2016, obtiene el Premio de Cultura Comunidad de Madrid, categoría Fotografía. Hemos visto sus proyectos en exposiciones individuales en Madrid, Ámsterdam, Santiago de Compostela y Ciudad de México, entre otras ciudades, y ha participado en la Bienal de São Paulo de 2008 y en la Bienal de Liverpool de 2010, así como en Manifiesta 12 de Palermo. Recientemente, el Centro Andaluz de Arte Contemporáneo de Sevilla acogió su retrospectiva. **Por Silvia Santillana**

Los Torreznos

PERFORMERS, INVESTIGADORES Y DOCENTES ·
Jaime Vallauré (Oviedo, Asturias, 1965) y Rafael Lamata (Valencia, 1959)

Su espacio es el arte de acción desde el 1999. Se conocen una década antes en el marco de un taller impartido por Isidoro Valcárcel Medina en el CBA. Desde los espacios alternativos del arte desembarcan en 2007 en la Bienal de Venecia, cuando su carrera se consolida dentro y fuera de nuestro país. Su obra se desarrolla a través de diversos formatos como la *performance*, vídeo o piezas sonoras, también a través de talleres formativos y conferencias, donde ponen el foco en la palabra. En sus proyectos les interesa lo que hay detrás de ellas, el tono o la intensidad, y su pérdida de sentido mediante la repetición. Utilizan palabras-objetos que proyectan imágenes. También, sus acciones reflexionan sobre la participación del público y en cierta medida su manipulación a través del humor no cómico en situaciones tan pobres que te hacen reír de manera nerviosa, o no. Destaca su retrospectiva en 2014 en el CA2M que presentó a Los Torreznos como si a lo largo de esos quince años hubieran realizado una única pieza, la de contar desde 1 hasta 473.353.890, como si hubieran empezado a contar en el mes de febrero del año 1999 y hubieran seguido sin parar, día y noche, en una *performance* de quince años. Recientemente, hemos podido verlos en los Teatros del Canal con varios proyectos, entre ellos, *Las cosas* que expone la importancia relativa de los objetos: cómo conviven fuera de las personas y dentro de las personas. Actualmente son artistas residentes en Teatro del Barrio, en donde llevan a una actuación al mes. Si quieres escucharlos solo tienes que llamar y esperar al buzón de voz del teléfono del teatro. **Por Silvia Santillana**

M

Madoz, Chema

FOTÓGRAFO (Madrid, 1958)

Poeta de la imagen, Chema Madoz lleva más de 40 años dedicado a retratar la vida a través de los objetos cotidianos que, en sus combinaciones y yuxtaposiciones, nos sugieren un mundo nuevo lleno de interpretaciones. La crueldad, el paso del tiempo, la naturaleza de las cosas... Son temas recurrentes en una obra original y única, siempre inconfundible, que despierta pasiones y gran admiración no sólo dentro del público entendido. Su obra conecta con todos, nos interpela, nos abre los ojos y amplía nuestra mirada ante lo que nos rodea, dentro de la sencillez de lo cotidiano. En 1999 el Museo Nacional Centro de Arte Reina Sofía le dedicó una exposición individual, siendo la primera retrospectiva que este museo dedicara a un fotógrafo español en vida. Premio Nacional de Fotografía y Premio PHotoESPAÑA, ambos recibidos en el 2000, le consagraron como uno de los fotógrafos españoles más importantes de nuestro siglo. El 13 de septiembre de 2023, con motivo de Apertura Gallery Week, inaugura exposición en la Galería Elvira González, presentando obra inédita y reciente. **Por Ana Berruguete**



Juan Carlos Mesa (Maison Mesa) © Kristen Wicce

Malikian, Ara

VIOLINISTA (Beirut, 1968)

A Ara Malikian la música le salvó la vida, literalmente. De ascendencia armenia, su infancia transcurrió durante un periodo muy oscuro para el Líbano, marcado por la guerra civil y la invasión de Israel. Pese a la violencia del contexto, su padre consiguió que aprendiera a tocar el violín, ofreciendo su primer concierto con solo 12 años. Tres años después consiguió una beca del Hochschule für Musik und Theater de Hannover, que le permitiría salir de su Líbano natal para vivir en Alemania y más tarde en Londres. De naturaleza curiosa, su amor por la música, unido a su virtuosismo, le ha hecho explorar la de culturas muy diversas, y también de géneros muy distintos, dotándole de una versatilidad que ya pudimos ver en su colaboración con el rapero Nach, en *Los viajes inmóviles*; con Extremoduro y su disco *Material defectuoso*, e incluso con el vocalista de System of a Down, con quien lanzó el tema *The Rough Dog*. Conoció España en una de sus giras, y decidió vivir aquí después de que hubiese un incendio en su piso del que no quedó nada salvo el violín. ¿Su primer barrio? Lavapiés. En 2019, vio la luz *Ara Malikian, una vida entre las cuerdas*, un documental sobre su periplo dirigido por su su mujer, la directora y productora Nata Moreno. **Por Sara Peláez**

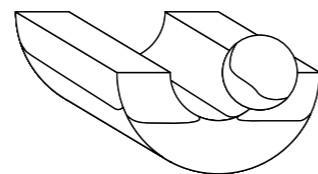

Maison Mesa

DISEÑO DE MODA · Juan Carlos Mesa (Madrid, 1971)

Con más de un cuarto de siglo de carrera, Juan Carlos Mesa ha trabajado para marcas tan importantes en el sector como Delpozo, Blanco o Cortefiel y durante 15 años fue director creativo en Agatha Ruiz de la Prada. Hace seis años, el diseñador abrió su primer estudio, Maison Mesa, situado en pleno centro de Madrid. Este año han dado el gran paso, inaugurar su tienda *online*. Por demanda de su clientela han apostado por prendas más enfocadas a la vida diaria, bolsos de piel hechos de manera artesanal y han presentado su primera colección de joyas, *Heliogábalo* realizadas por Lisi Fracchia for Maison Mesa. En agosto de 2023 desfilarán en la Costa Rica Fashion Week y en septiembre presentarán su nueva colección de costura, *The Thing that dreams are Made of*, de joyas, de alpargatas Casteller by Maison Mesa y la nueva colección de bolsos en MBFWMadrid. Cerrarán el mes con otro desfile de novias en la Plaza de Oriente en el marco de la pasarela llamada *Cabalgando entre Costuras*. **Por Bea Velasco**



Ara Malikian © Anton Corbijn

Un viaje de placer
por la historia del arte

Art Museums of Switzerland

Suiza, ha sido siempre un foco de atracción cultural para artistas que han querido desarrollar su carrera. Y lo es también para visitantes de todo el mundo que desean contemplar el rico patrimonio artístico que atesora. Por Javier Agustí. Ilustraciones: Nuria Cuesta

La asociación Art Museums of Switzerland, que engloba a diez de los museos de arte más importantes de Suiza, tiene como objetivo sumar fuerzas para difundir el arte que albergan. Ubicados en ciudades que son, de por sí, atractivos focos de interés turístico y comercial, nos ofrecen muchas alternativas para organizar nuestros viajes vacacionales y escapadas. Las distancias entre ellos, además, son muy manejables para que puedas ir de uno a otro de la manera más cómoda y sostenible posible, en su moderna red de ferrocarriles.



Berna

Monument im Fruchtländ 3
zpk.org

Zentrum Paul Klee

Paul Klee (1879-1940) es uno de los artistas más relevantes del siglo XX. Nació en el seno de una familia de músicos, de padre alemán y madre suiza, a escasos diez kilómetros del que hoy es el centro artístico dedicado a su vida y obra en Berna. Inaugurada en 2005, esta espectacular edificación que diseñó Renzo Piano inspirándose en la personalidad del artista, es una sinuosa onda de 20 metros de altura. Se integra modélicamente, como si fuesen colinas, entre el verdor de una pradera al noreste de la capital de Suiza y del homónimo cantón. En él se pueden contemplar unas 4.000 obras (el 40% de su producción), que incluyen cuadros, acuarelas, dibujos y materiales biográficos del artista, que pasó la mitad de su vida en Berna. Además, alberga otra dedicada al público infantil (una de sus facetas fue la docente) y un auditorio para 300 personas.



© Schweiz Tourismus / Oliver Baer

Kunstmuseum Basel

Basilea

St. Alban-Graben 16 / St. Alban-Rheinweg
Kunstmuseumbasel.ch



© Schweiz Tourismus / Oliver Baer

En Basilea, "la ciudad de los museos", hay cerca de cuarenta, pero el Museo de Arte de Basilea (Kunstmuseum Basel) contiene la colección pública de arte más antigua del mundo. El edificio principal data de 1936. Su primera ampliación (1980), a poco más de 5 minutos andando, junto al Rin, está centrada en el arte contemporáneo. Frente a la primera, se encuentra la moderna ampliación de 2016 (conectadas subterráneamente). Entre las más de 300.000 obras de su impresionante colección, que va desde la Edad Media hasta la actualidad, hay obras maestras de Klee, Mondrian, Van Gogh, Picasso, Warhol, Degas, Chagal, Calder, Giacometti o Monet. Más allá de la permanente, programa interesantes exposiciones temporales. En septiembre, por ejemplo, llegará la titulada *Matisse, Derain y amigos*.

MASI Lugano Museo d'arte della Svizzera italiana

Lugano

Sede LAC. Piazza Bernardino Luini 6
Sede Palazzo Reali. Via Canova 10
masilugano.ch

Es resultado de la fusión (en 2012) entre el Museo Cantonale d'Arte y el Museo d'Arte della Città di Lugano, dos instituciones públicas activas en la ciudad desde hace décadas. Sus actividades se desarrollan en dos sedes. La principal, situada en el moderno edificio del LAC (2015) incluye, además de las salas de exposiciones, una sala de teatro y conciertos. La histórica, se ubica en un edificio de mediados del siglo XV reformado. Su colección cuenta con más de 14.000 obras, desde el siglo XV hasta nuestros días. Tanto de artistas suizos como internacionales que han tenido conexiones significativas con la Suiza italiana. Así, por ejemplo, podemos ver obras de, entre otros, Giovanni Giacometti, Max Bill, Camille Pissarro, Ferdinand Holder, Antonio Ciseri o Sophie Tauber-Arp.

© Schweiz Tourismus / Oliver Baer



Basilea

Paul Sacher-Anlage 1
tinguely.ch

Jean Tinguely (1925-1991) fue uno de los artistas suizos más innovadores e importantes del siglo XX. Es imposible no quedarse embobado ante sus divertidas y teatrales esculturas cinemáticas. En su museo, diseñado por arquitecto Mario Botta e inaugurado en 1996, podemos deleitarnos con una amplia muestra representativa de cuatro décadas de creación artística. En febrero se presentó la nueva exposición de la colección permanente, que permanecerá hasta 2025. En ella podemos contemplar desde sus primeras y poéticas obras, el resultado de los *happenings* y colaboraciones de los años 60, sus piezas musicales, o las monumentales y sombrías creaciones de su última etapa. También programa interesantes exposiciones temporales que dialogan con la obra de Tinguely, como la del neoyorquino Roger Ballen (hasta octubre) o las instalaciones de los canadienses Janet Cardiff & George Bures Miller.

© Schweiz Tourismus / Oliver Baer

Museum Tinguely



Basilea

Baselstrasse 101 (Riehen / Basilea)
fondationbeyeler.ch

Uno de los grandes impulsores del arte en Basilea es Ernst Beyeler. Fue uno de los tres fundadores de la celebrísima feria Art Basel. Y junto a su esposa, Hilda, fue quien encargó al arquitecto Renzo Piano un centro que albergase su colección particular. En las afueras de Basilea nos encontramos con una de las joyas de la arquitectura de finales del siglo XX, inaugurada en 1997. El genovés diseñó una obra de arte en sí misma, rodeada de naturaleza y en la que la luz natural es protagonista. En la actualidad, la colección cuenta con más de 400 obras clásicas de arte moderno y contemporáneo, de Cézanne, Van Gogh, Picasso, Matisse, Klee, Giacometti, Warhol o Bacon. También incluye una importante colección de arte etnográfico de África, Alaska y Oceanía. Convive con exposiciones temporales, como las que dedica a Basquiat o a Doris Salcedo.



© Schweiz Tourismus / Oliver Baer

Fondation Beyeler

Museum für Gestaltung Zürich

Zúrich

Ausstellungsstrasse 60 /
Pfungstweidstrasse 96 (Toni-Areal)
museum-gestaltung.ch



© Schweiz Tourismus / Oliver Baer

Zúrich es sinónimo de diseño. Allá donde mires todo tiene un porqué y está pensado para que sea útil y bello. Es una potencia mundial en comunicación y diseño gráfico. Tipografías muy habituales como la Helvética o la Frutiger, provienen de aquí. O el icónico pelapatatas de Alfred Neweczerzal. Las dos sedes del Museo del Diseño (Museum für Gestaltung) son de visita obligada para los interesados en este campo. La principal, de 1933 expone diseño industrial, comunicación visual, arquitectura y artesanía. Entre otras cosas, no te pierdas su increíble colección de carteles. Expone los tesoros de su colección en la planta sótano. Hay auténticas maravillas. La nueva, en la zona *trendy* de Toni Areal, al noroeste de la ciudad, se encuentra en el campus de la Universidad de las Artes de Zúrich (ZHdK). Programa exposiciones temporales.

Kunsthhaus Zürich

Zúrich

Heimplatz
Kunsthhaus.ch



© Schweiz Tourismus / Oliver Baer

Con alrededor de 4.000 pinturas y esculturas y 95.000 obras gráficas, el Kunsthhaus, el Museo de arte de Zúrich, cuenta con una de las colecciones de arte más importantes de Suiza y Europa, desde el siglo XIII hasta la actualidad. Con 1.000 obras en exhibición permanente. Enumerar los artistas representados llenaría esta edición. El edificio original es de 1910 (de Karl Moser y Robert Curjel) y a lo largo de los años ha tenido varias ampliaciones, lo que lo ha convertido en el mayor de Suiza. La más reciente es la del nuevo edificio diseñado por David Chipperfield, inaugurada en octubre de 2021 y que también alberga interesantes exposiciones temporales. Un pasadizo subterráneo comunica los dos edificios, con una instalación del artista Ólafur Elíasson que denuncia las consecuencias del cambio climático. Podremos ver exposiciones temporales como la retrospectiva sobre la pintora, escultora y cineasta Niki de Saint Phalle (desde septiembre).

Winterthur

Grüzenstrasse 44+45
fotomuseum.ch / Fotostiftung.ch

A poco más de una hora y media en tren de cercanías de Basilea se encuentra Winterthur, una apacible localidad con una calidad de vida excepcional que posee el centro dedicado a la fotografía más importantes de Suiza y que es una referencia en toda Europa. El Fotomuseum (fundado en 1993) organiza exposiciones colectivas e individuales de fotógrafos de renombre. Actualmente, y hasta la primavera de 2025, está llevando a cabo un proceso de renovación con un nuevo edificio y proyecto. Este colabora con la fundación Fotostiftung Schweiz (fundada en 1971). Colecciona y expone, sobre todo, la fotografía suiza del siglo XX y conserva el patrimonio fotográfico. Dispone de una base de datos a disposición del público para la investigación específica y el uso de imágenes digitales. Actualmente tiene programadas (hasta agosto) exposiciones sobre Annelies Štrba y Henriette Grindat.

© Schweiz Tourismus / Oliver Baer

Fotozentrum



Ginebra

Rue des Vieux-Grenadiers 10
mamco.ch

MAMCO

Inaugurado en 1994 en Ginebra, el Museo de Arte Moderno y Contemporáneo (MAMCO) con sus 3.500 m², es el museo dedicado al arte moderno más grande de Suiza. Ubicado en una antigua fábrica, rompe con la clásica distinción entre exposición permanente y temporal. Puedes llevar a cabo una visita global por todas sus salas. Las de su colección se rediseñan tres veces al año. También tres veces se celebran, en horario nocturno, las "Nuit des Bains", cuyo nombre se debe a que antaño se encontraban en este barrio los baños públicos. Durante estas, todo el barrio se transforma en una galería gigantesca, atrayendo cada noche a miles de personas. Sus bares y restaurantes también se suman a estas animadas grandes fiestas del arte. En el mismo edificio está integrado el Centre d'Art Contemporain, actualmente en proceso de reforma.



© Schweiz Tourismus / Oliver Baer

Plateforme 10

Lausana

Place de la Gare 16/17
mudac.ch

Lausana, al sudoeste de Suiza, la capital del cantón de Vaud, a los pies del lago Lemán, es uno de los principales centros turísticos del país. En ella se ubica un espacio único: Plateforme 10, un nuevo distrito dedicado al arte de 25.000 m². Este proyecto engloba tres espacios expositivos muy recientes: el Museo Cantonal de Bellas Artes (MCBA), el Museo Cantonal de Fotografía (Photo Elysée) y el Museo de Diseño Contemporáneo y Artes Aplicadas (mudac), además de las fundaciones Toms Pauli y Félix Vallotton. Ambas se integran en la sede del MCBA, diseñada por el estudio barcelonés Barozzi Veiga en lo que antes era un taller de locomotoras. Se inauguró en octubre de 2019. La de los otros dos museos cantonales es obra de los arquitectos Aires Mateus y se inauguró en junio de 2022. Este distrito, además de sus exposiciones, nos ofrece tres restaurantes con terraza, dos librerías y locales comerciales.

© Schweiz Tourismus / William Gammuto



Blum

El viaje de ficción por Suiza y su arte, ya tiene premio

Hay muchas formas de viajar, ya sean las de aquellos que buscan la comodidad y relax, o las que buscan arriesgadas experiencias aventureras. Pero solo hay una que reúne ambas, la que podemos llevar a cabo con nuestra imaginación. La ficción siempre nos ha permitido explorar mundos reales o imaginarios desde nuestro sofá. Y un excelente ejemplo es el de la ficción sonora con formato de falso documental *Blum*. Además de hacernos disfrutar de una magníficamente enhebrada historia de suspense, podemos viajar con los ojos cerrados a los destinos y museos incluidos en este artículo.

Creado y dirigido por Manuel Bartual y Carmen Pacheco para El Extraordinario con apoyo de Turismo de Suiza, *Blum* tiene como principales protagonistas a Vicky Luego, Jacinto Bobo y Nicky García.

Blum ha resultado ganador en los Premios Globales del Podcast 2023 en la categoría de mejor contenido patrocinado. El premio es uno de los más prestigiosos en este territorio, el de la ficción sonora, que está consolidando su aceptación por cada vez más público, habitualmente más receptivo ante *podcast* de entretenimiento. El premio ha sido otro de los empujones para que sus creadores hayan decidido llevar a cabo la versión en inglés de este interesantísimo *podcast* de ficción.

Los nueve episodios, además de algún contenido extra, están disponible de manera gratuita en todas las plataformas habituales de *podcast*. Puedes acceder a escucharlo con tu dispositivo móvil a través del código QR que acompaña a este texto. También puedes acceder a la entrevista que *El Duende* hizo a Manuel Bartual y Carmen Pacheco.

¡Escucha Blum y accede a enlaces y más información de este contenido!



El viaje más sostenible es en transporte público



La red de transporte público de Suiza es la más densa del mundo. Incluida en ella, se encuentra la que también es la red ferroviaria más extensa del mundo, de la SBB, con 3.000 km de longitud. Transporta de una manera eficiente y sostenible a más de un millón de pasajeros al día. Sus trenes son rápidos, cómodos y puntuales. ¡Hablamos de Suiza!

Para moverte por todos sus cantones dispones de muchas ofertas y alternativas. Entre las más interesantes, tienes la Swiss Travel Pass, que, entre otras cosas, te permite usar el transporte público en más de 90 ciudades y la entrada gratuita a más de 500 museos, entre los que están algunos de la asociación Art Museums of Switzerland.

Además, en la mayoría de los destinos de Suiza, los huéspedes que se alojan más de una noche reciben una tarjeta de visitante o pueden comprarla a bajo precio.



El apoyo al arte en Suiza

Una de las muchas virtudes que tiene la sociedad suiza es la de su compromiso con la difusión y el apoyo del arte y la cultura. Es un tema que está en el debate público. Todo se discute en una democracia que permite votar de una manera muy ágil sobre cualquier tema, incluidos los relativos a la defensa de su patrimonio cultural, consensuando las medidas aplicadas. Por ejemplo, construir un museo en un determinado lugar, o reformarlo, lo deciden los ciudadanos, que se sienten muy implicados en cada medida adoptada.

Esta implicación, además, está arraigada profundamente en su modo de vida a través del desarrollo de la filantropía que han llevado a cabo ciudadanos ilustres de toda su historia. Apoyar la cultura, en general, y el arte, en particular, ha estado siempre a la orden del día. Esto ha permitido que, por ejemplo, a lo largo de los siglos, grandes colecciones privadas hayan pasado a ser públicas. También que sus ciudades posean una enorme riqueza y variedad de arte público en sus calles y que todos nosotros podamos descubrirlas y disfrutar de ellas.

Malla, Coque

MÚSICO Y ACTOR (Madrid, 1969)

A sus 15 años, Jorge "Coque" Malla ya era líder de un grupo de rock. Hablamos de Los Ronaldos, responsables de éxitos como *Adiós papá*, con quienes grabó hasta cinco álbumes antes de su separación en 1998, llegando a girar por toda España y parte de Latinoamérica. Es entonces cuando decide combinar su carrera musical con la interpretación. Como actor, participó en películas como *Todo es mentira* (1994), con la que consiguió una nominación a los premios Goya, *El efecto mariposa* (1995), *Sex* (2003) o *Gente en sitios* (2013), manteniéndose aún en activo. De vuelta al plano musical, y después de lanzar su debut en solitario *Soy un astronauta más* (1999) y *Sueños* (2004), volvió a reunir a la formación original de Los Ronaldos para grabar el EP *4 canciones*, (2007) que incluía el hit *No puedo vivir sin ti*, y el disco en directo *La Bola extra* (2008), con el que el grupo volvía a disolverse. Desde entonces se han sucedido once LP, entre ellos *Mujeres* (2013), una retrospectiva a su trabajo donde se acompaña de otras diez artistas a dúo; el disco homenaje *Canta a Rubén Blades* (2015); el recopilatorio *El astronauta gigante* (2021), y *Jorge, una travesía de Coque Malla* (2023), BSO del documental del mismo nombre. En 2019 ganó el Goya a Mejor Canción Original por su tema *Este es el momento*, incluido en la película *Campeones*. **Por Sara Peláez**



Inés Martín Rodrigo © Alba Vigaray

Mansilla + Tuñón

ESTUDIO DE ARQUITECTURA (Madrid, 1992-2012) · Luis Moreno Mansilla y Emilio Tuñón Álvarez

Luis Moreno Mansilla y Emilio Tuñón Álvarez proyectaron juntos algunos de los edificios más destacados de la historia reciente de la arquitectura española. El fallecimiento temprano de Luis en 2012 truncó la trayectoria de este estudio plenamente comprometido, más allá de su propia obra, con la disciplina, la sociedad y las nuevas generaciones de arquitectos a través de una intensa labor docente. Ambos diseñaron el Centro de Arte Contemporáneo de Castilla y León, MUSAC, uno de sus proyectos más emblemáticos, así como el Auditorio de León, la Fundación Barrié de la Maza en Vigo y la recuperación del edificio de Cervezas El Águila como Archivo y Biblioteca Regional de Madrid. Emilio continuó posteriormente con su labor, por la que acaba de recibir el Premio Nacional de Arquitectura 2022, construyendo adicionalmente algunos de los proyectos que diseñaron juntos, como el Museo de las Colecciones Reales de Madrid, que acaba de inaugurarse. **Por Tachy Mora**

Roberto Martínez



Manchado, Marisa

COMPOSITORA (Madrid, 1956)

Confiesa Marisa Manchado que, de no haber sido compositora, se habría dedicado a la pintura. Quizá porque siempre asoció el olor intenso del óleo del taller de su abuelo a las «propiedades mágicas» que hicieron posible su temprano despertar pianístico y, más tarde, su vocación como compositora, siempre al acecho visual de los sonidos. Después de años en el campo de la experimentación electroacústica (a su paso por el IRCAM de París) y abasteciendo un amplio catálogo de música de cámara, cuando no reivindicando su estilo en tres óperas (podremos ver *La Regenta*, en Naves del Español del 24 al 29 de octubre de 2023), sus últimas partituras para orquesta destilan el aroma de un fresco sinfónico donde el silencio resuena con fuerza. Así sucede en el monumental y delicado *Concierto para fagot y orquesta Notas para la paz* que estrenó en 2012 la Orquesta y Coro Nacionales de España. Su rutina de trabajo, en calidad de compositora o gestora cultural (fue subdirectora de Música y Danza del INAEM), es siempre la misma: caminar a través del mapa de los sonidos de Madrid, que es después de Tokio, dice, la ciudad más ruidosa (e inspiradora) del mundo. **Por Benjamín G. Rosado**

Martín, Luisgé

ESCRITOR (Madrid, 1962)

Luis García (Luisgé, como nombre artístico) Martín posee una obra prolija. Destacó en sus primeros títulos como un explorador de los excesos y el lado oscuro del amor en libros de relatos como su debut, titulado de manera elocuente *Los oscuros* (1990), o las novelas *La muerte de Tazio* (2000), *Los amores confiados* (2005) o *La mujer de sombra* (2012). En *La dulce ira* (1995) se adentró de lleno en otro de sus temas predilectos, la ambigüedad moral de la venganza en un mundo cruel. En *La misma ciudad* (2013), ambientada en el Nueva York del 11S, y *La vida equivocada* (2015) trata el asunto de la insatisfacción y la futilidad de la vida. Más optimista, *El amor del revés* (2016) cuenta su difícil camino para superar su homosexualidad. La pasión, el sexo y la infidelidad son protagonistas de su última obra *Cien noches* (2020), ganadora del Premio Herralde de Novela. **Por Juan Sardá**

Martín Rodrigo, Inés

ESCRITORA Y PERIODISTA (Madrid, 1983)

La madrileña se dio a conocer primero como periodista desde las páginas del suplemento cultural de ABC. Su primer libro fue *Azules son las horas* (2016) en el que rememoraba la vida de película de Sofía Casanova, quien cubrió la Primera Guerra Mundial y fue la primera corresponsal extranjera española. En *Una habitación compartida: conversaciones con grandes escritoras* (2020) reúne conversaciones con figuras como Zadie Smith o Margaret Atwood. Su gran éxito llega con *Las formas del querer* (2022), en el que el descubrimiento del diario sirve a la narradora para comprender la historia de su familia y forjar su propia identidad. Acaba de publicar *Una homosexualidad propia*, narración de su difícil aceptación de su sexualidad. **Por Juan Sardá**



Marta Alonso Yebra e Imanol Calderón Elosegui (Mayice) © Pablo Gómez Ogando

Martínez, José Carlos

BAILARÍN-COREÓGRAFO (Cartagena, 1969)

Una casualidad hizo que José Carlos Martínez se iniciara en el mundo de la danza, pero su gran potencial le llevó a formarse en la Escuela de Rosella Hightower, en Cannes. En 1988 entró en el Ballet de la Ópera de París, de la mano de Rudolf Nureyev, y allí desarrolló su carrera de Bailarín Estrella hasta 2011. Ese mismo año volvió a España como director de la Compañía Nacional de Danza, recuperando el ansiado repertorio clásico con títulos como *Don Quijote* o *Cascanueces*. Cerrando el círculo, en diciembre de 2022 fue nombrado director del Ballet de la Ópera de París. Es Premio Nacional de Danza, Comandante del Orden de las Artes y las Letras en Francia y tiene en su haber la Medalla de Oro del Concurso de Varna, la Medalla de Oro del Prix de Lausanne y el Premio Benois de la Danse. **Por Anabel Poveda**

Martínez, Roberto

CHEF Y EMPRESARIO (Madrid, 1987)

Lleva desde los 17 años dedicado a su pasión: los fogones. Tras varias experiencias profesionales (una de ellas en el Celler de Can Roca), viajó a Lima, ávido por descubrir nuevos sabores. Su estancia en Perú le cambió la vida y sembró la semilla de su trayectoria profesional. Se empapó de la cocina amazónica y profundizó en los secretos de la comida *nikkei* con reputados chefs internacionales. Tras pasar por otros restaurantes en España, en 2017 abrió Tripea, en el Mercado de Vallehermoso, un *market food* de menú degustación de 50€ con sabores del país andino y del sudeste asiático. Su eslogan es rotundo: «Come y Flipa». **Por María Segade**

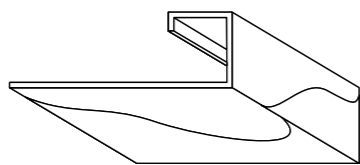

Marugán, Alex

CHEF Y EMPRESARIO (Leganes, 1992)

Entre los 100 jóvenes talentos de la gastronomía menores de 30 años reconocidos por el Basque Culinary Center tenemos a Alex Marugán, que inauguró su primer local con 25 años en el Mercado de Torrijos. Poco después de acabar sus estudios en cocina en Madrid se trasladó a México donde trabajó en un restaurante mex-mediterráneo. Volvió a España y pasó algunas temporadas entre Madrid y Saint Tropez aprendiendo sobre la cocina *nikkei* con proyectos como el de Luis Arévalo, y posteriormente como jefe de cocina en Barra /M, un restaurante de alma peruana e internacional. En 2017 abrió Tres por Cuatro (Montesa, 9), un pequeño espacio cuyo nombre hace referencia precisamente al tamaño del local. Un restaurante de temporada en el que probar su plato de callos, pata y morro, el sándwich de cabeza de jabalí o el famoso torrezno. A través de esta casa de comidas, Alex busca el sabor de la tradición, de la materia prima y de esa cocina que nos transporta a las casas de nuestras madres y abuelas, pero con los toques actuales y experimentales de sus viajes por el mundo. **Por María Román**

Elena Medel © Laura C. Vela



Mayorga, Juan

DRAMATURGO (Madrid, 1965)

Tildado como «el dramaturgo contemporáneo más relevante», es miembro de la Real Academia Española de la Lengua ocupando el sillón M (sí, de Mayorga). Ganó el Premio Princesa de Asturias de las Letras 2022 y desde la temporada pasada ocupa la butaca de la dirección artística del Teatro de la Abadía y el Corral de Comedias de Alcalá de Henares. Cuenta en su estantería con un Premio Nacional de Teatro (2007) y un Premio Nacional de Literatura Dramática (2013). Se formó en filosofía y matemáticas. Su pluma es imparable, como incontables los textos y obras que ha escrito, quizás sí sobresalen su colaboración asidua con la compañía Animalario, y su trabajo como dramaturgo para el Centro Dramático Nacional y la Compañía Nacional de Teatro Clásico. En una de sus últimas obras, *El Golem*, hay un personaje que dice, «somos cuerpos ocupados por palabras». En este sentido, su importancia capital para narrarnos qué es esto de estar vivos conforma la complejidad y profundidad de su literatura: «Tenemos que ser muy cuidadosos con las (palabras) que recogemos y a las que damos hospitalidad». En el Teatro de la Abadía estrenará su nueva obra *La colección*, con José Sacristán y Ana Marzoa (del 14 de marzo al 21 de abril de 2024). **Por Noelia Barrientos**

Mbomio, Lucía

PERIODISTA Y ESCRITORA (Alcorcón, 1981)

Mbomio es un rostro conocido debido a su larga trayectoria en televisión, donde ha trabajado como reportera en programas como Madrid Directo o Españoles en el mundo. Actualmente, la podemos ver en Aquí la tierra de TVE. Como escritora, Mbomio llamó la atención con *Las que se atrevieron* (2017), en la que rescataba la memoria de las mujeres españolas que se casaron con hombres de Guinea Ecuatorial durante los últimos años de la colonización española. Su gran éxito literario ha sido *Hija del camino* (2019), en la que evoca su infancia en Alcorcón y su búsqueda de la identidad en una sociedad que quiere etiquetarla. **Por Juan Sardá**

Maymó, Omayra

ARQUITECTA Y DISEÑADORA (Madrid, 1986)

Su caso es poco frecuente, pero no atípico. Omayra Maymó estudio Arquitectura en Madrid, pero después hizo un master en Diseño Industrial en la Design School Kolding de Dinamarca. Aunque ya había adquirido alguna experiencia como arquitecta, terminó trabajando como diseñadora en Ferm Living, una de las marcas danesas más relevantes de mobiliario y artículos para el hogar. En 2020, decidió iniciar su carrera como diseñadora independiente, primero a caballo entre Madrid y Copenhague, para asentarse finalmente de nuevo en su ciudad natal. Debido a su conexión con Dinamarca, suele diseñar para firmas danesas, como Kristina Dam o Broste Copenhagen. Además, también desarrolla proyectos en el ámbito de la prospectiva y la especulación, habiendo formado parte de exposiciones y muestras colectivas con propuestas de carácter experimental, que le sirven para explorar el potencial de ciertos materiales y de métodos alternativos de fabricación que pueda trasladar a la industria del diseño. **Por Tachy Mora**

Juan Mayorga



Mayice Studio

ESTUDIO DE DISEÑO DE PRODUCTO Y ARQUITECTURA (Madrid, 2014) - Marta Alonso Yebra e Imanol Calderón Elósegui

Fundado por Marta Alonso Yebra e Imanol Calderón Elósegui (juntando sus iniciales les salió el nombre del estudio). Uno de los rasgos más distintivos de esta pareja de arquitectos es su meticuloso método de trabajo de investigación y su gran sensibilidad y preferencia hacia la artesanía y lo hecho a mano. Muchas de sus creaciones, de hecho, han formado parte de *shows* en galerías, como la de la milanese Rossana Orlandi, dado que el resultado a menudo se materializa en producciones únicas o de edición limitada. Esta misma manera de proyectar la trasladan a sus propuestas en el ámbito del diseño industrial y de la creación de espacios, habiendo realizado piezas para firmas como Gandía Blasco, Lzf Lamps o Campari. En paralelo, son especialistas en acciones espaciales temporales, como la reciente instalación lumínica Electric Green, creada para MINI en el jardín vertical de CaixaForum Madrid. **Por Tachy Mora**

Medel, Elena

POETA, NOVELISTA, CRÍTICA LITERARIA Y EDITORA (Madrid, 1985)

La cordobesa Elena Medel despuntó a los dieciséis años con su primer poemario, *Mi primer bikini* (2001), traducido al inglés y al sueco, convirtiéndose ya en una fulgurante promesa de la literatura española. Sus siguientes poemarios confirmaron su talento, títulos como *Vacaciones* (2004) o *Chatterton* (2014), premio Loewe Poesía Joven. Su primera novela, *Las maravillas* (2020), traducida a quince idiomas, trata sobre dos generaciones de mujeres en el Madrid obrero y currante cuyas vidas están marcadas, como sucede con la de todos, por las condiciones económicas. Entre otros galardones recibió el Premio Francisco Umbral al Libro del Año 2020, el XXVI Premio Loewe a la Creación Joven o la beca Leonardo para Investigadores y Creadores Culturales 2021 de la Fundación BBVA. Está incluida en la *longlist* del Dublin Literary Award 2023. Dirige la editorial de poesía La Bella Varsovia (que desde 2021 pertenece a Anagrama). **Por Juan Sardá**

Méndez Salmón, Ricardo

ESCRITOR (Gijón, 1971)

Ha destacado por varias novelas y artículos muy marcados por su compromiso político. Licenciado en filosofía, publicó en 1999 su primera novela a los 28 años, *La filosofía en invierno*, una historia ambientada en dos tiempos separados por 300 años con la reflexión sobre el amor y la muerte como trasfondo. Desde entonces, Méndez Salmón ha sido un prolífico escritor que con frecuencia crea historias con una gran carga filosófica en narraciones simbólicas. Su primer gran éxito, *La ofensa* (2007) está ambientada en la II Guerra Mundial y es la primera parte de una trilogía sobre el mal completada por *Derrumbe* (2008) y *El corrector* (2009). En 2016 obtuvo el Premio Biblioteca Breve por *El sistema*, una distopía que sirve como metáfora del resurgimiento del autoritarismo. En 2020 publicó sus memorias *No entres dócilmente en esta noche quieta* (2020) y su última publicación es *Horda* (2021), fábula sobre las redes sociales. **Por Juan Sardá**

Inês Fonseca

Dirección Creativa también se escribe con A: “UnaDeDos”

Comprometida, luchadora, empática, tenaz, creativa y admirada (lo corrobora la lista SCOPEN*), Inês Fonseca, representa a la perfección los valores de la iniciativa “UnadeDos”, de la que forma parte activa y cuyo objetivo es acabar con la brecha que dificulta el acceso de mujeres creativas a puestos directivos, principalmente generada por el desigual impacto de maternidad y conciliación en la actualidad, como afirma el 70% de las encuestadas. Se trata de una plataforma impulsada por Más Mujeres Creativas, respaldada por el Club de Creativos de España y Diageo, firma para la que trabaja como Head of Marketing de la marca de espirituosos Johnnie Walker. Por Esther Ordax



Fonseca nació en Lisboa aunque asegura “ser tan de aquí como el jamón ibérico porque vive en España desde hace 11 años”. Creció en el seno de una familia de músicos, pasión que comparte con ellos desde los cuatro años de vida y que compagina desde hace quince, como cantautora, compositora, guitarrista y pianista, con el mundo del *marketing*. Combina esas dos facetas a la perfección porque para ella el arte y el mundo corporativo no son compartimentos estancos. “Al fin y al cabo, una partitura es pura matemática”. Y ambas, son precisamente dos de sus grandes pasiones. Su vida personal se retroalimenta de su vida profesional y viceversa, como se demuestra en su nuevo proyecto, la docuserie *Keep Walking El Camino*, que presenta el artista Dani Martín y donde ha utilizado gran parte de “eso que lleva en su ADN y sus entrañas”.

Desde hace tres años es en Diageo una de las cuerdas de este violín que, junto a Úrsula Mejía-Melgar, Cristina Díaz Andino, Lucía Valeriano y Ignacio Navarro, tiene el objetivo de tocar esa partitura perfecta de la equidad y el respeto, intentando cambiar la narrativa social y con un claro compromiso para impulsar las buenas prácticas en el sector, tratando de que en 2030 uno de cada dos puestos directivos sea para una mujer. «Se trata de un proyecto central para Diageo, donde participamos con financiación, talleres de formación, becas, nuestro propio trabajo, etc. Toda una tarea de concienciación para el sector que aplicamos a nuestra propia empresa y proveedores, trayendo siempre la diversidad a la mesa y poniendo en valor a las personas». Según, Úrsula Mejía-Melgar, directora de Marketing para el Sur de Europa de Diageo, «cada año

se invierten más de 500 mil millones de euros a nivel mundial en publicidad, exactamente el doble que en producción y licencias de nuevas películas y series». De ahí, asegura Inês, «que tengamos esta oportunidad y ese gran deber en el sector de utilizar ese músculo para dar visibilidad a esta problemática e impulsar a la sociedad hacia delante».

Inês tiene claro que su papel dentro de UnaDeDos es «una pieza de Lego en un gran castillo», que es algo que no «va de mí, ni de ella, sino de dejar las cosas un poquito mejor de la que nos las hemos encontrado, de reforzar los lazos entre las mujeres, admirarnos, reconocernos, felicitarnos más entre nosotras y llamar a la gente al compromiso, así como a participar en talleres de formación, marcar otros tiempos de trabajo, generar espacios de visibilidad y crear nuevos referentes», además de «cambiar esa tendencia que

existe de que para triunfar en mundos masculinos tienes que masculinizarte». Asegura que la vulnerabilidad es un don y es ahí precisamente donde reside la mayor fortaleza de las personas.

Para Inês, queda aún mucho trabajo por hacer y hay que seguir arrojando luz sobre las problemáticas entendiendo que esto va de todos, que no es un enfrentamiento entre mujeres y hombres, sino encaminarse hacia un mundo más sostenible e inclusivo. Un consejo que suele regalar en sus charlas a estudiantes universitarios es que «la clave para llegar es no querer llegar y que el aprendizaje forma parte del camino».

[Masmujerescreativas.com](https://www.masmujerescreativas.com) · [unadedos.org](https://www.unadedos.org)

***Inês Fonseca ha sido elegida entre los diez profesionales más admirados según el último AGENCY SCOPE 2022-2023.**

Los datos cantan

Según el II Estudio sobre la población publicitaria española*:

***El 68% de las personas que estudian publicidad en España son mujeres. Son mayoría en las carreras de Publicidad, Marketing, Relaciones Públicas, Comunicación y Periodismo.**

***La presencia de mujeres en puestos creativos entre 25-34 años se sitúa en un**

61%, de los 35 a los 44 se reduce al 19%, descendiendo al 8% en la franja que va de los 45 a los 54 años, cayendo al 3% en el caso de los 55 a los 64 años.

***Dicha brecha creativa provoca una brecha salarial. Así el estudio concluye que una industria sin mujeres en puestos de decisión es una industria sin potencial. Según el estudio que la**

agencia Edelman realizó para Dove, el 70% de las mujeres no se sienten representadas por la publicidad. Según Nielsen, para el año 2028 las mujeres poseerán el 75% del gasto discrecional del planeta. El informe de Kantar explica que la industria publicitaria está perdiendo un promedio de 9.000 millones de dólares en valoración de marca.





Menéndez, Abraham

ILUSTRADOR (Gijón 1977)

Transformó su formación publicitaria complutense con los estudios de Diseño de Moda e ilustración en el IED de Madrid. Actualmente imparte clases allí. Con su marca Abe the Ape ha reeditado la tradición del plato decorativo ilustrado y diseña otras cerámicas, papelería o ilustraciones. Ha colaborado con firmas como Dior, Chanel o Shiseido y otras como Steve Mono, We Are Knitters o Kilombo Rugs, además de instituciones y museos. Con su estilo y sus temáticas, recupera la vitalidad de la ilustración publicitaria y de moda del siglo pasado aunando diseño gráfico y trazo. El éxito también le acompaña como comunicador, en las redes sociales. Primero como bloguero especializado en el mundo del diseño y después en su exitoso e inspirado perfil de IG. **Por Christian Osuna**

Mesa, Sara

ESCRITORA (Madrid, 1976)

Las narraciones de distancia corta y las historias que hurgan en nuestro lado más turbio, abordando la culpa, la soledad, la incomunicación y los traumas, son el fuerte de Sara Mesa, una de las autoras españolas más aclamadas actualmente. Esa carrera que muestra la naturaleza humana sin ornamentos y con un lenguaje parco, directo, que pone sordina a lo perturbador, ha sido muy prolífica. Entre sus novelas, *El trepanador de cerebros* (2010); *Cuatro por cuatro* (2013), que fue finalista del Herralde; *Cicatriz* (2015); *Mala letra* (2016); el superéxito *Un amor* (2020), que está adaptando al cine Isabel Coixet; y *La familia* (2022), una creación en torno a la infelicidad que a veces generan nuestros allegados, a menudo un lugar de autoritarismo, vergüenza y silencio. Además, ha escrito poemarios, como *El jilguero agenda* (premio Miguel Hernández), y ensayo, como *Silencio administrativo* (2019), que reconstruye el laberinto infernal que supone la burocracia para las personas sin recursos económicos. **Por Paloma Fidalgo**

Messiez, Pablo

DIRECTOR Y ACTOR (Buenos Aires, Argentina, 1974)

Llegó a Barcelona hace 20 años persiguiendo el amor. La historia no salió bien, terminó a los dos meses, pero decidió quedarse. Arrancó su carrera como actor en su Argentina natal, formándose con maestros de la talla de Ricardo Bartís, Juan Carlos Gené y Rubén Szuchmacher, y actuando bajo la dirección de Leonor Manso o Daniel Suárez Marsal. Pero tener que ocultar su acento en España para ser considerado en los *castings*, le hizo centrarse en la dramaturgia y la dirección. No le ha ido nada mal. En 2007 debuta como dramaturgo y director, labrando a golpe de martillo un itinerario que cuenta con obras como *Los ojos* (2011), *Las palabras* (2013) o *Las canciones* (2019). De lo más fresco, su aplaudida *La voluntad de creer*, estrenada en Naves del Español en Matadero, que arrasó en los Premios Max 2023. Sus libros sobre teatro siguen siendo de los más vendidos, gracias a una capacidad innata para trasladar la gran renovación teatral que se dio en Argentina en los años ochenta y noventa. Bendito amor que nos lo trajo. Podremos ver *Los gestos*, del 1 de diciembre de 2023 al 14 de enero de 2024 en el Teatro Valle-Inclán. **Por NB**

Miguel, Luna

POETA Y ESCRITORA (Alcalá de Henares, 1990)

Entre otras obras, ha publicado ocho poemarios, cuatro ensayos, una novela, una obra de teatro y varios libros de relatos. Sin duda, la madrileña es una de las autoras jóvenes más destacadas y también ubicuas en los medios de comunicación gracias a sus frecuentes artículos. Debutó como poeta muy joven, a los 19 años, con el libro de poemas *Estar enfermo* (2010) y desde entonces ha publicado otros títulos como *Poetry is not Dead* (2010), *La tumba del marinero* (2013) o *Un amor español* (2023). Con marcado tono feminista ha publicado ensayos como *El dedo: breves apuntes sobre la masturbación femenina* (2016) o *El coloquio de las perras* (2019) donde reivindica a escritoras olvidadas como Gabriela Mistral o Pita Amor. Su primera novela, *El funeral de Lolita* (2018) rememora su juventud tras la muerte de un amigo. **Por Juan Sardá**





Millán, Natalia

ACTRIZ Y CANTANTE (Madrid, 1969)

Actriz, cantante, bailarina, presentadora... el currículum de Natalia Millán es tan extenso y variopinto como su formación. No en balde puede presumir de haber participado en algunos de los proyectos de teatro musical más exitosos de Madrid, metiéndose en la piel de las grandes divas de Bob Fosse. Acostumbrados a verla también en el cine y la televisión, en *Un paso adelante*, *Dreamland* o *UPA next* desplegó todas sus facetas artísticas. Desde muy joven se formó en múltiples disciplinas, lo que la convierte en animal de escena. Su primer musical fue *My Fair Lady*, en 1982, donde formó parte del cuerpo de baile. Después llegaron *Jesucristo Superstar* y sus papeles estrella, la decadente Sally Bowles en *Cabaret* y la implacable y sexy Velma Kelly en *Chicago*, protagonistas por las que estuvo nominada a los Fotogramas de Plata. Su interpretación de Mrs. Wilkinson, en *Billy Elliot* le valió el Premio de Teatro Musical y, actualmente, disfruta del éxito de interpretar a Violette Morhange en *Los chicos del coro*. **Por Anabel Poveda**

Miss Caffèina

BANDA DE POP (Madrid, 2005) · Alberto Jiménez, Sergio Sastre y Antonio Poza

El ahora trío, fue un quinteto en sus orígenes con Román Méndez a la batería y Álvaro Navarro a la guitarra. Este último conoció a Sergio en un foro del grupo Buenas Noches Rose, y fue de una de sus canciones que sacaron el nombre para Miss Caffèina. Tiempo después llegaría Alberto, al que encontrarían a través de internet. El entorno digital seguiría marcando los inicios de la banda: comenzaron compartiendo sus canciones a través de las redes sociales, llegando a lanzar hasta cuatro EP (*Destrucción creativa*, *En Marte*, *Carrusel* y *Magnética*) antes de publicar un disco, que les servirían para actuar en numerosos festivales de nuestro país. Su ópera prima llegaría en 2010: *Imposibilidad del fenómeno* (Gigntik S.L.). A él le seguirían *De polvo y flores* (Warner Music, 2013); *Detroit* (Warner Music, 2016), que según nos contaron ellos mismos es, hasta la fecha, el disco «100% Miss Caffèina»; *Oh Long Johnson* (Warner Music, 2019), y *El año del tigre* (Warner Music, 2022). En 2023 regresaron al formato corto con *Shangái Baby* (Warner Music), una colección de cinco canciones que se entienden mejor juntas, con las que la banda ha vuelto a su proceso habitual de trabajo, entendiendo que era lo más «orgánico» para la idea y concepto que querían explorar. **Por Sara Peláez**

Moderna de Pueblo

VIÑETAS Y CÓMICS · Raquel Córcoles (Reus, 1986) y Carlos Carrero (Madrid, 1984)

La pareja formada por Raquel Córcoles y Carlos Carrero es la responsable del exitoso proyecto Moderna de Pueblo. Su lema en su Instagram, con cerca de dos millones de seguidores: «Las modas cambian, el postureo permanece» se ha convertido en toda una proclama generacional. Retratando las obsesiones de la generación *millennial* y lo cotidiano con una visión ácida y feminista, Moderna de Pueblo se ha convertido en un proyecto transversal de autor que inunda las redes, edita numerosos lanzamientos editoriales de éxito como *Idiotizadas*, dentro y fuera de España, diseña productos, crea campañas o lanza un *podcast* como *Dos Rubias muy legales* junto con la cómica Henar Álvarez. Sobre sus nuevos planes están la reedición de *Los capullos no regalan flores* (2013) con nuevos comentarios en cada capítulo con aquello que ha cambiado bajo su mirada desde entonces, están trabajando en una nueva línea de videos para redes y nos prometen que pronto anunciarán más novedades. Carrero, por otro lado, es el CEO de la empresa de productos con firma Tan tan fan. **Por RAG**

En ruta por el patrimonio Unesco de Alemania

Su patrimonio histórico y cultural, sus paisajes y entornos naturales y su amplísima oferta para disfrutar de un viaje enriquecedor, hacen de Alemania un destino atractivo en cualquier época del año. **Por Tomi Aguirre.**
Foto: Berlín @Getty Images/RIGOWde



Quizá no sabías que Alemania es el tercer país del mundo, solo por detrás de Italia y China, en número de bienes declarados Patrimonio de la Humanidad por la Unesco. Este riquísimo y, en muchos casos, sorprendente, patrimonio, incluye lugares apasionantes que no son muy conocidos por el gran público. La Oficina Nacional Alemana de Turismo te ofrece en su web ocho rutas con diferentes recorridos. En este artículo te proponemos una mezcla de ellas a través de cuatro epígrafes.

Itinerario cultural

Para los amantes de la ópera y la música clásica, es imprescindible la fabulosa Ópera de los Margraves en Bayreuth, obra maestra del barroco. Es la única en su género que se conserva intacta. Ratisbona (que tiene la mayor densidad de bares de Alemania) o Quedlinburg (próspera ciudad de mercaderes en la Edad Media y una de las capitales del Sacro Imperio Romano Germánico) son excelentes ejemplos de ciudades europeas medievales. Por su parte, el castillo de Wartburg, rodeado de bosques nos transporta a la Edad Media. Para desconectar, nada mejor que sumergirnos en las aguas del Balneario de Bad Kissingen, en el que se unen historia, belleza, salud y bienestar. Y para bosques, el maravilloso Parque Nacional de Hainich, la mayor zona de bosque caducifolio mixto contiguo de Europa, que también puedes recorrer en invierno en trineo o disfrutar desde las alturas, a lo largo del sendero de las copas de los árboles que se encuentra a una altitud de 44 metros.

Ruta Costera

Lübeck (castellanizado, Lubeca), es la reina de las ciudades hanseáticas, con su famosa puerta fortificada de Holstentor, construida en ladrillo, y que sigue siendo un importante centro de comer-

cio. Bremen, con su icónica plaza del ayuntamiento, cuya construcción se inició a comienzos del siglo XV y su célebre estatua de Rolando, es el corazón pulsante al noroeste de Alemania y hogar de los mundialmente famosos músicos del cuento. En Hamburgo, la gran ciudad portuaria alemana, tenemos el área de Speicherstadt, uno de los mayores conjuntos históricos de depósitos portuarios del mundo. Y podemos disfrutar de maravillas naturales como el Parque Nacional Jasmund en la isla de Rügen, con sus curiosos acantilados calizos, o el Mar de Wadden, un hábitat único para las innumerables especies de animales y plantas.

Viaje en el tiempo

Este viaje podría comenzar en la cueva de Fohlenhaus, en la sierra de Jura de Suabia, un importantísimo vestigio de los primeros asentamientos en Europa de los humanos modernos, de hace 43.000 años. Y continuar por entornos como el Bergpark de Wilhelmshöhe (Kassel), el parque de montaña más grande de Europa. Su patrimonio religioso también es rico y variado. Por ejemplo, la catedral de Santa María Hildesheim (iniciada en el siglo IX), o la Abadía de Corvey, cerca de Höxter, que fue monasterio benedictino.

El acrónimo SchUM corresponde a las iniciales hebreas de Espira, Worms y Maguncia, las antiguas ciudades catedralicias. Sus singulares construcciones sirvieron de inspiración a posteriores edificios religiosos judíos, así como a cementerios de toda Europa.

Patrimonio Industrial

¿Una piscina pública en el interior de una mina de carbón? Sí, se encuentra en el impresionante complejo industrial de Zollverein, en Renania del Norte-Westfalia. Tradicionalmente, una de las principales zonas industriales de Europa. Gran parte de sus antiguas fábricas y minas se han reconvertido en curiosas zonas de recreo, con miradores, restaurantes, cines o espacios de arte y diseño (el Red Dot Design Museum, diseñado por Norman Foster, por ejemplo, está en el complejo Zollverein). Y son, en sí mismos, museos de la historia industrial del país.



Descubre más sobre el patrimonio Unesco de Alemania aquí

Molina, Rocío

BAILAORA-COREÓGRAFA
(Torre del Mar, Málaga, 1984)

Con apenas tres años Rocío Molina comenzó una historia de amor con la danza que llega hasta nuestros días. Brillante desde sus inicios, precisa en su baile, pero valiente y transgresora, se graduó con Matrícula de Honor en el Conservatorio Superior de Danza de Madrid. Era el preámbulo de una carrera de éxito que comenzó de la mano de María Pagés, cuya compañía despertó su interés por la coreografía. Con 21 años se presentó en solitario en el Festival de Jerez y, a partir de ahí, no ha parado de bailar y de crear, en España, Francia y Estados Unidos. La crítica y el público han ido de la mano alabando su genialidad y un estilo pasional pero también fluido, limpio y elegante. A pesar de su juventud, tiene una colección de premios apabullante: XI Certamen de Coreografía de Danza Española y Flamenco, premio de la crítica Flamenco Hoy, dos premios Max, Premio Nacional de Danza, Medalla de oro de la provincia de Málaga, León de Plata de la Bienal de Danza de Venecia y la Medalla de Oro al Mérito de las Bellas Artes. **Por Anabel Poveda**

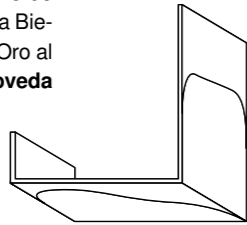

Molinos Gordo, Asunción

INVESTIGADORA Y ARTISTA VISUAL (Aranda de Duero, Burgos, 1979)

Utiliza la instalación (con esculturas de barro o vidrio soplado), la fotografía, el vídeo, el sonido y otros medios para examinar el ámbito rural, la arquitectura autóctona, la política sobre el territorio, la transformación del trabajo en el campo, la biotecnología y el comercio de alimentos. Cuenta con diversos premios entregados en diferentes ediciones de ARCO, y numerosas becas de producción en España, Egipto o Alemania. Actualmente, prepara una exposición junto a la comisaria Andrea Pacheco en el CA2M de Móstoles que veremos en 2024 y que toma como punto de partida el pasado islámico de la ciudad de Madrid. En Madrid, ciudad donde reside, pudimos ver parte de su proyecto: *¡Cuánto río allá arriba!* (2021) en la galería Travesía Cuatro y recientemente una de sus piezas en el CCC Condeduque en la muestra colectiva *Pan y Circo* (2023). **Por Silvia Santillana**

Montatore, Lorenzo

HISTORIETISTA (Madrid, 1983)

L. Montatore, seudónimo de Javier Lorenzo García, se curtió como ilustrador y autor de historietas en la escena de autoedición y fanzineo de Barcelona en proyectos como OHG! y VOOH! o en la revista Voltio. En 2016 publicó su primer libro *La muerte y Román Tesoro* (De Havilland), recopilación de imágenes y narraciones donde apuntaló su perfecta mezcla entre la sintética estética contemporánea y la tradición historietística y del humor gráfico tradicionales. Después sorprendió con una oportuna, lúcida y personal aproximación a Paco Umbral, *La mentira por delante* (Astiberri) obra en la que trasciende al escritor madrileño en personaje de revista de cómic de humor. Forma parte del colectivo Panoli Creaciones, pequeño sello editorial y marginal. Otras obras suyas son *Queridos difuntos* (Sapristi), *Cuidado que te asesinas* (La Cupula), el infantil *Lola y Blu* (Bang Ediciones) y, la última, *Aquí hay avería* (ECC). **Por Christian Osuna**

Rosa Montero



Montero, Rosa

ESCRITORA Y PERIODISTA (Madrid, 1951)

Premio Nacional de las Letras 2017, Rosa Montero comenzó su andadura muy joven en los años 70 en revistas (p.e. Fotogramas) y alcanzó la fama en los años 80 en el diario El País, donde se hizo célebre por sus entrevistas en las que incorporaba técnicas del «nuevo periodismo» con personajes como Indira Ghandi, Yaser Arafat o Montserrat Caballé. Desde los años 90, ha destacado también como articulista con conciencia social y defensora de los derechos de las mujeres. Como novelista, debutó muy joven en 1979 con *Crónica del desamor*, novela autobiográfica sobre el Madrid canalla de la Transición. Desde entonces, ha obtenido grandes éxitos críticos y de público como *Te trataré como una reina* (1983), relato descarnado sobre la vida urbana; *La hija del caníbal* (1997), Premio Primavera de Novela, sobre los secretos en un matrimonio; *La loca de la casa* (2003), donde mezcla autobiografía y reflexión literaria o *La ridícula idea de no volver a verte* (2013) en la que al hilo de la vida de Marie Curie discurre sobre su vida. En su último libro en solitario, *El peligro de estar cuerda* (2022) se adentra en sus problemas de salud mental. **Por Juan Sardá**



Dabiz Muñoz © Javier Peñas



Mora, Nuria

ARTISTA PLÁSTICA (Madrid, 1974)

Su camino comenzó hace más de treinta años en las calles de Madrid, con murales que buscaban abrir una nueva perspectiva ante el espacio que nos rodea y crear un diálogo entre el entorno y la comunidad. La pintura, el muralismo y la escultura son los medios que utiliza para sus creaciones, las define como «ejercicios introspectivos y de recuerdos» que plantean narraciones de su vida. Ha expuesto instalaciones monumentales en espacios culturales de referencia en la capital como La Casa Encendida, Matadero o en el CCC Condeduque, y a nivel internacional en Sao Paulo, Beijing, San Francisco o Buenos Aires en galerías y vías públicas. *Oceánica* es su proyecto más reciente, una colección de piezas artesanales que trasladan el verano al corazón de Madrid y se puede visitar en la Galería Canalejas hasta el 31 de octubre de 2023. **Por DH**

Morau, Marcos (La Veronal)

COREÓGRAFO (Valencia, 1982)

Marcos Morau, coreógrafo valenciano, es el alma de La Veronal. Estudió coreografía en Barcelona, Valencia y Nueva York y siempre se ha caracterizado por su amplia cultura artística y porque nunca ha sido bailarín, solo creador. Además de la danza, Marcos es un enamorado del cine, la música, la fotografía o la dramaturgia, pasiones fácilmente reconocibles en sus piezas, muchas de las cuales parecen auténticas películas o piezas teatrales. Tiene un imaginario reconocible y una forma de coreografiar que ha marcado una forma de hacer danza contemporánea. En 2005 montó La Veronal, un colectivo con artistas de diferentes procedencias que han conseguido una narrativa propia. Su trabajo ha sido reconocido y laureado con el Premio Nacional de Danza, así como importantes galardones nacionales e internacionales. Ha colaborado como coreógrafo con instituciones del peso de la Compañía Nacional de Danza o el Ballet de la Ópera de Göteborg. Algunas de sus piezas toman como punto de partida ciudades o países, como *Siena*, *Rusia*, *Islandia* o *Sonoma*. Podremos ver a La Veronal en el Festival Fiver de Teatros del Canal el 30 de septiembre de 2023. **Por Anabel Poveda**

Miura, Mitsuo

ARTISTA VISUAL (Iwate, Japón, 1946)

Artista japonés afincado en España desde 1966. Entroncó directamente con los nuevos lenguajes formales de la década de los 80, compartiendo espacio con otros artistas como Adolf Schlosser, Eva Lootz, Darío Corbeira, Nacho Criado o Valcárcel Medina. A través del dibujo, el grabado, la pintura, la fotografía y la instalación, su obra aborda el paisaje natural y urbano con una capacidad de síntesis que no deja nada al artificio y lo vincula al arte geométrico y al minimal. Ha compaginado su trabajo artístico con una labor docente en la facultad de Bellas Artes de la Universidad Complutense y la Universidad Europea de Madrid, además de hacerlo desde su taller-academia, formando a las nuevas generaciones artísticas. Recientemente se le ha dedicado una exposición en el CA2M de Móstoles que ha viajado después del DA2 de Salamanca. **Por Ana Berruguete**



Alejandro Morellón © Mónica Ojeda



Morellón, Alejandro

ESCRITOR (Madrid, 1985)

Se dio a conocer en el mundo literario con el libro de cuentos *El estado natural de las cosas*, que ganó el Premio Hispanoamericano de cuento Gabriel García Márquez, en 2017. Antes había publicado otro libro de relatos, *La noche en que caemos* (2013) y su último conjunto de textos breves, *El peor escenario posible* (2022) se hizo merecedor del Premio Ignacio Aldecoa. Su narrativa indaga en los mundos invertidos y se pregunta sobre la libertad de poder ser uno mismo. A Morellón le gusta jugar con lo poético y deslizar tonos irónicos en sus narraciones más breves, aunque también asoma convenientemente la verdad dolorosa de las cosas, que, por momentos, vuelve trágicos algunos de sus textos. Sus temas centrales son la idea de ser uno espectador de su propia vida y los desdoblamientos. En 2021, Morellón fue seleccionado por la revista Granta como uno de los 25 mejores escritores jóvenes en español. **Por José de Montfort**

Mucha Muchacha

COMPAÑÍA DE DANZA (2021) · Ana Botía, Marta Mármol, Belén Martí Lluch y Marina de Remedios

Con una trayectoria de apenas cinco años, la joven compañía, que ha revolucionado por completo el panorama de la danza en España, busca recuperar el contacto y la cercanía con el espectador, el compromiso social y la innovación escénica. Su origen es el folclore y la danza española, que han ido llevándose a su terreno a golpe de fusión contemporánea. Con sus *raves* folclóricas pretenden modernizar la tradición colaborando con artistas de otras disciplinas como Los voluble, con los que acaban de estrenar *Para cuatro jinetes*. En su primera obra, *Mucha Muchacha*, homenajearon a Las Sinsombrero de la Generación del 27 y sentaron las bases de su discurso artístico: empoderamiento, determinación, voz, libertad y cooperación. Compaginan sus espectáculos con sus ya característicos talleres-fiesta donde comparten espacios de creación e investigación con mujeres de distintas procedencias. **Por AP**

Muñoz, Dabiz

CHEF Y EMPRESARIO (Madrid, 1980)

Es uno de los mejores cocineros del mundo, chef de vanguardia que con 17 años ingresó en la Escuela de Hostelería de Torrejón de Ardoz. Desde entonces no se ha separado de los fogones, formándose en las cocinas de Balzac, Viridiana, Catamarán o Chantarella, pasando por los londinenses Hakkasan u Orrery. En 2007 dio a luz a la joya de la corona, DiverXo, que cuenta hoy con tres estrellas Michelin. En 2015, siguiendo con el universo XO marcado por las influencias orientales-cañís que caracterizan al chef, inauguró StreetXo, un espacio más callejero. Durante la pandemia abrió GoXo, un proyecto que comenzó como *delivery* y que actualmente también posee *food trucks* repartidos por Madrid, Barcelona y Marbella. El pasado año, estrenó nuevo restaurante de pastas y masas ancestrales: RavioXo. Todos sus logros le han convertido en uno de los españoles con más proyección internacional. **Por María Román**

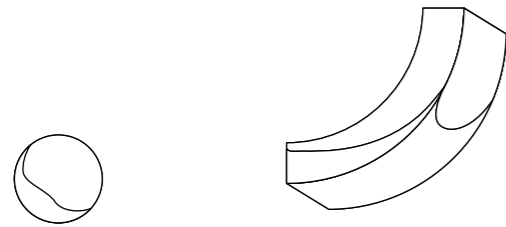

Muñoz, Hugo

CHEF (Madrid, 1982)

Cuando todavía era muy pequeño, su abuelo materno Emilio le apodó "Hugochan", diminutivo cariñoso de abuelo a nieto en la cultura nipona. De ahí surgió el nombre de su actual restaurante Ugo Chan, que abrió sus puertas a finales de 2021. Todo un viaje gastronómico entre España y Japón que Dabiz Muñoz señaló como «absoluto disfrute». Lo cierto es que el chef con 1 estrella Michelin y 1 sol Repsol, todavía no ha tenido la oportunidad de pisar el país nipón, pero eso no le impide crear delicias con esencia japonesa y alma madrileña. No es muy fan del término "fusión", prefiere verlo como su interpretación personal y española que plasma en creaciones cuyo pilar central es el producto de temporada y de calidad. Ofrece un menú a la carta y un menú Omakase (que ya es referente), en el que se valora "in situ" los gustos, preferencias, manías y apetito de cada comensal. Un restaurante cuyo triunfo reside en tres ingredientes: técnica nipona, "productazo español" (y madrileño) y el saber hacer de Hugo. **Por María Román**

Muñoz, Isabel

FOTÓGRAFA (Barcelona, 1951)

Premio Nacional de Fotografía (2016), dos World Press Photo, Medalla de Oro al Mérito en las Bellas Artes, Premio PPhotoESPAÑA 2021 y sexta mujer elegida académica de la Real Academia de Bellas Artes Fernando, Isabel Muñoz es sin duda una de las grandes fotógrafas españolas contemporáneas. Catalana afincada en Madrid desde los años 80, su obra es un canto a la vida y al dolor, a las relaciones y sentimientos humanos, a la fuerza animal y a la belleza de los cuerpos. Luz y oscuridad. Su cámara ha recorrido Cuba, Argentina, México, Turquía, Irán, Pakistán, Japón, Siria... con una poderosa mirada capaz de captar la emoción y esencia del ser humano. Su reciente trabajo *Somos agua*, es una instalación multimedia y una serie fotográfica en la que nos enfrenta a nuestra falta de compromiso ante uno de los principales desafíos a los que nos enfrentamos: el calentamiento global. Actualmente está exponiendo en el Pera Museum de Estambul y preparando su último proyecto, con el que reflexiona acerca del arte rupestre y el reflejo de las raíces de nuestra especie que podremos ver en enero de 2024 en la galería Blanca Berlín. **Por Ana Berruete**

Muñoz, Lucas

ARTISTA Y DISEÑADOR (Madrid, 1983)

Lucas Muñoz es uno de esos diseñadores que se mueven entre los campos del arte y el diseño, simultaneando ambas disciplinas. Comenzó su andadura junto con David Tamame, con quien fundó el estudio enPieza!, iniciando posteriormente su propio camino personal en la línea de la escuela de Eindhoven. No obstante, muchos de los intereses que ya tenía en aquella época, como el reciclaje, la sostenibilidad o los procesos de elaboración manuales y artesanos, continúan presentes en él. Alterna la creación de diseños únicos, que pueden ser desde piezas de mobiliario a sistemas de sonido, objetos sin función o artefactos, con el diseño de espacios e instalaciones, de cuya producción se encarga él mismo. Entre sus trabajos recientes, destaca el diseño y la ejecución del restaurante MO de Movimiento, una intervención sostenible de principio a fin para adecuar el espacio original a los requerimientos de un restaurante asimismo sostenible. **Por Tachy Mora**

Muñoz, Pepa

CHEF (Madrid, 1969)

Con solo 9 años, Pepa Muñoz ya limpiaba calamares y boquerones en el negocio familiar y tardó muy poco en empezar a cocinar con su padre. Chef autodidacta, en 2003 abrió El Qüenco de Pepa. Su carta plasma las raíces andaluzas de sus progenitores y su devoción por Cádiz, con frituras con sabor y gran protagonismo del mar. Pepa es presidenta de Facyre (Federación de Cocineros y Reposteros de España) y una cocinera comprometida. Coordina un comedor social en Usera y dirige varios proyectos de la ONG World Central Kitchen, del chef José Andrés. Durante la pandemia repartió más de 3 millones de comidas. **Por María Segade**



Isabel Muñoz © Ximena y Sergio

Muñoz, Jorge y Peral, Sara

CHEFS Y EMPRESARIOS (Alcorcón, 1990) / (Valdemoro, 1992)

Son dos chefs poco convencionales que redescubrieron la gastronomía trabajando en Mugaritz. Con las enseñanzas de Andoni muy presentes han abierto OSA, en la Ribera del Manzanares. Definen su estilo como «producto nacional con técnica francesa y sensibilidad japonesa». Les apasionan los ingredientes de proximidad y las recetas añejas, como la pata de cerdo rellena o las gallinejas. Se jactan de presentar en crudo la descomunal lengua de wagyu de punta negra o la anguila, que luego sirven con el mayor respeto a la materia prima. ¿Por qué son buenos jefes? Cierran los fines de semana para favorecer la conciliación de su equipo. **Por María Segade**

Muñoz-Calero, Javier

CHEF (Madrid, 1978)

Llevó a cabo su formación culinaria alrededor del mundo, desde Suiza, París o Tailandia, hasta los fogones de distintos rincones de nuestro país y de las azoteas de moda capitalinas, como el Círculo de Bellas Artes. Durante todos esos años fue tejiendo su primer proyecto en solitario que hoy se conoce como Ovillo (Pantoja, 8), una antigua fábrica de marroquinería donde el comensal será cómplice de una cocina honesta, viajada, clásica y pura, basada en el producto de temporada. En las cocinas de este “restaurante de oportunidades” trabaja un equipo de jóvenes en riesgo de exclusión social procedentes del programa Cocina Conciencia, puesto en marcha por la Fundación Raíces. Todos ellos conforman el 70% de la plantilla y, al igual que Javier en sus días como estudiante, merecen una segunda oportunidad. Otro componente imprescindible de su filosofía es que los empleados puedan conciliar su vida personal y profesional, que dedicarse a la hostelería no les impida pasar tiempo de calidad con familia y amigos. Si eres futbolero te hará gracia la curiosidad: es el nieto de Vicente Calderón. **Por María Román**

Muraday, Chevi

BAILARÍN-COREÓGRAFO (Madrid, 1969)

Su nombre está estrechamente ligado a la creación contemporánea madrileña desde hace más de tres décadas. En la capital dio sus primeros pasos de la mano de Carmen Senra, un nombre imprescindible en la historia de la danza contemporánea en España. Su inquietud le llevó a estudiar en Nueva York con Alvin Ailey y Martha Graham, y en Alemania con coreógrafos como Rui Horta o Pina Bausch. En 1992 se estrenó como coreógrafo en el Certamen Coreográfico de Madrid, donde ganó una beca para estudiar en Londres. En 1997 puso en marcha su propia compañía, Losdedae Danza, con sede en Alcalá de Henares desde 2011. Este artista pluridisciplinar, Premio Nacional de Danza, ha traspasado los límites del movimiento, colaborando estrechamente con otras disciplinas. Desde hace unos años mezcla con maestría danza y dramaturgia, colaborando estrechamente con actores como Ernesto Alterio, protagonista de *En el desierto*; Marta Etura, en *Return*; con Aitana Sánchez Gijón, en la piel de Juana o Cayetana Guillén Cuervo en *Pandataria* (podremos verla en Teatros del Canal del 14 al 25 de febrero de 2024). Ha logrado con éxito desdibujar las fronteras que separan las diferentes disciplinas que conforman las artes escénicas. **Por Anabel Poveda**



Chevi Muraday y Cayetana Guillén Cuervo en *Pandataria* © Damián Comendador

N

Najarro, Antonio

BAILARÍN-COREÓGRAFO (Madrid, 1975)

Acérrimo defensor de la danza española ha peleado por darle el sitio que merece a la escuela bolera, el folclore o la danza estilizada. Matrícula de Honor en Danza Española en el Real Conservatorio Profesional de Danza Mariemma de Madrid, la capital ha sido testigo de todos sus éxitos, como director de su compañía desde 2002, y como bailarín y director del Ballet Nacional de España. Coreógrafo laureado, colabora habitualmente con estrellas del patinaje artístico de la talla de Javier Fernández. Con afán divulgativo, dirigió el programa de televisión *Un país en danza*. Este verano gira por América con su espectáculo *Querencia* (del 16 al 18 de febrero de 2024 en Teatros del Canal) y está preparando coreografías para la ópera *Ainadamar* (Ópera de Gales), el espectáculo *Merina* para la firma de moda Oteyza, y el espectáculo *La Argentina en París*, para la Fundación Juan March. También ha puesto en marcha el proyecto #DanzayEmpresa para promover los valores de la danza en el mundo empresarial. **Por Anabel Poveda**

Naranjo, Ernesto

DISEÑADOR DE MODA (Pilas, Sevilla, 1992)

Fue en su último año de formación en Londres, en Central Saint Martins, cuando el diseñador sevillano se sintió más perdido. Había intentado alejarse de sus raíces y de los clichés andaluces para encontrar su propio estilo y entendió que en sus orígenes y la tradición estaba la respuesta. Lo único que podía diferenciarle del resto. Naranjo ha trabajado en Maison Margiela bajo la dirección de John Galiano, en Balmain junto a Olivier Rousteing y ha creado colecciones cápsula para Lane Crawford Hong Kong. Sus últimas colecciones fueron presentadas en el Palais de Tokyo durante la Paris Haute Couture Week y en London y Madrid Fashion Week en febrero de 2019. Con su nueva propuesta, busca romper esa brecha generacional entre su clientela habitual de edad madura y acercarse al público más joven. La sensualidad, las transparencias y la exaltación del cuerpo de la mujer son los protagonistas. **Por Bea Velasco**

Navarrete, Eduardo

DISEÑADOR DE MODA (Alicante, 1994)

Tras su paso por la primera edición del *talent show Maestros de la Costura*, el diseñador alicantino fundó su propia firma de moda y constituyó *15 segundos*, una central de marcas y creadores que ofrece multitud de servicios a jóvenes diseñadores para ayudarles a desarrollar su marca. El pasado mes de febrero, presentó su colección para este verano inspirada en Torrevieja en la MBFWMadrid. Lo hizo con algo nunca antes visto: con un icónico desfile sobre ruedas repleto de rostros conocidos. Navarrete ha llegado a vestir a Nieves Álvarez, La Terremoto de Alcorcón, Bibi Andersen, Rossy de Palma o Blanca Romero, entre otros. También ha hecho desfilar a personajes de la talla de Verónica Forqué, Terelu Campos, Miki Nadal y otros famosos con modelos de su colección. **Por Bea Velasco**



Eduardo Navarrete Autorretrato. Exposición “De otro signo”. Hasta el 23 de julio en el lobby de Thompson Madrid



Nieto, Moisés

DISEÑADOR DE MODA (Úbeda, Jaén. 1984)

Lanzó su firma en 2011 con un único objetivo: entremezclar lo artesanal con un sentido del gusto muy refinado. Los diseños de Moisés Nieto fusionan tradición e innovación, cultura social e historia personal y apuestan por el uso de materias primas elaboradas en España. En 2014, abrió sus puertas al mercado internacional y logró que sus prendas se vendieran en distintos países. Dos años más tarde, ganó Who's On Next Vogue y le galardonaron con el Premio Nacional de Moda. Desde entonces, colección tras colección, vemos que sus prendas son siempre una evolución con respecto a las anteriores. El pasado mes de marzo, vimos su propuesta para la próxima temporada otoño/invierno con *looks* fotografiados en la antigua residencia del Marqués de Cubas, un impresionante palacio del siglo XIX situado en el centro de Madrid y para los que contó con Laura Ponte, Lulú Figueroa e Ingrid García-Jonsson. **Por Bea Velasco**

Niño de Elche

CANTANTE (Elche, 1985)

Francisco Contreras Molina, Niño de Elche, venía de la tradición flamenca con *Mis primeros llantos* (2007) y *Sí, a Miguel Hernández* (2013) pero fue con *Voces del extremo* (2015) donde quebró las convenciones y llamó la atención por su irreverencia y por acercarse a la modernidad desde el cante más ortodoxo, *Que os follen* fue su carta de ruptura, o de partida. Rozó la polémica con la tradición con *Antología del Cante Flamenco Heterodoxo* (2018) o en *Memorial de Cante en mis Bodas de Plata con el Flamenco* (2021) saliendo, como siempre, por la tangente. En 2021 presentó su espectáculo-performance-musical *La Exclusión*, un híbrido inspirado en el libro del filósofo Ramón Andrés *Pensar y no caer*, que habla de lo animal y lo humano, entre muchas otras cosas. También colaboró con C. Tangana en *Tú me dejaste de querer* de su disco *El Madrileño* (2021). *Flamenco. Mausoleo de celebración, amor y muerte* (2022) es su último disco. **Por Andrés Castaño**

Novoa, Teresa

ILUSTRADORA (Madrid, 1955)

Arquitecta formada en la Escuela Superior de Arquitectura de Madrid, comenzó su andadura profesional en la docencia del dibujo y como maquetadora editorial. Al tiempo, empezó a colaborar en prensa diaria. En 1990 comenzó a dedicarse a la ilustración de libros y en pocos años su estilo la ha granjeado el interés institucional local e internacional. Ha estado presente en exposiciones, bienales, eventos y recibido premios y distinciones como cuando fue seleccionada por el Ministerio de Cultura para la exposición *A todo color*, o en 2005, cuando formó parte de la muestra española en la Feria Internacional del Libro Infantil de Bolonia. Ha publicado algunos cuentos escritos de su propia mano y flirtado con la novela gráfica muy recientemente con *La mujer del retrato. Concepción Arenal, vida paralela de una niña pelirroja* (2021). Otros de sus libros más recientes son *Versos para comérselos* (2020), *Poemas para leer a Troche y Moche* (2019) o *Lo que vuelve a casa (y otros árboles)* (2018). **Por Christian Osuna**

Nueveuno

COMPAÑÍA DE CIRCO (Madrid, 2014)

Esta joven compañía explora la creación de un lenguaje escénico propio que combina, a modo de malabares, la manipulación de objetos, la magia y el arte circense. Con su espectáculo *Sinergia 3.0* exploraban la geometría del hombre de Vitrubio de Leonardo Da Vinci, con un énfasis en la coreografía y el movimiento. Desde 2020 están en gira con *Suspensión*, donde cuatro hombres encumbran cuchillos, pelotas, objetos en general, al tiempo que un quinto se menea entre las luces y las sombras. Esta propuesta les hace plantearse su relación con el escenario y en el mundo, como hombres blancos y normativos, poniendo sobre la mesa cuestiones cómo ¿qué significan esas denominaciones en realidad? ¿Cómo impacta nuestra identidad en el papel que, se supone, tomamos en la sociedad? Cargas, mochilas, identidad creada y autoimpuesta. Una reflexión desde lo *malabar* de nuestra posición en el universo y de las alternativas que plantean las nuevas masculinidades. **Por Noelia Barrientos**



O

Okuda San Miguel

ARTISTA (Santander, 1980)

Murales geométricos y coloridos lo sitúan como uno de los artistas urbanos más reconocidos de nuestro país. Con una corriente inclinada al surrealismo pop, sus obras recorren el mundo abordando preguntas reflexivas acerca del sentido de la vida y de la sociedad: Nueva York, Casablanca, La Habana, Moscú, Hong Kong o Perth, son solo algunas, entre más de cincuenta ciudades, donde cobran vida sus ideas, fruto de la inspiración de los viajes y rincones tranquilos, como los de la costa del norte que lo vio nacer. En 2022 estableció su estudio *Factory of dreams* en Usera, un espacio de ensueño para compartir y generar encuentros entre creadores y público. Además de su trayectoria internacional, ha expuesto en espacios como el Teatre del Liceu de Barcelona. En el Museo Gran Vía 15, se puede visitar hasta el 30 de noviembre de 2023 su exposición *Walking life*, un paseo retrospectivo sobre su evolución a través de esculturas, instalaciones y proyecciones audiovisuales. **Por Diana Hernández**

Sergio de Lázaro y Verónica Abián (Otrura)



Olivares, Javier

GUIONISTA, PROFESOR, HISTORIADOR DEL ARTE Y DRAMATURGO (Madrid, 1958)

Sin duda la obra más célebre de Olivares es la serie *El ministerio del tiempo*, creada junto a su hermano Pablo, fallecido en 2014. Estrenada en RTVE en 2015, ha ganado dos Ondas y ha alcanzado resonancia mundial gracias a su estreno en Netflix. Entre la televisión y el teatro, antes de arrasar con la serie, Olivares había trabajado como guionista en series tan populares como *Los Serrano* o *Los hombres de Paco*. Destaca su colaboración con el dramaturgo catalán Josep Maria Benet i Jornet, el cual ha adaptado sobre las tablas del Teatro Español las obras *Esto a un hijo no se le hace* y *Subterráneo*, además de ser director argumental del "culebrón" de TV3 *Ventdelplà*. **Por Juan Sardá**

Olmo, Rubén

BAILARÍN-COREÓGRAFO (Sevilla, 1980)

Miembro de una familia humilde de las 3.000 viviendas, su talento le hizo brillar desde muy pequeño en el Conservatorio de Danza de Sevilla. Allí aprendió de los grandes del flamenco y la danza española, descubriendo sus capacidades Javier Barón en el Centro Andaluz de Danza. Aída Gómez le fichó para su compañía y de 1998 hasta 2003 formó parte del Ballet Nacional de España, donde interpretó roles principales en coreografías de José Antonio, Javier Latorre, Alberto Lorca, Israel Galván o Antonio Canales. Su mente inquieta y creativa le llevó a crear su propia compañía con tan solo 23 años, con la que estrenó su particular versión de *Pinocho* y *Belmonte*. De 2011 a 2013 dirigió el Ballet Flamenco de Andalucía, donde continuó con su profusa labor coreográfica. El círculo se cerró en 2019, año en el que volvió al Ballet Nacional de España, esta vez como director, institución donde dirige, baila y coreografía, siendo una de sus últimas creaciones una particular visión de *La Bella Otero* (podremos verla en T. del Canal del 14 al 16 de diciembre de 2023). Es Premio Nacional de Danza, Premio Max, Zapatilla de Plata, Giraldillo de la Bienal de Flamenco de Sevilla y Premio de Interpretación de Danza Pilar López. El nuevo estreno de la compañía será el 1 y 2 de diciembre de 2023 en Sevilla. **Por Anabel Poveda**



EXPERIENCE

www.fsexperience.com



Oteyza

DISEÑO DE MODA · Caterina Pañeda (Madrid, 1980) y Paul García de Oteyza (Madrid, 1977)

Conocimiento, experiencia, tradición, pasión, autenticidad y virtuosismo son los valores que definen a esta joven y pequeña sastrería madrileña ubicada en el barrio de Justicia. Caterina Pañeda y Paul García de Oteyza, sus fundadores, han logrado hacerse un hueco en el mundo de la moda creando prendas de vestir de alta costura. Aunque los reyes de la casa son sus trajes, la capa española y el sombrero cordobés, desde la pandemia emprendieron un camino hacia ropa más funcional, sin perder el diseño. La firma fue Premio Nacional de Moda en 2018, ha sido embajadora oficial de Madrid Capital de Moda, ha inaugurado en dos ocasiones Pitti Uomo y ha participado en MBFWMadrid y la París Fashion Week. Todas las presentaciones de sus colecciones han estado alejadas de desfiles al uso y el mes de octubre de 2023 darán un paso más allá con un espectáculo de cuatro actos sobre la historia de la oveja merina, con bailarines en escena y con mucha moda. **Por Bea Velasco**

José Ovejero @ Isabel Wagemann



Otrura

DISEÑO DE MODA · Sergio de Lázaro (Madrid, 1980) y Verónica Abián (Sagunto, Valencia, 1976)

Esta Casa de Moda Contemporánea independiente «crea, confecciona y construye con la máxima excelencia todo un universo de objetos y experiencias con la visión de alimentar los sueños e ilusiones de las personas». Otrura reivindica en todas las colecciones su compromiso con los oficios de toda la vida, como el de costurera o patronista, así como, la sostenibilidad social y la necesidad de responder a preguntas o retos en un contexto social y cultural determinados, defendiendo de esta manera una «militancia económico-cultural». Detrás de este proyecto se encuentran Sergio de Lázaro, ex de Hermès o Dior, y Verónica Abián, consultora de *branding*. La casa distribuye sus diseños en un espacio expositivo-taller ubicado en el barrio de Justicia, en su tienda *online* y en una selección de puntos de venta en ciudades como Nueva York. Todas las prendas se hacen artesanalmente bajo pedido. Del 4 al 13 de septiembre presentan la nueva colección primavera/verano 2024 mediante un *trunk show* en DOORS.NYC, uno de los *showrooms* más *cool* de la ciudad, coincidiendo con la semana de la moda. **Por MR**

Ovejero, José

ESCRITOR (Madrid, 1958)

Es una especie de John Steinbeck contemporáneo. Es realista pero con resonancias metafóricas y simbólicas, es comprometido y detecta las fisuras de una sociedad aparentemente estable, y trabaja la imaginación para proponer mundos realmente alternativos. Licenciado en Historia, iba para egiptólogo, pero ejerció de intérprete y traductor. Desde que recibió el Premio Ciudad de Irún 1993 por su poemario *Biografía del explorador*, ha conjugado con habilidad la narrativa, la poesía, el cuento, la crónica de viajes y el ensayo. Ha publicado libros como *China para hipocóndricos* (Premio Grandes Viajeros 1998), la novela *Las vidas ajenas* (Premio Primavera 2005), *La comedia salvaje* (Premio Gómez de la Serna 2009), *La ética de la crueldad* (Premio Anagrama de Ensayo 2012), *La invención del amor* (Premio Alfaguara 2013) o *Humo y Mientras estamos muertos*, los más recientes. Actualmente vive en la Sierra de Gredos, aunque ha pasado mucho tiempo en el extranjero (Bonn y Bruselas). Está trabajando en su nueva novela, que publicará con Galaxia Gutenberg la próxima primavera. **Por PF**



Okuda San Miguel @ Elchino Po

P

Pagés, María

BAILAORA-COREÓGRAFA (Sevilla, 1963)

José Saramago la describió así: «Ella baila y, bailando, mueve todo lo que la rodea»... y no estaba exento de razón porque si hay algo que caracteriza su baile es el movimiento largo e inabarcable de sus brazos, como extensión natural de su curiosidad y sus ganas de llevar el flamenco un paso más allá, reivindicando una profesión que trasciende las diferencias culturales. María es una de esas bailaoras que puede presumir de haberse hecho un hueco y un nombre reconocible y admirado por el gran público. Las raíces de su estilo se hunden en el flamenco tradicional pero sus ramas han evolucionado hacia otras artes. Comenzó sus pasos con el maestro Antonio Gades y fundó su propia compañía en 1990. Reconocida, entre otros, con el Premio Nacional de Danza a la Creación y con la Medalla de Oro al Mérito en las Bellas Artes, ha sabido relacionarse y ha colaborado con artistas de la talla de José Saramago, Sidi Larbi Cherkaoui o Mijaíl Baryshnikov. Junto a su aliado y compañero de vida, El Arbi El Harti, dirige el Centro Coreográfico María Pagés de Fuenlabrada. **Por AP**

Palomo Spain

DISEÑO DE MODA · Alejandro Gómez Palomo (Posadas, Córdoba, 1992)

Detrás de esta conocida firma se encuentra Alejandro Gómez Palomo, un joven cordobés que siempre tuvo claro que le gustaba la moda. Después de trabajar un tiempo como camarero en Londres, se matriculó en Diseño Masculino y Tecnología en el London College of Fashion. Con sus primeras colecciones consiguió colarse en puntos de venta prestigiosos pero el mayor de los méritos es que sus prendas despertaron tanto el interés de los medios como el de los consumidores. Batas y pijamas de seda, estampados, volantes y brocados componen una estética maximalista que pone patas arriba la diferencia de género. Pedro Almodóvar, Rossy de Palma o Miley Cyrus se encuentran entre sus seguidores incondicionales y Rosalía y Beyoncé también han lucido algunos de sus diseños. En 2018, su firma abrió la Semana de la Moda de París y debutó como juez del *talent show* de moda *Maestros de la Costura*. El año pasado, dio un giro a su estética y presentó *Tiburón*, su colección primavera/verano 2022 con su visión personal del ejecutivo. **Por Bea Velasco**

Palenciano, Pamela

ACTRIZ, AUTORA Y DIRECTORA TEATRAL (Andújar, Jaén, 1982)

Habitual de la comunidad de amigos del Teatro del Barrio, muestra allí temporada a temporada su monólogo, *No solo duelen los golpes*, un testimonio arrollador y autobiográfico de una relación sentimental de maltrato (con intento de asesinato, incluido) que vivió desde los 12 a los 18 años. Es un texto encumbrado como referente contra la violencia de género que hoy se muestra en centros educativos de España y Latinoamérica, para generar campañas de concienciación. Palenciano encontró en él un revulsivo para curar sus heridas. Acaba de estrenar como protagonista el monólogo *Arrancamiento*, de Iván Larreynaga y dirección de Laura Pacas, una obra que habla de la violencia institucional que sufren muchas mujeres que denuncian abusos sexuales contra sus hijas e hijos que podremos ver en la próxima temporada de Teatro del Barrio. En 2020, el Ministerio de Igualdad reconoció su labor en el ámbito de la educación y sensibilización, entregándole un reconocimiento en el Día Internacional de la Eliminación de la Violencia contra la Mujer. Una lucha que nunca acaba. **Por Noelia Barrientos**

Pantomima Full

CÓMICOS · Robert Bodegas (Carballo, A Coruña, 1982) y Alberto Casado (Madrid, 1983)

El dúo compuesto por un gallego con barba; Robert Bodegas y un madrileño enjuto; Alberto Casado, por separado, tiene un pasado, pero es cuando unen sus caminos cuando surge la magia. Sus vídeos cortos y efectivos retratan el patetismo local y universal y los lugares comunes por los que transita toda una generación, jugando con textos que le dan la vuelta o acentúan lo que vemos en sus imágenes. Y es que todos “tenemos un amigo” como el que parodian en sus *sketches*. Como le contaron a *El Duende* cuando les entrevistamos en nuestra edición *Recetas de éxito*: «teniendo en cuenta que nos dedicamos a señalar en que aspectos de la vida eres gilipollas, la gente se lo toma bastante bien». También reconocían que lo peor que les podía pasar es «ofender a un *runner* y que les persiguiera». Su éxito se trasladó a los teatros. Primero con *Un montón de personajes idiotas*, y después con *En su cabeza era espectacular*, con la que han girado durante más de dos años con éxito. Para el 2024 nos adelantan que están preparando un nuevo *show* y seguirán creando contenido en sus canales digitales donde esperan seguir sacando *hits* como *El conformista* que copó los periódicos. Sin supuesta ambición y con aparente humildad han sabido sacar todo el jugo en internet que les facilitaba el formato, creando una identidad propia sin grandes alaracas, ni necesidad de grandes medios. El nuevo humor contemporáneo patrio llevará sin duda escrito Pantomima Full entre sus referentes y su legado sobre el idiotismo social será asignatura antropológica. **Por RAG**



Palomo Spain © Adrián Perea



Pannullo, Dani

COREÓGRAFO (Río Negro, Argentina)

En el Madrid canalla de los 80, tras llegar de su Argentina natal comenzó su carrera en la agrupación Productos Lola, en la que también estaban el desaparecido diseñador de moda David Delfín y la actriz Mariola Fuentes, entre otros. En 1999 fundó su compañía, Dani Pannullo Dancetheatre Co, con una mirada siempre abierta a lo que acontece en la calle, definiendo sus eclécticos espectáculos a partir de los bailes urbanos fusionados con un espíritu experimentador, diverso y contemporáneo. Abierto a todas las manifestaciones culturales que emplean el cuerpo humano como herramienta de transmisión cultural, su labor de investigación constante le ha llevado por todo el mundo. Entre sus proyectos más recientes, además de seguir de gira con *Expulsión (Dance Riot)* que pudimos ver en Teatros del Canal, ha llevado al NMEC (Museo Nacional de la Civilización Egipcia), en El Cairo, una pieza de danza urbana contemporánea con un elenco local dedicada a la figura del gran arquitecto del siglo XX Hassan Fathy, al que llamaban el «arquitecto de los pobres». Es un proyecto que plantea traer a España. En la capital egipcia estrenará en septiembre de 2023 una versión danzada de los mayores éxitos musicales de Om Kaltzoum «la dama de la música por excelencia en todo el mundo árabe» y llevará a India su ciclo *Desordances*. **Por Tomi Aguirre**

Pardo, Jorge

FLAUTISTA, SAXOFONISTA Y COMPOSITOR (Madrid, 1956)

La carrera de Jorge Pardo da buena cuenta de que la verdadera pureza, la raíz, también puede venir de la fusión. Comenzó sus estudios en el Real Conservatorio de Madrid a los 14 años, decantándose, en esos primeros años, por el jazz y formando parte de algunos grupos del género. Pero conocer a Paco de Lucía lo cambiaría todo. El flamenco llegó a su vida para no marcharse jamás, creando un lenguaje musical mestizo y propio donde tenían cabida las músicas de su vida: el flamenco jazz o flamenco fusión. En sus 20 años de amistad, acompañó a Paco en varias giras y participó en cinco de sus discos. También hizo lo propio en dos álbumes de Camarón de la Isla, entre ellos, la joya de *La leyenda del tiempo* (Phonogram, 1979). Su cartera de trabajos es prolífica y extensa, con más de 20 discos en su haber e incontables colaboraciones con nombres de la escena jazz y flamenca del mundo. Entre sus reconocimientos, destaca el premio al Mejor Músico de Jazz Europeo, que ganó en 2013, con el que se convirtió en el primer español en recibir el galardón de la Academia Francesa de Jazz. Toca de forma profusa en el circuito de jazz madrileño. **Por Sara Peláez**

Parquesvr

BANDA DE ROCK · Javi Ferrara, Marco Fernández, Javi Gorostiza, Carlos Jiménez, Santiago Núñez

Parquesvr rememora que cualquier tiempo pasado fue ¿lo peor?, o vaya usted a saber. El caso es que, amparado en el mítico centro comercial de Madrid Sur, surgió una de esas bandas que diseccionan la realidad y aportan color a la escena a base de rock: con la frescura irreverente y con mucha guasa de *Lance Armstrong*, *Tom Petty* o *1992*, incluidas en *Talego Quini* (2019). Convirtiéndose en un revulsivo del panorama, con mucha gracia y una mezcla de estilos que juega con ritmos latinos, urbanos, electrónica, o lo que haga falta. Al frente, Javi Ferrara consigue inyectar energía a base de mucha sorna (*Pero*, *Tazas con mensaje*), gracia y algo de absurdo. Le secundan Marco Fernández (teclados), Javi Gorostiza (guitarra), Carlos Jiménez (bajo) y Santiago Núñez (batería). *Si no fuera por estos momentos, sería por otros* (2022), es su segundo y último disco hasta la fecha, y sus dos últimos sencillos en este 2023 son *Farlopero* con la colaboración de TIRAYA y *Juancarlista* junto a DJ Pollo. **Por Andrés Castaño**

Penadés, Jorge

DISEÑADOR INDUSTRIAL (Málaga, 1985)

Jorge Penadés es malagueño de origen, pero una beca para hacer un master en diseño industrial en el Istituto Europeo di Design le trajo a Madrid, donde terminó asentándose y fundando su propio estudio en 2015. Uno de sus mayores intereses es la investigación en torno a materiales más sostenibles, bien formulando nuevas propuestas a partir de residuos, o investigando nuevos usos tanto para piezas de deshecho como para materiales sostenibles ya existentes. De este modo creó su colección *Structural Skin*, a partir de residuos de piel compactados, procedentes de la industria del cuero. También los floreros *Piscis*, hechos con perfiles de aluminio extrusionado sobrantes de la producción de otros diseños de la firma Bd Barcelona. En Matadero tiene expuesto de manera permanente uno de sus últimos trabajos: la serie de piezas de mobiliario *Wrap*, creadas a partir de tubos de madera que funcionan como elementos estructurales. **Por Tachy Mora**

Peña, Candela

ACTRIZ (Gavá, Barcelona, 1973)

Combina de manera original un cierto desparpajo de barrio con una conmovedora y desgarradora capacidad para mostrar sus desgarros íntimos. Tuvo un debut fulgurante con *Días contados* (Imanol Uribe, 1994), obteniendo su primera nominación al Goya, premio que ha ganado tres veces. La primera, como secundaria en el drama sobre violencia machista *Te doy mis ojos* (Icíar Bollaín, 2003); la segunda, por *Princesas* (Fernando León de Aranoa, 2005), quizá su papel más icónico, en el que daba vida a una prostituta con buen corazón y la tercera, también como secundaria, por *Una pistola en cada mano*, un filme coral de Cesc Gay de 2012. Otras películas importantes de Peña son *Todo sobre mi madre* (1999, Pedro Almodóvar), *La isla interior* (Félix Sabroso, 2009) o *La boda de Rosa* (Icíar Bollaín, 2020). Esta temporada hemos podido verla en el Teatro Pavón con Pilar Castro en *Contracciones*. **Por Juan Sardá**



Candela Peña © garaytalent

Peña, Isabel

GUIONISTA

Los guionistas siempre han sido los grandes olvidados del cine, el talento «oculto» mientras directores e intérpretes se llevan la fama y los aplausos. Es por tanto una cuestión de justicia poética resaltar la enorme importancia de Isabel Peña en los éxitos como director de Rodrigo Sorogoyen, también su pareja. Como es frecuente entre los guionistas patrios, comenzó su andadura en la televisión escribiendo los diálogos de series como *La pecera de Eva* (2010). Su primer éxito cinematográfico junto a Sorogoyen lo vivió con *Stockholm* (2013), amarga visión sobre los «rollos de una noche». Inseparables, ha escrito junto al director sus siguientes filmes, *Que Dios nos perdone* (2016), sobre un asesino en serie en un Madrid convulsionado por la visita del Papa; *El reino* (2018), una brutal radiografía de la corrupción en España; *Madre* (2019), sobre una mujer que pierde a su hijo, la serie *Antidisturbios* (2020), ambientada en el mundo policial, y la gran ganadora de los Goya y enorme éxito de taquilla *As Bestas* (2022), un drama rural ambientado en Galicia. Ha coescrito junto con Pedro Martín Calero el guion de *El llanto* (en producción), primer largometraje de este joven director vallisoletano. **Por JS**

Perianes, Javier

PIANISTA (Huelva, 1978)

Asegura Javier Perianes que nunca fue niño prodigio. Travieso, sí, e hiperactivo un rato. Por eso lo apuntaron a la banda del pueblo. Empezó por el requinto con intención de tocar algún día el clarinete pero sonó la flauta: una tía suya convenció a sus padres para que le compraran (a muchos, muchos plazos) un piano. Desde entonces, las siete octavas (y un tercio) del teclado le han servido, al mismo tiempo, de válvula de escape y sustento vital. Lo ha grabado casi todo, pero aún no le apetece la *Iberia* albeniciana. La profundidad y la clarividencia de su Beethoven, por ejemplo, vienen avaladas por las clases magistrales que recibió de Daniel Barenboim, su principal mentor desde que Alfonso Aijón, fundador de Ibermúsica, le consiguiera audiencia con el maestro en Chicago. En marzo de 2023 emprendió en el Teatro Villamarta de Jerez una gira mundial de conciertos que comprende 22 ciudades europeas (15 de ellas españolas, con parada obligada en el Festival de Granada) y culmina en agosto en el City Recital Hall de Sídney. El programa lleva por título *Cruce de caminos* y abarca una muy original selección de obras de Brahms, Clara y Robert Schumann, además de la conocida suite *Goyescas* de Granados, que grabó en mayo en el Auditorio de Zaragoza. **Por Benjamín G. Rosado**



Jaume Plensa © Pau Fabregat

Peris-Mencheta, Sergio

DIRECTOR, DRAMATURGO, PRODUCTOR TEATRAL Y ACTOR (Madrid, 1975)

Quizás algunos recuerden su papel en *Al salir de clase*. Sus derroteros, sin embargo, se alejaron infinito de la dirección de esa serie para adolescentes y se volcó de lleno en el escenario. Al frente del timón de la productora teatral Barco Pirata, creada junto a Xabier Murúa y Nuria-Cruz Moreno, sus montajes son de sobra conocidos por la impresionante creación escénica, la combinación con el género musical y por ese toque de película de Hollywood... Un sello personal que pone toda la artillería sobre la escena para crear productos de alto impacto para el espectador. ¿A alguien se le escapó el *Lehman Brothers* y *Ladies Football Club* adaptación de los textos de Stefano Massini? ¿O la locura de *La cocina* de Arnold Wesker con ese inmenso escenario rodeado de público? También ha actuado en cine, con *Los Borgias* (2006) o a las órdenes de José Luis Garci en *Luz de Domingo* (2007); y con producciones fuera de España como *Resident Evil: Afterlife*. Su último montaje, *Cielos*, del canadiense-libanés Wajidi Mouawad, ha llenado el Teatro de La Abadía. En la próxima temporada teatral estrenará la obra *14.4* y este verano podremos verle en la película *Megalodón 2* junto a Jason Statham. **Por Noelia Barrientos**

Pericet, Olga

BAILAORA-COREÓGRAFA (Córdoba, 1975)

El jurado del Premio Nacional de Danza la describió muy bien al concederle el galardón: «Por su capacidad de aunar las distintas disciplinas de la danza española, actualizándolas en un lenguaje interpretativo con sello propio y por su versatilidad escénica y su valiosa capacidad de transmisión». Cordobesa enraizada con los Pericet, una de las familias con más tradición de Escuela Bolera de nuestro país, parecía predestinada a bailar. Menuda, elegante y precisa, Olga ha forjado una carrera de éxito que ha sabido disfrutar sola y en compañía. Con Marco Flores y Daniel Doña fundó la compañía Chanta la mui, además de haber bailado con Belén Maya, Rafaela Carrasco, Miguel Ángel Berna, Manuel Liñán o Teresa Nieto... Asegura que vivir encerrada en sí misma le aburre, lo que le ha llevado a colaborar con un sinfín de artistas de distintas disciplinas. En 2010 le dio un empujón a su carrera en solitario con piezas como *Rosa, metal*, *cenizas*, *De una pieza* o *Pisadas*. Ejemplo de constancia, cuenta en su haber con el Premio Nacional de flamenco Pilar López, el Premio Max a la Mejor Intérprete Femenina de Danza, el Premio de la Crítica del Festival de Jerez y el Premio El Ojo Crítico de RNE. Podremos ver *Materias. Capítulo II. De la leona a la invencible* del 12 al 14 de enero de 2024 en Teatros del Canal en colaboración con Daniel Abreu. **Por AP**

Pina, Alex

PRODUCTOR Y GUIONISTA (Pamplona, 1967)

La historia del audiovisual patrio recordará a Pina (Alejandro Pina Calafi) como el creador de *La casa de papel*, el mayor éxito de la ficción televisiva española en la historia. Tras una breve etapa como guionista en *Cai-ga quien caiga* y *Más que amigos*, Pina triunfó como productor ejecutivo de la serie *Periodistas* (1998) y como *showrunner*, acto seguido fue acumulando éxitos como *Los Serrano* (2003-2008) o *Los hombres de Paco* (2005-2010). Estrenada inicialmente en Antena 3, *La casa de papel*, en la que vemos un sofisticado robo al Banco de España a cargo de unos ladrones «antisistema», obtuvo poco después un gigantesco éxito mundial en Netflix. En diciembre de 2023 se estrenará una *spin-off* llamada *Berlín* y prepara otra serie (apocalíptica) titulada *El búnker*. **Por Juan Sardá**

Pitarch, Pedro

ARQUITECTO Y MÚSICO (1989)

Vive y trabaja en Madrid. Describe su trabajo como el de alguien que «ocupa una posición transversal dentro de la arquitectura que pone foco en las interrelaciones entre los agentes metropolitanos dispersos y su influencia en la cultura contemporánea y los medios de comunicación». Antes de montar su propia oficina en 2015 trabajó como arquitecto en OMA / AMO (Rem Koolhaas), Federico Soriano Arquitectos asociados (S&Aa) y Burgos & Garrido y realizó colaboraciones con Izaskun Chinchilla y Andrés Perea. Entre sus trabajos destacados recientes están el diseño para ArcoMadrid 40+1 para la edición de 2021 de la feria, en la que las galerías se mostraban como un espacio inspirado en las salas de un museo, que permitía «la deriva» de los visitantes, a través del mismo. Para la edición de este año fue el encargado de proyectar los espacios comunes y las zonas de descanso. Entre sus reconocimientos están el Premio Extraordinario Fin de Carrera de la ETSAM (UPM, 2014), el Archiprix International (Hunter Douglas Award 2015), el Superscape – Future Urban Living Award (Viena, Austria 2016), el Steedman Fellow for Architecture (de la Washington University en St. Louis, USA, 2017) o el Primer Premio ex-aequo con su proyecto La Fábrica Cultural para la restauración de la fábrica CLESA (Madrid, 2015). Su trabajo ha sido expuesto en la 16 edición de la Bienal de Arquitectura de Venecia, en la 4ª Trienal de Arquitectura de Lisboa o en la Triennale de Milán. Actualmente es *Teaching Fellow* en Architectural Design en la Bartlett School of Architecture (UCL) en la UG5 del BSc of Architecture (ARB/RIBA Part1) y Profesor Asociado de Proyectos Arquitectónicos en la Escuela de Arquitectura de la Universidad Politécnica de Madrid (ETSAM-UPM). **Por Cristina Jorge**



Sergio Peris-Mencheta © Rubén Martín

Plensa, Jaume

ARTISTA, ESCULTOR Y GRABADOR (Barcelona, 1955)

Desde diciembre de 2018 una gigante cabeza de mujer, *Julia*, comparte espacio con los madrileños en la plaza de Colón. La escultura hipnótica de Jaume Plensa es ya un icono de nuestra ciudad. ¿Hasta cuándo? En principio, hasta el 20 de diciembre de 2023. De momento sigue presidiendo y humanizando esta céntrica plaza de la ciudad con sus imponentes doce metros. La obsesión por la figura humana ha sido una constante de la obra de este autor catalán, cuyas figuras se encuentran repartidas en otros lugares del mundo. Figuras con un entramado de letras que deja ver el vacío del espacio interior y otras compactas en piedra o mármol, que denuncian la vulnerabilidad del ser humano y reivindican los derechos humanos universales. Plensa ha recibido el Premio Nacional de Artes Plásticas de 2012, Premio Nacional de Arte Gráfico y Premio Velázquez de Artes Plásticas en 2013, entre otros. **Por AB**

Plutarco

ESTUDIO DE ARQUITECTURA ·
Ana Arana (Bilbao, 1989)
y Enrique Ventosa (Córdoba, 1989)

El color como protagonista y el cuidado por los detalles cotidianos definen el estilo de Plutarco, la firma fundada en 2015 por Ana Arana y Enrique Ventosa que aborda la arquitectura desde el diseño de interiores, el diseño de producto y espacios expositivos. Toman inspiración de los años veinte y del maestro Le Corbusier para crear un estilo de interiorismo que responde a estilos de vida actuales en áreas compactas, estilo que los ha posicionado entre los cien arquitectos más destacados del año 2023 según la revista *Architectural Digest*. En sus proyectos predominan atmósferas acogedoras para comunicar la calidez humana de viviendas privadas o espacios comerciales; no dudan en correr riesgos y reinventar sus propias soluciones, una seña de identidad que han transmitido en sus exposiciones para el Madrid Design Festival, el Colegio de Arquitectos de Madrid o la última muestra para Casa Decor 2023. **Por DH**

Portela, Edurne

ESCRITORA Y DOCENTE (Santurce, 1974)

De origen vasco y vecina de Madrid, Portela partió muy joven a Estados Unidos a completar un doctorado en literatura hispánica y trabajó durante trece años para una universidad de Pensilvania como docente. A su regreso a España, debutó con el ensayo *El eco de los disparos* (2016), reflexión sobre las secuelas del terrorismo de ETA en la sociedad vasca y un alegato a favor de la memoria. En su primera novela, *Formas de estar lejos* (2016), premio al Mejor Libro de Ficción del Gremio de Libreros de Madrid, recordaba su infancia en un pueblo «a la izquierda del Nervión» destruido por la violencia etarra, las drogas y el paro. En 2021 llegó *Los ojos cerrados*, premio Euskadi de Literatura 2022, en la que cuenta la desintegración y la violencia soterrada de un matrimonio aparentemente perfecto. Su última novela es *Maddi y las fronteras* (2023), en la que recrea la vida de María Josefa Sansberro, agente doble en los años 30 y 40 del siglo pasado. **Por Juan Sardá**

Portillo, Blanca

ACTRIZ, PRODUCTORA Y DIRECTORA (Madrid, 1963)

Intérprete camaleónica, tanto para cine, como para televisión y teatro, se graduó en la Real Escuela Superior de Arte Dramático. Su estrellato inicial puede que fuera por su papel de Carlota en *Siete Vidas*. Sin embargo, como si también ella tuviera varias vidas habitadas en un mismo cuerpo, fue capaz de reformularse en el teatro, en donde ha intervenido en cerca de cuarenta montajes como actriz y siete como directora; el más reciente su versión de *El ángel exterminador* (2017). También ha participado en cerca de veinte series de televisión y veinte películas. Entre los innumerables premios recibidos están el compartido por el reparto femenino de *Volver*, de Pedro Almodóvar, en Cannes (2006), el Goya (2022; tras cuatro nominaciones) por *Maixabel*, de Icíar Bollain, la Concha de Plata del Festival de Cine de San Sebastián (2007), el Premio Nacional de Teatro (2012), un Max a la Mejor Dirección (2012), por *La avería*, y la Medalla de Oro al Mérito en las Bellas Artes (2014). Entrevistada por El Duende comentaba que se sentía orgullosa de «Tener la sensación de haber mantenido un criterio a la hora de elegir trabajos». La veremos próximamente en *Teresa*, dirigida por Paula Ortiz o en *Escape*, película de Rodrigo Cortés producida por Martin Scorsese. **Por Noelia Barrientos**

Putochinomarión

MÚSICO, CANTANTE, ESCRITOR (Taipéi, 1990)

Con menos de un año Chenta Tsai Tseng se trasladó con su familia a vivir al barrio de Vallecas. Estuvo protegido dentro de la comunidad china, pero su labor precisamente fue la de salir de guetos, de la discriminación que se vuelca con los colectivos de inmigrantes y apropiarse de su espacio. La música ha sido su escudo, su aliado y su resistencia. Se apoda Putochinomarión porque así le llamaban despectivamente en la calle, una manera de reírse de los homófobos y racistas. Ha sido parte del movimiento Orgullo Crítico con el movimiento LGTBI. Su música se centra en el pop electrónico y ha editado cuatro álbumes en Elefant Records, el último *Afong (Mordió la mano del amo)* (2023). Su gran hit fue *Gente de mierda*, pero también *Ojalá (Te murieras)*. En 2019 escribió *Arroz tres delicias: sexo, raza y género* editado por Plan B. Rechaza el posturo suponiendo un auténtico revulsivo ante lo normativo. **Por Andrés Castaño**

Puyol, Pablo

CANTANTE Y ACTOR (Málaga, 1975)

Saltó a la fama gracias a su papel en *Un paso adelante* y la secuela musical, el grupo UPA Dance, pero ese éxito llegó, en parte, por el recorrido previo como protagonista de teatro musical. Graduado en la Escuela de Arte Dramático de Málaga, se afincó en Madrid, donde comenzó su andadura como protagonista de *Grease* (1999). Fue el primero de muchos títulos que han salpicado una carrera a caballo entre el teatro, la televisión y la música. Imposible olvidar su personaje en *Rent*, ese Gastón altivo de *La Bella y la Bestia*, el papel protagonista en *40, el musical*, su participación en *Póker de voces* o, más recientemente, asumir la responsabilidad de alternarse el protagonista de *A Chorus Line* con Antonio Banderas. Hasta hace muy poco le podíamos ver en Madrid haciendo las delicias del público con *Like*, un musical de pequeño formato en el que hablaba de la era de las aplicaciones de ligoteo junto a una Mara Jiménez en estado de gracia. Actualmente forma parte del reparto de *Un secreto a voces*, en cartelera en Teatros Luchana hasta que se incorpore, en la próxima edición del Festival de Mérida, a la obra *Salomé* (estreno el 9 de agosto de 2023). **Por Anabel Poveda**



Blanca Portillo @ Javier Mantrana del Valle



R

Rauch, Gerónimo

CANTANTE Y ACTOR
(Buenos Aires, Argentina, 1978)

Gerónimo Rauch es una de esas voces prodigiosas que hacen brillar los teatros de la Gran Vía madrileña. Este argentino comenzó muy pronto su carrera como cantante y despuntó en varios concursos en su país natal. En España corría el año 2007 cuando dejó mudo al patio de butacas del Teatro Lope de Vega interpretando al protagonista de *Jesucristo Superstar*. Su *Getsemaní*, clímax del espectáculo, pasará a la historia de las grandes interpretaciones. Con ese personaje llegaron las primeras nominaciones a los Premios de Teatro Musical, que ganó más tarde con el rol de Jean Valjean en *Los Miserables*. También participó en *Chicago*, en el papel de Mary Sunshine. Formó parte de *Póker de voces* antes de marcharse a triunfar en el West End londinense. Volvió a Madrid para formar parte del elenco de *El Médico* y *La Llamada* y esta temporada ha compartido tablas con Nina, otra gran voz del teatro musical, en la versión teatral de *Los puentes de Madison*. En otoño de 2023 será el protagonista de la nueva versión de *El Fantasma de la Ópera*. **Por Anabel Poveda**

Recycled J

MÚSICO (Carabanchel, Madrid, 1993)

Las referencias a Madrid en sus canciones son incontables. Jorge, lleva, además, su barrio de Carabanchel por bandera. Empezó en el mundo del rap como "Cool", pero tras retirarse durante algún tiempo, decidió volver bajo un nuevo pseudónimo; un nuevo rumbo que plasma en el EP *Cool Vs. Recycled J* (2015). A este le seguirían *B.L.O.W.*, con Ezzem, Threesome, y los EP *S.A.D. (Salud, Amor y Dinero)*, editado por \emptyset music, y *Milagro*. En 2017, lanza su primer largo, *Oro Rosa* (\emptyset music, 2017), para posteriormente hacer lo propio con el disco *City Pop* (\emptyset music, 2019), los EP *Superpoderes* (Universal Music, 2020) y *Sad Summer* (\emptyset music, 2021), y el *Vol.3 de Hijos de la Ruina* con Natos y Waor. Su estilo bebe también del trap, el R&B, el reggaetón, la electrónica e incluso el pop más ochentero. En 2023, publicó su último trabajo, *Casanova* (The Floor Record). **Por Sara Peláez**

Redondo, Eva

AUTORA Y DIRECTORA TEATRAL Y ACTRIZ (Salamanca, 1979)

«Yo parto de una imagen y dejo que los personajes hablen. Ante ellos, me siento como una espectadora más. Me intrigan, me sorprenden, me asustan. Los quiero y los odio. Como a mis obras. Como a mi oficio. Como a este carácter mío que convierte todo en incertidumbre, en sospecha, en posibilidad». Así resume Eva Redondo su estrategia creativa y su estilo. El suyo es uno de los nombres con más proyección de futuro en el teatro español. Es autora, directora y actriz. Fue intérprete antes que todo lo demás, y empezó en Guindalera. Luego llegaron los cortos y la publicidad, pero el audiovisual no era su residencia, y un nombre le cambió el rumbo: José Sanchis Sinisterra. En el Nuevo Teatro Fronterizo de este emblemático dramaturgo se forjó como creadora. Hoy capitanea la compañía Nuevenovenos y ha creado una veintena de obras en la última década, y dirigido *La Vaca*, *Le es fácil flotar*, *Cuidado con el perro* u *Homenaje a Billy El Niño*. **Por PF**

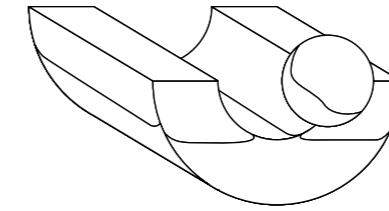

Redondo Brand

DISEÑO DE MODA · Jorge Redondo (Cáceres, 1993)

Jorge Redondo se alzó con el premio a la Mejor Colección en la 75 edición de Mercedes-Benz Fashion Week Madrid, en marzo de 2022. Sin embargo, lleva vinculado al mundo de la moda más de una década. Primero como periodista de moda y después con la creación de una marca de bolsos, Tita Madrid. Y hace cuatro años, sintió la necesidad de materializar esa idea de querer ver a alguien vestido por él y encontró en los diseños para invitadas un buen nicho. Los volúmenes, los colores vivos y tejidos con cuerpos son la seña de identidad indiscutible de la firma y sus colecciones siempre están inspiradas en mujeres con la fuerza de Lola Flores, por ejemplo. Con motivo del centenario del nacimiento de La Faraona, el pasado mes de junio celebró un espectáculo en el centro cultural Daoiz y Velarde de Madrid donde presentó su última colección de costura inspirada en ella. **Por Bea Velasco**

Gerónimo Rauch





Redruello, Nino

CHEF Y EMPRESARIO (Madrid, 1978)

Nino Redruello tiene trece hijos. Tres niños y una niña con su mujer Paloma Ruiz del Real, ocho restaurantes y un *delivery* de escalopes a los que les dedica todo su cariño. Aunque eso sí, primero es padre y luego chef. Nino pertenece a la cuarta generación de una reconocida familia de hosteleros madrileños, pero ni la fama, ni su nivel de facturación o sus premios (Premio Nacional de Hostelería y Premio Gourmet 2022 a la Trayectoria) han cambiado su carácter humilde. Un rasgo que ha consolidado a la familia La Ancha durante 103 años en la capital, donde los negocios abren con fecha de caducidad. **Por María Segade**

Reig, Rafael

ESCRITOR (Cangas de Onís, 1963)

Célebre por su ironía y sarcasmo, que combina de manera audaz con un tono poético, Reig creció en Colombia, dio clases en universidades de Estados Unidos y está instalado en la localidad madrileña de Cercerilla desde hace varios años. Quizá sus libros más célebres sean los de la trilogía protagonizada por el detective Carlos Clot formada por *Sangre a borbotones* (2002), *Guapa de cara* (2003) y *Todo está perdonado* (2011) en la que capta con mordacidad las pulsiones sociales y ternura las flaquezas humanas y resultó ganadora del premio Tusquets, su editorial. En los últimos años ha publicado *Amor intempestivo* (2020), crónica de su juventud durante la Movida y la relación con sus padres, y *El río de cenizas* (2022), sobre un hombre anciano que trata de redimir sus recuerdos en plena pandemia. También ha destacado por sus artículos en medios como *El Cultural* o *ABC*. **Por Juan Sardá**

Remón, Pablo

GUIONISTA, DRAMATURGO Y DIRECTOR (Madrid, 1977)

Aunque su carrera está atravesada hondamente por el cine, su labor teatral es sobresaliente. En 2013 funda la compañía La abducción, con la que ha estrenado *La abducción de Luis Guzmán*; *Muladar*, escrita con su hermano Daniel Remón; y *40 años de paz*, nominada a los Premios Max. Tras el éxito fulgurante de *Los farsantes* (estrenada a finales de la temporada pasada en el Centro Dramático Nacional) presentó *Barbados* en 2022 en la 40ª edición del Festival de Otoño. Ha coescrito seis largometrajes (en los Goya 2022 ganó, junto a Benito Zambrano y su hermano, el "cabezón" al Mejor Guion Adaptado por *Intemperie*). Formado en la Escuela de Cine de la Comunidad de Madrid (ECAM), de la que ahora es coordinador en la Diplomatura de Guion; amplió sus estudios en la New York University y The New School de Nueva York. También imparte talleres en la Universidad Pontificia de Salamanca, la Universidad Carlos III o la Universidad de Navarra. **Por Noelia Barrientos**

Reparto Estudio

DISEÑO DE MODA · Margil Peña (México, 1995) y Ana Viglione (Hondarribia, Guipuzcoa, 1995)

Desde 2018 han demostrado que vender pantalones a cuarenta euros y camisetas por menos de treinta siendo una marca independiente emergente, es posible. Detrás de esta firma están Margil Peña y Ana Viglione, un dúo perfecto de diseñadores que se conoció mientras estudiaban en IED Madrid. La reutilización de retales y desechos, la personalización y el *upcycling* son su antídoto para combatir la precariedad laboral y la insuficiente solvencia económica. Desde que presentasen *Episodio piloto*, su primera colección completa, en julio de 2019 en un desfile OFF coincidiendo con la MBFWMadrid, Reparto Studio no ha dejado de trabajar a partir de personajes creados expresamente para cada propuesta. Tras ganar la 3ª edición del premio Allianz EGO Confidence in Fashion, fueron los responsables de diseñar los uniformes de las azafatas de ARCO Madrid 2023. Además de su colaboración con la marca de joyas Jane Bardot, con quien comparten valores y forma de entender la industria y tan presente en sus últimos diseños. **Por Bea Velasco**



Reyes, Joaquín

DIBUJANTE Y CÓMICO MULTITAREA (Albacete, 1974)

Justo van a hacer (en octubre) veinticinco años desde que se mudó a Madrid, para trabajar como diseñador e ilustrador. No hay muchas personas que consigan que, al mirar su rostro nos salga una sonrisa. Ese superpoder es fruto de una vis cómica innata, pero también de su creatividad y muchos años de duro esfuerzo (aunque no lo parezca). Y tiene otro, como le pasaba a Cary Grant, que siempre hacía de sí mismo para interpretar a otros, Reyes es capaz de recrear (como le gusta decir a él, no imitar) a Bunbury, Björk, Robert Smith o quien sea, poniendo exactamente la misma voz.

Licenciado en Bellas Artes, tanto en solitario como acompañado de su muchachada chanante de cómicos afines (Ernesto Sevilla, Raúl Cimas, Pablo Chiapella, Julián López, Carlos Areces, etc), ha creado todo un universo en torno al humor más *freak* y surrealista del presente siglo. Es guionista, actor y director de series de televisión; la más reciente, estrenada en febrero, *Pobre diablo* (HBO Max), serie de animación adulta de la que es coautor (y que fue el último trabajo de Verónica Forqué). Nos confesó en una entrevista viejuna, de 2008, que «podría renunciar a salir en la tele, pero no podría dejar de dibujar». Ha ilustrado libros infantiles, publicado varios con sus viñetas (*Ellos mismos*, 2011, *Realidad a la piedra*, 2013) y hasta una novela (*Subidón*, 2021).

Ha presentado los Goya, le hemos visto actuar en ocho películas, ha doblado animación, ha colaborado en prensa y radio, ha asesorado exposiciones de humor, le han dado el premio al Tintinólogo del año (sin merecerlo, según él), sale en videoclips (en el nuevo de Venturi) y crea espectáculos de humor en teatro. El último, *Festejen la broma*, se despide de los escenarios del 6 al 17 de septiembre de 2023 en el Teatro La Latina. **Por Javier Agustí**

Paco Roncero © Álvaro Fdez. Prieto

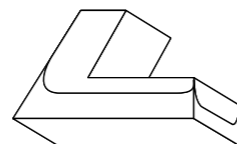

Roncero, Paco

CHEF Y EMPRESARIO (Madrid, 1969)

Paco Roncero, actualmente en la posición 36 de The Best Chef Awards, estaba destinado a ser biólogo, pero decidió matricularse en la Escuela Superior de Hostelería y Turismo de Madrid. Pasó por los fogones de Zalacaín y el hotel Ritz de Madrid, entre otros, hasta que en 1991 aterriza en El Casino de Madrid, asumiendo desde el año 2000 la dirección, ya bajo el mando de NH Hoteles. En 2002 llega la primera estrella Michelin y en el 2010 la segunda para La Terraza del Casino que, en 2019, cambió su nombre al actual Paco Roncero Restaurante. Además de la publicación de cinco libros y la participación en varios programas de TV como Master Chef Colombia o Top Chef España, cabe destacar también la creación del software Gestor de Cocina, un programa desarrollado para mejorar el rendimiento de la gestión en entornos gastronómicos. Por si fuera poco, Roncero es un gran deportista: corre junto a Running Chefs y Sport Cooking, ha participado en los Medios Ironman de Bilbao y Málaga e incluso en el Maratón de N.Y. ¿Su ingrediente fetiche? El aceite de oliva. **Por María Román**

Ribera, Marta

CANTANTE, ACTRIZ Y BAILARINA (Girona, 1971)

Marta Ribera es el nombre de una de las actrices más talentosas de nuestro país, una artista polifacética ante la que los aficionados al teatro musical se habrán quedado más de una vez boquiabiertos. Ella es técnica, precisión, fuerza y pasión en estado puro. Esta catalana con amplia formación en danza, música e interpretación es historia viva del teatro musical en España. El Premio Butaca, el Gran Vía o el Premio Teatro Musical de Madrid así lo acreditan, además de sus 30 años ininterrumpidos de exitosa carrera. Podemos afirmar, sin miedo a equivocarnos, que Marta lo ha hecho casi todo encima de un escenario. Desde su estreno en 1994 en *El libro de la selva* con Ricard Reguant, Marta ha pasado por *West Side Story*, *Grease*, *La magia de Broadway*, *Peter Pan*, *Annie*, *Jekyll & Hyde*, *Peter Pan*, *Cabaret*, *Spamalot*, *Chicago*, *Ay Carmela*, *The Hole*, *El jovencito Frankenstein* y, más recientemente, como protagonista de *Company*, el último proyecto musical de Antonio Banderas. Si hay una actriz de musicales equiparable a las grandes Chita Rivera, Julie Andrews o Liza Minnelli, es Marta Ribera. **Por Anabel Poveda**



Christina Rosenvinge © Elisa Miralles



Rosenvinge, Christina

CANTAUTORA Y ACTRIZ (Madrid, 1964)

Sintetizar la carrera de Rosenvinge no es tarea sencilla. De ascendencia danesa, comenzó en la música como parte del grupo de punk Ella y Los Neumáticos durante «La Movida», y tuvo varias bandas de pop hasta prácticamente finales de la década. Entre ellas, la de Alex & Christina, con la que lanzó el mítico sencillo *¡Chas! y aparezco a tu lado* en 1988. Su proyecto en solitario arrancarían con los discos *Que me parta un rayo* (1991) y *Mi pequeño animal* (1994). Ese mismo año conocería a Lee Renaldo de los Sonic Youth, con quien publicaría el LP *Cerrado* (1997) con sus primeros temas en inglés. A finales de los 90, se trasladó a vivir a Nueva York, etapa durante la cual edita la trilogía anglosajona *Frozen Pool* (2001), *Foreign Land* (2002) y *Continental 62* (2006), un título, el de este último, que hacía referencia al vuelo de vuelta a Madrid. 2007 marca su vuelta también al castellano con el disco *Verano Fatal* (Limbo Starr), en colaboración con Nacho Vegas. Le sucederían *Tu labio superior* y el EP *Tu labio inferior*, ambos en 2008, y los álbumes *La joven Dolores* (2011), *Lo nuestro* (2015) y *Un hombre Rubio* (2018). Como artista multidisciplinar, también ha cosechado éxitos en el cine y el teatro, con películas como *Todo es mentira* (1994), junto a Penélope Cruz, y obras como *Safo* (2022). En 2019 hizo su incursión en el mundo de la literatura con el libro *Debut. Cuadernos y canciones* (Penguin Random House), una antología de sus letras escritas entre 1992 y 2018 que venían acompañadas de relatos y un ensayo sobre el verso cantado. Actualmente está trabajando en un nuevo disco que saldrá a partir de otoño. **Por Sara Peláez**

Rufus T. Firefly

BANDA DE ROCK · Víctor Cabezuelo, Julia Martín-Maestro, Carlos Campo, Miguel de Lucas, Juan Feo y Manola

Es una banda de Aranjuez compuesta por Víctor Cabezuelo (voz y guitarras), Julia Martín-Maestro (batería y programaciones), Carlos Campo (guitarra), Miguel de Lucas (bajo), Juan Feo (percusión) y Manola (teclados). Con más de una década a sus espaldas, Rufus T. Firefly ha ampliado las fronteras del rock con tintes psicodélicos, consolidando una carrera súper interesante. Su último logro es su disco *El Largo Mañana* (2021), que ahonda en las combinaciones entre rock y músicas del mundo, con una edición ampliada publicada este 2023 con temas en directo y los sencillos *El Filo* junto a Club del Río, y *Polvere di diamanti* con Rafa Val de Viva Suecia. Empezaron cantando en inglés pero enseguida utilizaron el español, creando letras envolventes, como su música. La sombra de los grandes de la música (Pink Floyd, The Beatles, The Rolling Stones, Led Zeppelin, grupos de culto como Os Mutantes o cosas más actuales como Khruangbin) se siente en Rufus. Sus directos son un pulso de grandeza, un torbellino de sentimientos, una experiencia total. Están trabajando en el que será su octavo disco. **Por Andrés Castaño**

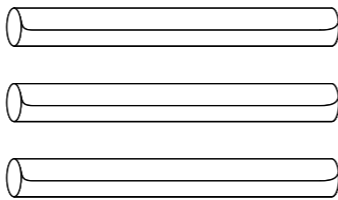

Ruido, María

ARTISTA VISUAL, INVESTIGADORA Y DOCENTE (Ourense, Galicia, 1967)

Desarrolla proyectos experimentales e interdisciplinarios como el ensayo visual desde donde aborda los imaginarios del trabajo, memoria colectiva o militancia feminista a través de la recolección de imágenes y materiales en formato de video o video-acción. En su trabajo siempre se ven las texturas y el paso del tiempo de los materiales visuales anticuados que parecen abocados a desaparecer. Su primer trabajo fue como *performer*: *La voz humana* (1997) que se inspira en los pioneros del video en España. Un proyecto muy biográfico con un trabajo de edición muy pensado, algo que siempre mantiene en sus creaciones posteriores. Destaca *Rosebud I* (2008) sobre los lugares de memoria del discurso oficial tras la dictadura franquista o en la misma línea *Electroclass* (2011). En su obra el cuerpo es un territorio de control social como se ve en *Mater Amatissima* (2017) sobre las relaciones de cuidado más allá de lo meramente biológico. Entre sus últimos trabajos tenemos *Las reglas del juego* (2022), una conversación-performance en plano secuencia entre la escritora y activista Brigitte Vassallo y la propia artista en la que conversan sobre violencia institucional y performatividad de clase. Esta pieza fue comisionada por Es Baluard (Museo d'Art Contemporani de Palma) y dio lugar a una exposición individual del mismo título entre marzo y agosto de 2022. Una pieza audiovisual adquirida por el Museo de Arte Contemporáneo de Madrid en 2023. **Por Silvia Santillana**

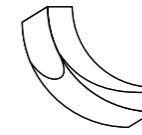

Ruiz, Ela

CANTANTE Y ACTRIZ (La Habana, Cuba)

Ela es una de esas bellezas exóticas que ves en el escenario y no puedes olvidar. Además de una voz maravillosa, se mueve de forma portentosa y tiene un talento innegable para la interpretación. Es una artista 360°. Estudió en la Escuela Nacional de Artes de La Habana, en su Cuba natal y en España ha forjado una exitosa y prolífica carrera. Encima de los escenarios la hemos visto desarrollarse como cantante y bailarina en *Hoy no me puedo levantar*, *Jesucristo Superstar*, *Fiebre del sábado noche*, *Chicago* o el espectáculo de Yllana *The New York Show*. Ha sido la diva indiscutible de los *dinner shows* *LIO Ibiza* y *Heart Ibiza*, y en los últimos años hemos descubierto su vis cómica interpretando el papel de Oda Mae Brown en *Ghost, el musical*. No lo tenía fácil para competir con la icónica Whoopi Goldberg, protagonista en la película, pero Ela ha sabido hacer suyo al personaje y así se lo reconocieron con el Premio de Teatro Musical a Mejor Actriz de Reparto. Este otoño se enfrenta al reto de meterse en la piel de la carismática Velma Kelly, protagonista indiscutible del clásico de Bob Fosse, *Chicago*. **Por Anabel Poveda**

Ruiz, Roberto

CHEF Y EMPRESARIO

Considerado como uno de los líderes de la nueva generación de chefs mexicanos que están llevando la cocina del país a nuevos horizontes, Ruiz creció rodeado de la rica cultura culinaria de su país y desarrolló una pasión por los sabores auténticos y las técnicas culinarias mexicanas. Tras graduarse en la conocida escuela de gastronomía Le Cordon Bleu, Ruiz adquirió experiencia trabajando en reconocidos restaurantes tanto en México como en el extranjero perfeccionando su oficio y explorando diferentes estilos culinarios sin dejar de lado la conexión con sus raíces mexicanas. El ya extinto Punto MX, que abrió junto con su socia en todos sus proyectos y pareja, María Fernández, además de otros socios, fue el primer restaurante mexicano en obtener una Estrella Michelin en Europa y lideró el cambio de la cocina mexicana en España. El enfoque culinario de Roberto Ruiz se basa en la reinterpretación de los sabores y las técnicas tradicionales de México con un toque contemporáneo. Su objetivo es preservar la esencia de la cocina mexicana, al tiempo que la presenta de una manera innovadora y emocionante. En la actualidad está centrado en Barracuda MX (Madrid), Mantarraya MX (Marbella) y su última apertura en la capital, Can Chan Chán en la capital, enfocada a la cocina mexicana no tradicional producto de los más de diez años de vivencias que el chef lleva en España. **Por Lucía Díaz Madurga**



Roberto Ruiz

Runde, Mónica

COREÓGRAFA Y BAILARINA (Madrid, 1961)

Adelantada a su tiempo, cuando aquí solo se hablaba de ballet clásico o danza española, ella buscó fuera lenguajes que se aproximaran a su forma de expresarse. Artista polifacética, estudió ballet, danza contemporánea, solfeo, piano, dibujo y pintura en Madrid, ampliando sus estudios en Francia, Canadá e Inglaterra, y sumando arte dramático, mimo, danza jazz, diseño de luces y gestión y producción cultural. Referente de la danza contemporánea, en 1989 fundó, junto a Pedro Berdäyes, la Compañía 10&10 Danza, que codirige junto a Elisa Sanz e Inés Narváez. Ha creado más de 60 coreografías y recorrido el planeta participando en los festivales más emblemáticos. Programadora del Festival de Danza Contemporánea 3D, maestra y ganadora del Premio Nacional de Danza (2000) y del Premio Nacional de Danza de Costa Rica (2004), entre otros, Runde es también miembro de la Academia de Artes Escénicas de España. Ha completado su carrera artística con algún trabajo cinematográfico y colaboraciones en teatro y ópera. La próxima temporada presentarán *A[SI] hablo Zaratustra*, en el Teatro de la Abadía (del 23 al 26 de mayo de 2024) y *Nosotras*, una *performance* que reivindica las voces de miles de mujeres creadoras (Teatro Pradillo; del 4 al 6 de abril de 2024). **Por Anabel Poveda**

Mónica Runde © Carlos Cuevas

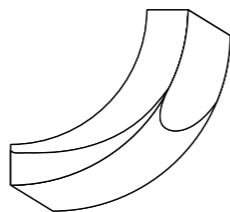

Ruz, Antonio

BAILARÍN-COREÓGRAFO (Córdoba, 1976)

Andalucía marcó su primer contacto con la danza española, el ballet clásico y el flamenco, pero fue una beca para estudiar en la Escuela de Víctor Ullate la que apuntaló su trayectoria. En Madrid se acercó al lenguaje clásico, pero pronto puso los ojos en Europa, atraído por las corrientes más contemporáneas. Ginebra y Lyon le permitieron iniciarse como coreógrafo y su ingreso en la Compañía Nacional de Danza, bajo la dirección de Nacho Duato, supuso un punto de inflexión en su carrera. Coreógrafo incansable, ha luchado por crear un lenguaje propio, reconocible, que mezcla tradición, presente y futuro de la danza, poniendo el foco en la dramaturgia, el poder de la música y un universo creativo al que no pone límites. Premio Nacional de Danza y Premio Ojo Crítico, Ruz es ya un coreógrafo reconocido dentro y fuera de nuestras fronteras. Amante de los retos, ha sido el encargado de actualizar el mito de *Electra* para el Ballet Nacional de España y ha coqueteado con la industria del cine coreografiando los largometrajes *Aún* y la producción de Netflix *Las niñas de cristal*. Según sus propias palabras, sus obras buscan conmovir, transformar y liberar a la audiencia. **Por Anabel Poveda**

S

S. Portero, Alana

ESCRITORA, POETA Y DRAMATURGA (Madrid, 1978)

Del madrileño barrio de San Blas, es una escritora, poeta y dramaturga muy vinculada al feminismo, el movimiento LGTBI y la defensa de los derechos de las personas transexuales. Portero destacó primero como poeta en poemarios como *Fantasmas* (2010), su debut; *La próxima tormenta* (2014) o *La habitación de las ahogadas* (2017). En teatro, fundó la compañía STRIGA y es autora de la obra *Música silenciosa* (2008). Su debut en la novela, *La mala costumbre* (2023), la crónica de una niña trans en San Blas, ha sido editada por Seix Barral y se ha convertido en un gran éxito internacional traducida a once idiomas. **Por JS**

Said, Simmon

ARTISTA (Madrid, 1983)

Prefiere no dar sus apellidos reales. Su nombre artístico nació como un juego y así se quedó. En el perfil de su galería (digital), Gunter Gallery, cuenta que «tras probar diferentes disciplinas artísticas, dejó una novela a medio escribir» y en 2009, «mientras admiraba *La planchadora* de Picasso en el Guggenheim de Nueva York, entendió cuál era su camino». Le gusta echar la vista atrás para inspirarse, aunque retrate de forma fragmentaria coloristas (sobre todo en rojo) estampas cotidianas contemporáneas. Una de sus obras más reconocidas (y espectaculares) es el mural de 40 m² que pintó en el restaurante Coque en 2020. En el mundo editorial colabora en medios como *GQ*, *Harper's Bazaar*, *Esquire* o *Smoda*, entre otros. Ha trabajado para marcas e instituciones, realizado carteles para teatro, *packaging* de vino, etc. Entre *cowboys* y arcoiris aprovecha su muro de Instagram como altavoz para la lucha LGTBI. **Por María Román**



Antonio Ruz © Javier Garceche

Sainz Borgo, Karina

PERIODISTA Y ESCRITORA (Caracas, Venezuela, 1982)

Se instaló en Madrid en 2006 a los 24 años. Se trata de una de las voces de la literatura del éxodo masivo que ha vivido ese país huyendo de la miseria y la persecución política del régimen instaurado por Chávez y perpetuado por Maduro. Su primera novela, *La hija de la española* (2019) ha sido traducido a 26 idiomas y seleccionado como uno de los libros del año por la revista *TIME*. Con reminiscencias autobiográficas, trata sobre el exilio forzoso de su propia familia después de su destrucción por parte de la «revolución bolivariana». Su segunda obra es *El tercer país*, adaptación del mito de Antígona que según la autora trata sobre el derecho a «enterrar a los muertos» y acaba de lanzar *La isla del doctor Schubert*, en la que narra con prosa fantástica y poética una historia de aventuras ambientada en una isla imaginaria. **Por Juan Sardá**

San Juan, Alberto

DIRECTOR, DRAMATURGO Y ACTOR
(Madrid, 1968)

Conocido por su trayectoria en cine y televisión, es imposible no cerrar los ojos y visualizarlo en el taquillazo *El otro lado de la cama*; en la piel del presidiario, Juan José Garfía, en *Horas de luz*; o como el excéntrico, Benito Lacunza, con el que se llevó su primer Goya por la propuesta de Félix Viscarret, *Bajo las estrellas*. Su corazón, sin embargo, late sobre las tablas. Lo hace con un discurso reivindicativo y politizado, entendiendo la profesión dramática como un arma de transformación social: «El teatro sirve para hablar de lo que nos pasa y, condición fundamental, divertirnos mientras lo hacemos. No concibo el teatro sin disfrute, aunque sea una tragedia». Con estas premisas funda la compañía teatral Animalario en 1996, junto a Guillermo Toledo, Nathalie Poza y Ernesto Alterio. Vecino de Lavapiés, formó parte del equipo fundador de Teatro del Barrio. Esta temporada sigue dando voz a Lorca en el Teatro Bellas Artes y, en mayo, terminó sus representaciones de *Macho grita* en el Teatro de la Comedia, después de su éxito como director en la adaptación de la *Lectura fácil* de Cristina Morales para el CDN. Una de las voces referentes (y preciosas) de la profesión. Estrena su nueva obra *Asesinato y adolescencia*, dirigida por Andrés Lima, en Naves del Español (28 de septiembre al 5 de noviembre de 2023). **Por Noelia Barrientos**

Sánchez, Mario

CHEF Y EMPRESARIO (Cádiz, 1990)

Cuando Cádiz conoce París puede suceder una historia de amor o un nuevo concepto culinario. O las dos cosas. Eso le ocurrió al chef Mario Sánchez cuando se enamoró de Charlotte Finkel. La efervescencia de su relación hizo que fundaran Comparte Bistró (Belén, 6), un espacio donde el cocinero adapta técnicas de alta gastronomía al estilo del bistró francés. Mario acuñó el término de cocina «paritana», parisina y gaditana. En su menú fusión destaca el *steak tartar sobre croissant* tostado con salsa bearnesa y las croquetas de puchero. Su restaurante es un enclave ideal en Chueca para comer con los amigos o tener una primera cita. **Por María Segade**

Sánchez, Marta

PIANISTA DE JAZZ Y COMPOSITORA (Madrid)

Hace más de una década que Marta consiguió una beca Fulbright para estudiar un máster en Jazz Piano Performance en la Universidad de Nueva York. Abandonó su Madrid natal por una vida llena de éxitos en la Gran Manzana, donde reside desde entonces. Al poco tiempo de llegar a la ciudad “que nunca duerme” creó su quinteto, que a día de hoy es su proyecto principal, con quienes ha lanzado los álbumes *Partenika* (2015), *Danza imposible* (2017) y *El rayo de luz* (2019), todos bajo el sello español Fresh Sound. Su propuesta combina elementos del jazz con con la música clásica, el pop, el rock, la electrónica y la música experimental. Además de tocar en los clubes más prestigiosos de Nueva York, la pianista ha llevado su música por todo el territorio español, Portugal, Alemania, Austria y Suiza. En 2023 lanzó su cuarto trabajo de estudio, *SAAM* (Spanish American Art Museum) con Whirlwind Recordings. **Por Sara Peláez**

Sánchez Castillo, Fernando

ARTISTA (Madrid, 1970)

Es uno de los artistas españoles más relevantes de su generación. Su obra pretende reescribir algunos acontecimientos históricos o, al menos, de hacernos más conscientes de ellos, mostrando que la historia se construye desde muchas posiciones de poder. Licenciado en Bellas Artes en Madrid, obtiene varias becas de la Fundación Marcelino Botín y la Escuela de Bellas Artes de París. Estudia en el Instituto de Estética Contemporánea UAM, en el ENSBA París, y fue residente en Rijksakademie, Amsterdam. También formó parte del equipo de investigación de las Naciones Unidas en Ginebra PIMPA (Memoria, política y prácticas artísticas). Ha realizado exposiciones individuales en importantes museos nacionales e internacionales, de las que destaca la retrospectiva que pudimos ver en el CA2M en 2015. Entre sus proyectos más recientes destaca la exposición colectiva que pudo verse en el Museo Municipal Cristina García Rodero de Puertollano bajo el título *El cuerpo ausente*. Un proyecto de Mapas de la Memoria en diálogo con la obra del artista, *A rapa das bellas*, una instalación formada por 4.000 miniaturas de mujeres rapadas que sufrieron la represión franquista. **Por Silvia Santillana**



Alberto San Juan © Carlos Luján



Sánchez Cuerda, Ricardo

ESCENÓGRAFO (Madrid)

Arquitecto por la ETSAM con especialidad en Edificación. Desde 1997, su capacidad constructiva la traspasa a la escena cuando comienza a trabajar junto al escenógrafo Andrea D'Odorico. Desde entonces se ha labrado una carrera rica en montajes de teatro contemporáneo o clásico, y atendiendo a una amplia variedad de géneros. En teatro, hay que mencionar *Frankenstein*, *El sueño de una noche de verano* y *Casa de Muñecas*. En danza, su colaboración con el Ballet Nacional de España le ha dejado proyectos como *El corazón de piedra verde* y *Negro Goya*. Y, por supuesto, zarzuela y ópera, con la *Carmen* de Bizet, dirigida por Mario Pontiggia, estrenada en el Auditorio de Las Palmas de Gran Canaria. Es muy solicitado para montajes de musicales; por ejemplo, *Billy Elliot*, *Cabaret*, *Sonrisas y lágrimas* y *Hoy no me puedo levantar*. En cartel hoy tiene *Mamma Mía* y *Mtilda, el musical*. Ha colaborado con José Manuel Castanheira, Christoph Schubiger, Jesús Ruíz, Jesús del Pozo, Gerardo Vera, Tamzin Townsend, David Serrano o Amelia Ochandiano. Cuenta con un Premio de la ADE por *Divinas palabras* y un Premio Max a la Mejor Escenografía (2007). **Por Noelia Barrientos**

Sánchez Gijón, Aitana

ACTRIZ (Roma, 1968)

Hija de una distinguida familia de intelectuales, mujer elegante y refinada, la actriz fue uno de los rostros más icónicos del cine español de los 90, cuando obtuvo grandes éxitos en películas como la comedia *Bajarse al moro* (Fernando Colomo, 1988), su primer gran éxito, *Boca a boca* (Manuel Gómez Pereira), o *La camarera del Titanic* (Bigas Luna, 1997). En 1993 hizo su primera incursión internacional con gran éxito en el drama romántico *Un paseo por las nubes* (Alfonso Arau, 1993), junto a Keanu Reeves. Menos activa en los 2000, destacan algunos títulos como la argentina *La puta y la ballena* (Luis Puenzo, 2004) u *Oviedo Express* (Gonzalo Suárez, 2007). Hace poco, tuvo su regreso triunfal al cine en *Madres paralelas* (2021), de Almodóvar, su primera y única nominación al Goya. También ha destacado como actriz de teatro en grandes clásicos como *La gata sobre el tejado de zinc* (1995), *Las criadas* (2002), en ambas dirigida por Mario Gas, o *Medea* (2015) y *Casa de muñecas* (2019), bajo la dirección de Andrés Lima. En televisión, su papel más recordado es el de *La Regenta* (Fernando Méndez Leite, 1995). En noviembre de 2023 tiene previsto su estreno la película *Que nadie duerma*, de Antonio Méndez Esparza, acompañando a Malena Alterio, y se encuentra en pleno rodaje de *Tierra baja*, de Miguel Santemas, junto a Pere Arquillué. **Por Juan Sardá**

Sandoval, Mario

CHEF Y EMPRESARIO (Madrid, 1977)

Su primer recuerdo gastronómico alude al crepitar de la leña mientras se cocinaba cochinillo al horno en la taberna que sus abuelos regentaban desde 1956 en Humanes, localidad de las afueras de Madrid. Mario Sandoval se crió en una familia dedicada a la gastronomía despertando desde pequeño su interés por el arte culinario. Formado en la Escuela de Hostelería y Turismo de Madrid, Sandoval comenzó a trabajar en algunos de los mejores restaurantes de España y Europa donde tuvo la oportunidad de aprender de chefs de renombre hasta que en 1999, junto con sus hermanos, toma el relevo de su padre en la dirección gastronómica de Coque, convirtiéndose en un referente de la alta cocina española. El traslado de su restaurante a la capital, donde cuenta en la actualidad con dos estrellas Michelin, tres «M» en la Guía Metrópoli y tres Soles Repsol, ha supuesto un antes y un después en la gastronomía de la ciudad. Su enfoque vanguardista y su respeto por los ingredientes de calidad son la base de la cocina de Mario Sandoval. En 2020, traslada esta esencia a un concepto más informal y asequible, Coquette Bar. **Por Lucía Díaz Madurga**

Sanz, Marta

Escritora (Madrid, 1967)

Deconstruyendo a Marta Sanz se detecta cómo quien es una de las firmas más importantes del panorama literario actual no solo se afana en mantener una mirada crítica del presente, siempre en incómodo diálogo con quien la lee: también está en constante experimentación en su estilo. Ha hecho pie en la poesía, el ensayo, el columnismo y la novela. En este último terreno, ha destacado en el género negro, sobre todo con su detective Arturo Zarco, y en la novela autobiográfica, abordando la culpa, la desmemoria colectiva o el daño que provocan los privilegios. Entre sus títulos, *Susana y los viejos*, finalista del Nadal 2006, una novela río contra estereotipos; *Farándula*, Premio Herralde de Novela 2015, una parodia del postureo cultural; o *Clavícula*, humor sobre el rechazo social hacia el dolor y la enfermedad. *Persianas metálicas bajan de golpe* es el más reciente, una distopía del hoy. **Por Paloma Fidalgo**

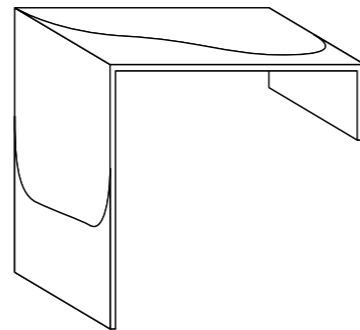



Sanzol, Alfredo

DIRECTOR Y DRAMATURGO (Madrid, 1972)

Director artístico del Centro Dramático Nacional desde 2019, con el que nos ha regalado joyas como la inolvidable *El bar que se tragó a todos los españoles* (2021), ganadora en los Premios Max en la categoría de Mejor Espectáculo de Teatro. Sanzol se licenció en Derecho en Navarra, donde residía, para luego redirigir su trayectoria con sus estudios en Dirección de Escena por la Real Escuela Superior de Arte Dramático de Madrid. Cálido y cercano, hace solo unos meses explicaba a *El Duende*: «Hay una cosa que Pirandello escribió y que siempre me sirve de referente para mi trabajo artístico y de gestión: Busca la vida y encontrarás la forma. Busca la forma y encontrarás la muerte. El trabajo que estamos haciendo todo el equipo del CDN es conectarnos con la vida, con el presente, con lo que los profesionales de las artes escénicas están cocinando y sus deseos de desarrollar historias». En su mochila ya guarda trece espectáculos como director y dramaturgo, doce como director, innumerables premios, entre los que podría destacarse el Premio Nacional de Literatura 2017 por *La respiración*. En febrero de 2024 dirigirá en el María Guerrero, *La Casa de Bernarda Alba*. **Por NB**

Saraiba, Aitor

AUTOR MULTIDISCIPLINAR (Talavera de la Reina, 1983)

Licenciado en Bellas Artes, inicia su trayectoria en el dibujo. Desde el arte plástico se volcó en la novela gráfica. En este formato su propuesta interdisciplinar y la honestidad de su relato llaman la atención. Entre su primera novela gráfica, *El hijo del legionario* (2011) y su último libro editado, *Me encantan tus garras cuando acarician mi alma* (2019) traza un recorrido que le va llevando a perder interés por lo gráfico, ganando la palabra y la rima poética, cultivando, incluso, la autobiografía. Ha exhibido sus piezas en varias galerías españolas y ha colaborado con instituciones culturales como MUSAC, Museo Thyssen-Bornemisza, CA2M, Matadero y La Casa Encendida. Colabora estrechamente con el Centro Cerámico Talavera, de hecho, está creando su nueva colección para este otoño. Flirtea también con lo textil y lo artesanal, como hizo con su proyecto *Crisálidas*. Sigue desarrollando su proyecto de recuperar la lana (IG @ lanarobla) con un rebaño de ovejas en los Valles Pasidegos de Cantabria. El año que viene va a publicar con Ed. Planeta un libro sobre su baraja *Tarot de luz*, que lanzó con la marca Fournier y lanzará su nueva Agenda Mágica 2024 (con Tantanfan). **Por CO**

Sastre, Elvira

POETISA Y NOVELISTA (Segovia, 1992)

A los veinte años, se convirtió en un fenómeno juvenil con sus poemas, llenando teatros e incluso estadios. Muy popular también en Argentina, Colombia o México, su éxito ha sido recibido por parte de la crítica literaria con cierto recelo por una supuesta «cursilería». Su primer gran éxito fue *Cuarenta y tres maneras de soltarse el pelo* (2014) al que siguieron *Baluarte* (2014), *Ya nadie baila* (2015) o *La soledad de un cuerpo acostumbrado a la herida* (2016). La editorial Visor acaba de publicar *Lo que la poesía aún no ha escrito*, su poesía reunida (2013-2020). *Madrid me mata* (2020) reúne artículos y textos personales sobre sus vivencias en la capital, a la que se trasladó hace ocho años. En 2019 lanzó su primera novela, *Días sin ti* (2019), sobre la relación entre una abuela y su nieto escultor. Y actualmente está terminando la segunda. **Por Juan Sardá**

Segovia, Ángela

ESCRITORA Y POETA (Las Navas del Marqués, 1987)

A una escritora como Ángela Segovia resulta complicado definirla como poeta o como narradora. Según ha avanzado su obra, su escritura ha tendido hacia una prosa poética o una poesía narrativa, como se puede apreciar en su último título publicado, *Jara morta* (La Uña Rota, 2022), una bellísima reflexión sobre la muerte y el duelo que se mueve entre esas formas literarias que se confunden. *Las vitalidades* (La Uña Rota, 2022), su primera novela, posee en sus excelentes páginas una mirada que nunca acaba de desprenderse de esa poesía que Segovia lleva escribiendo desde que era adolescente y que ha aparecido en volúmenes como *Amor divino* o *La curva se volvió barricada*, por el que ganó el Premio Nacional de Poesía Joven 2017. Un universo propio, una mirada muy personal, que se nutre de referencias como Santa Teresa, Dante, San Juan de la Cruz, Roberto Bolaño, Emily Dickinson o David Lynch para crear una obra única en la literatura española actual. **Por Israel Paredes**

SelgasCano

ESTUDIO DE ARQUITECTURA · José Selgas y Lucía Cano (Madrid, 1965)

José Selgas y Lucía Cano lideran uno de los estudios de arquitectura de Madrid más conocidos y mejor valorados internacionalmente. Con una de sus primeras obras, el Palacio de Congresos de Badajoz, sentaron las bases del tipo de arquitectura de vanguardia que querían hacer, mostrando ya signos que estarían presentes en todo su trabajo posterior, como la experimentación con formatos y la aplicación de materiales poco comunes. El Palacio de Congresos de Plasencia, la Design District Canteen de Londres o las diferentes oficinas que han hecho para Second Home, son también buenos ejemplos de ello. Otro rasgo recurrente es su excepcional inclinación por conectar con el contexto, especialmente interesante cuando se trata de *traerlo* dentro o de mimetizar la intervención, caso de su propio estudio o de las viviendas que han diseñado. Un uso potente del color y la inclusión de vegetación son, asimismo, otros dos de sus sellos. **Por Tachy Mora**



Seseña, Marcos

DISEÑO DE MODA (Madrid, 1970)

El bisnieto del fundador de la tienda de capas más antigua del mundo creyó que era una broma cuando le llamaron desde Marvel para que diseñase la capa de Dr. Strange. Esta prenda tan icónica del Siglo de Oro hubiera desaparecido si no fuera porque Santos Seseña montó en 1901 una sastrería especializada. El último en incorporarse al proyecto ha sido Marcos, la cuarta generación, que dejó atrás su trabajo como director financiero. Entre los clientes de Capas Seseña se encuentran Unamuno, Pio Baroja, Ernest Hemingway, Jeff Bezos, Ava Gardner, Michael Jackson o Pierce Brosnan. Picasso tenía dos capas de Seseña: una se la regaló Luis Miguel Dominguín y la otra su última mujer, Jacqueline Roque. «Creemos que con esta capa es con la que está amortajado y yace en su tumba», nos contaba Marcos Seseña en una de nuestras muchas conversaciones con él. «Hillary Clinton se compró un modelo que ahora se llama como ella». Entre sus próximos proyectos, está sacar una pequeña colección para mujer y hombre de tres y tres capas y una colaboración muy especial con una empresa de Nueva York. **Por María Román**

Marcos Seseña



Sierra, Santiago

ARTISTA VISUAL (Madrid, 1966)

Lleva años realizando una obra crítica y política a través de distintos medios como la instalación, la *performance* y la fotografía, señalando la corrupción del sistema y la exclusión por motivos raciales, sociales, económicos..., que aborda desde la agitación y la provocación. Conocido es un rechazo en 2010 del Premio Nacional de Artes Plásticas, concedido por el Ministerio de Cultura con el argumento: «los premios se conceden a quien ha realizado un servicio, como por ejemplo a un empleado del mes. El premio instrumentaliza en beneficio del estado el prestigio del premiado». Recientemente ha colaborado con la firma Balenciaga en su desfile de la temporada primavera 2023, presentada en la Semana de la Moda de París. Para ella ha creado un espacio lleno de barro, bajo el título *Mud Show*. Los diseños y los presentes quedaban manchados de porquería, convirtiendo los diseños exclusivos y carísimos en algo inservible. Más cerca pudimos ver su última exposición individual este año en la Galería Helga de Alvear, bajo el título *2.068*, el número de dientes que corresponden a una colección de dentaduras fotografiadas en Tijuana, México. Estas pertenecen a migrantes de América del sur, Centroamérica y el Caribe, venidos en caravanas multitudinarias de mil o más integrantes que cruzan el continente entero con la intención de migrar a los Estados Unidos en busca de un presente mejor. **Por Silvia Santillana**

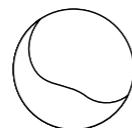

Simón Partal, Alejandro

POETA E INVESTIGADOR (Estepona, Málaga, 1983)

Indaga en versos ajenos antes de escribir los suyos. Es doctor en Filología Hispánica e investigador, y enfoca su labor en el estudio de firmas contemporáneas; así ha diseccionado la poesía de González Iglesias en *A cuerpo gentil: belleza y deporte* (Visor, 2017). Entre sus poemarios, *El guiño de la Chatarra* (2010), *Nódulo Noir* (2012) y *Los himnos abdominales* (2015). En 2017 obtuvo el Premio de Poesía Arcipreste de Hita con *La fuerza viva, fogonazos de recuerdos personales*. En 2021 debuta en narrativa con *La Parcela*, en las coordenadas del campamento de refugiados más grande de Europa y de la relación entre un profesor y un refugiado. Tiene una obra teatral, *Resistencia y Sumisión* (2019). Y antes de todo esto, en la adolescencia, Alejandro fue un fiero del baloncesto, miraba desde la playa la frontera entre Gibraltar y África y leyó una biografía de Bowie que le cambió la vida. **Por Paloma Fidalgo**

Simons, Nat

CANTANTE Y COMPOSITORA (Málaga, 1985)

Algunos siguen hablando de ella como una “revelación”, pero Nat Simons, Natalia García cuando se apagan los focos, lleva casi tres lustros sobre los escenarios. A las canciones de Bob Dylan le debe su amor por la música y por el inglés, idioma en el que empezaría a componer allá por por 2009. Tras colgar varios temas en MySpace, el disco llegaría en 2013, bajo el título *Home on High* (Audiomatic Producciones), y cuyo corte de apertura, *Another Coffee and Cigarette Day*, sigue siendo, a día de hoy, su canción más escuchada, con más de tres millones de reproducciones en Spotify. Casi dos años después, lanzaría el EP *Trouble Man* (Audiomatic Producciones, 2015) y, tres más, su segundo LP, *Lights* (El Dromedario Records, 2018). En 2019, decide abrirse a cantar en su lengua materna publicando el tema Segunda Piel, revisión en castellano de uno de los cortes de su último disco, *The Way It Was*. Una apertura que se consagró con el lanzamiento de *Felina* (El Dromedario Records, 2021), su último trabajo, escrito íntegramente en español. Amante desde niña del rock norteamericano, en 2023 esta vecina del barrio de Conde Duque hizo realidad uno de sus sueños: grabar junto a Cherie Currie, de The Runaways, uno de los éxitos de la banda: *Queens of Noise*, canción que incluirá en su autoeditado disco-libro *Felinas*, en el que, entre otras cosas, nos hablará de una década de carrera musical y colaborará con Annie B. Sweet, Rufus T. Firefly, Eva Ryjlen o Aurora Beltrán. **Por Sara Peláez**



Nat Simons @ Juan Pérez Fajardo

Solar Abboud, Teresa

ESCULTORA (Madrid, 1985)

Su identidad dual como hija de padre español y madre egipcia son palpables en la materialidad de sus piezas realizadas como objetos híbridos. Se trata de conjuntos escultóricos entre un lugar geológico y un espacio imaginado, propio del arte. Su proceso creativo arranca a partir de una historia o una idea que luego explora en profundidad, basándose en obras literarias de ficción, en la historia natural o en vivencias personales. Recientemente ha participado en la exposición central de la última Bienal de Venecia (2022), comisariada por Cecilia Alemani, que ha confirmado su carrera internacional. *Las Tuneladoras* partían de una pieza mucho más pequeña y fueron el inicio de tres piezas gigantes que se vieron en el Arsenale. Tienen mucho que ver con el proyecto que realizó en 2018 en Matadero Madrid: *Cabalga, cabalga, cabalga*. Pero ese proyecto a su vez venía de trabajos de vídeo del 2014. Actualmente prepara un gran proyecto para el CA2M que se presentará en 2024. **Por Silvia Santillana**

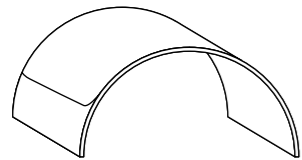

Solis, Mar

ESCULTORA, ESCENÓGRAFA Y DOCENTE (Madrid, 1967)

Su escultura es materia y vacío, un diálogo abierto con arquitecturas imaginarias y recursos poéticos, donde el dibujo es lo esencial que luego traslada principalmente a la madera y el acero. Ha obtenido la Beca Velázquez, la Beca Ville de Paris, la Beca Festival Assilah (Marruecos), la Beca Delfina Foundation (Londres), y galardones como el Premio El Ojo Crítico de RNE o el Primer Premio Caja de Extremadura. Tiene obra en espacios públicos, como el Parque Kyonggido (Corea del Sur), Parque Kasklauttanen (Laponia), Parque de los Charcones (Navalcarnero, Madrid), y el Palacio de Santa Cruz (Valladolid). Además, su obra se expone permanentemente en distintas colecciones, como la Fundación Cristina Masaveu, la Colección BBVA o el Museo Tifológico de la ONCE, entre otros. Actualmente, tiene obra en la exposición colectiva *Formas de ver: perspectiva satélite* en la Sala Martín Chirino de San Sebastián de los Reyes que forma parte de la Red Itiner de la Comunidad de Madrid sobre una selección de 23 obras de la colección de la Fundación Alberto Jiménez-Arellano Alonso de la Universidad de Valladolid. Fundada en el año 2004 por el matrimonio formado por doña Ana Alonso Cuadrado y don Alberto Jiménez-Arellano Guajardo, la colección de arte contemporáneo está compuesta por más de doscientas piezas que en la actualidad no se muestran al público. La exposición propone un recorrido por los años noventa y la primera década del siglo XXI. **Por Silvia Santillana**



Spidertag

Solo, Manolo

ACTOR (Algeciras, 1964)

Manuel Fernández Serrano, Manolo Solo, combina un aspecto físico, de lo más "normal", con una rara y a veces perturbadora intensidad. Salvo honrosas excepciones, como su último estreno, *La desconocida*, de Pablo Maqueda, en la que interpreta a un hostigador de menores, ha brillado más como uno de esos secundarios "con carácter" que como protagonista. Tras furtivas apariciones en *La flaqueza del bolchevique* (2003), *7 vírgenes* (2005) o *El laberinto del fauno* (2006), en la década pasada Solo comenzó a tener personajes de más enjundia en películas como *La herida* (2013), de Fernando Franco, o *La isla mínima* (2014), de Alberto Rodríguez. En 2016 ganó el Goya al Mejor Secundario por *B, la película*, basada en el caso Bárcenas, y poco después se luce en *Tarde para la ira* (2016), exitoso debut de Raúl Arévalo en la dirección. En los últimos tiempos lo hemos visto en proyectos como *30 monedas*, la serie de HBO de Álex de la Iglesia de la que podremos ver su segunda temporada próximamente o *El buen patrón* (2021), de Fernando León de Aranoa. **Por Juan Sardá**

Sorogoyen, Rodrigo

GUIONISTA Y DIRECTOR DE CINE Y TV (Madrid, 1981)

Aúna un gran prestigio con el éxito popular. Debutó junto a Peris Romano en *8 citas* (2008), una comedia coral y juvenil sobre relaciones sentimentales en el Madrid contemporáneo. Tras dirigir los 228 episodios de *La pecera de Eva*, donde coincide por primera vez con la guionista Isabel Peña, que será a partir de entonces su pareja y su coguionista, salta en solitario al largometraje con *Stockholm* (2013), en la que aborda el mismo tema pero en clave mucho más dramática. El drama policial *Que dios nos perdone* (2016), sobre un asesino y violador en serie de viejas, supone su consagración. En 2018, gana el Goya al Mejor Cortometraje por el trágico *Madre* (2018), que también le valdría una nominación al Oscar. Poco después, vuelve a arrasar en los premios de la Academia española con *El reino* (2019), un drama sobre la corrupción. Tras el éxito de la serie *Antidisturbios*, sobre la policía encargada de los desahucios, acaba de vivir el mayor triunfo de su carrera con *As bestas* (2022), un drama rural ambientado en Galicia que ganó 9 Goyas y el César francés a la Mejor Película Extranjera. **Por Juan Sardá**

Spidertag

ARTISTA URBANO Y MURALISTA

«Cae la noche, se pone el traje de superhéroe y enciende los neones que plasman su particular y moderna visión del *street art*. Es la Era... Neonmetry», era que inició en el año 2008 cuando intervino por primera vez las calles de Madrid. Un creador enmascarado que reinterpreta la geometría, el simbolismo y la abstracción a través de Murales Interactivos de Neón (INM#), obras disruptivas que apuestan por un nuevo concepto que transforma el arte urbano: la posibilidad que tiene el espectador de interactuar con los neones a través de una *App*. Ha plasmado esta nueva perspectiva en más de cuarenta ciudades alrededor del mundo, donde cualquier soporte puede convertirse en un lienzo con figuras en 3D que flotan en el espacio e introducen a un universo de videojuegos. Su proyecto más grande hasta la fecha es el INM#16 en Aransas (Estados Unidos); en agosto de 2023, la ciudad alemana de Paderborn acogerá su #INM17. **Por Diana Hernández**

Stone Designs

ESTUDIO DE DISEÑO INDUSTRIAL Y DE INTERIORES (Madrid, 1995)

Cutu Mazuelos y Eva Prego se conocieron en Madrid cuando estudiaban diseño en IADE. Nada más terminar, Eva, que es de La Rioja, se quedó en Madrid y fundaron Stone Designs. Unidos por una misma manera de entender el diseño y un compartido estilo de vida, hace años decidieron mudar su estudio del centro de la ciudad a un entorno más natural, a las afueras de Madrid. Sus propuestas han ido evolucionando con el tiempo del mismo modo que lo han hecho ellos, concebidas desde una perspectiva sostenible y conectada con la naturaleza. Diseños serenos y acogedores, muy ligados a las sensaciones a través de sus materiales, texturas y colores, tanto si se trata de piezas de mobiliario e iluminación como del diseño de un restaurante o un hotel. Creaciones, al mismo tiempo, muy funcionales, ingeniosas, alegres y lúdicas, pensadas para el bienestar y la felicidad de las personas. **Por Tachy Mora**



Stone Designs © Alberto Minteagudo



T

Taquen

SUSO33

ARTISTA (Madrid, 1973)

El madrileño SUSO33 está considerado uno de los referentes del grafiti, el arte urbano y el muralismo de nuestro país. Con un trabajo multidisciplinar ha trascendido los numerosos formatos que emplea. En sus inicios partió del grafiti clásico y el *street art*, pero su evolución en el tiempo ha sido apasionante, desarrollando su obra en campos tan distintos como muralismo, videoarte, *performance*, pintura en acción, *light painting*, o escenografías, abriendo también su mirada a la tecnología. Un artista ambidiestro y virtuoso que ha creado un icono con "las ausencias" que forman parte de la iconografía contemporánea y del paisaje urbano. Parte de sus obras se encuentra en importantes museos y en colecciones (P.E. Museo Nacional Reina Sofía, CaixaForum o Thyssen-Bornemisza). En 2015 el Centro de Arte Tomás y Valiente de Fuenlabrada le dedicó una retrospectiva por sus treinta años de trayectoria. Además, se ha convertido en uno de los artistas más prolífico en su asociación con la cultura y las artes escénicas con más de cincuenta escenografías para clientes como el Teatro Real, el Centro Dramático Nacional, la Compañía Nacional de Danza, la Biblioteca Nacional o Pasarela Cibeles. A sus 50 años de un referente ausente de fronteras artísticas. **Por RAG**

Taquen

ARTISTA URBANO (A Coruña, 1992)

Gonzalo Martín es el artista detrás de Taquen, ilustrador y muralista licenciado en Bellas Artes de la Universidad Complutense de Madrid (UCM). Concibe el arte urbano como una herramienta de transformación positiva, una forma de brindar inspiración y cambiar la realidad de quienes hacen vida alrededor del espacio público. Ha participado en festivales de Madrid Street Art Project como Pinta Malasaña y CALLE Lavapiés, así como en colaboraciones artísticas con Mad Cool, Vivesoy, Yamaha Marine o Vans. Ciudades como Oporto, Gante o Ámsterdam también han sido lienzo para sus creaciones, que encuentran en común el interés por representar los movimientos y cambios de la naturaleza, y de él mismo. Entre sus próximos proyectos contará en diciembre de 2023 con una exposición individual en la galería Espacio75 de Madrid, un nuevo mural para el edificio de la Asociación Extremeña del Parkinson (Mérida) y un mural participativo para la facultad de Economías de la UCM. **Por Diana Hernández**

Tornasol Studio

ESTUDIO DE DISEÑO · Inés Llasera (Madrid, 1995) y Guillermo Trapiello (Madrid, 1985)

Esta oficina cuyo nombre homenajea al personaje de las aventuras de Tintín, está compuesta por la diseñadora industrial Inés Llasera y el arquitecto Guillermo Trapiello. Basados en Madrid, centran su método de trabajo en «el estudio objetivo de fenómenos generalmente considerados subjetivos: luz, sonido, movimiento, materialidad, color, escala y proporción». Por otro lado, cuentan con un taller en Trujillo (Cáceres) donde investigan y materializan los proyectos. Tener estos dos espacios les permite estar vinculados a artesanos y diseñadores tanto de la capital como del medio rural. Su último proyecto se encuentra a escasos metros del Manzanares y se trata de la nueva casa de Guillermo, 70m² transformados junto a la interiorista y amiga desde la facultad, Ana Cubas. Casa Albergo es un «espacio doméstico y hedonista» cuyo objetivo principal es alejarse del concepto de vivienda-estudio y hacer de este piso un lugar en el que «cocinar y estar con amigos». Actualmente, colaboran con Hermès haciendo escaparates de sus tiendas en la península ibérica. **Por María Román**



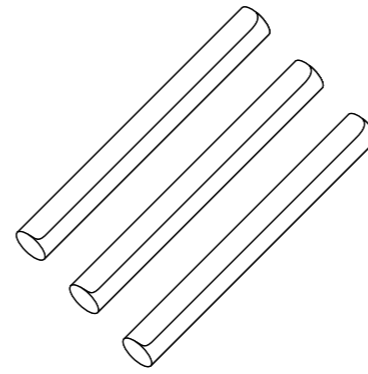
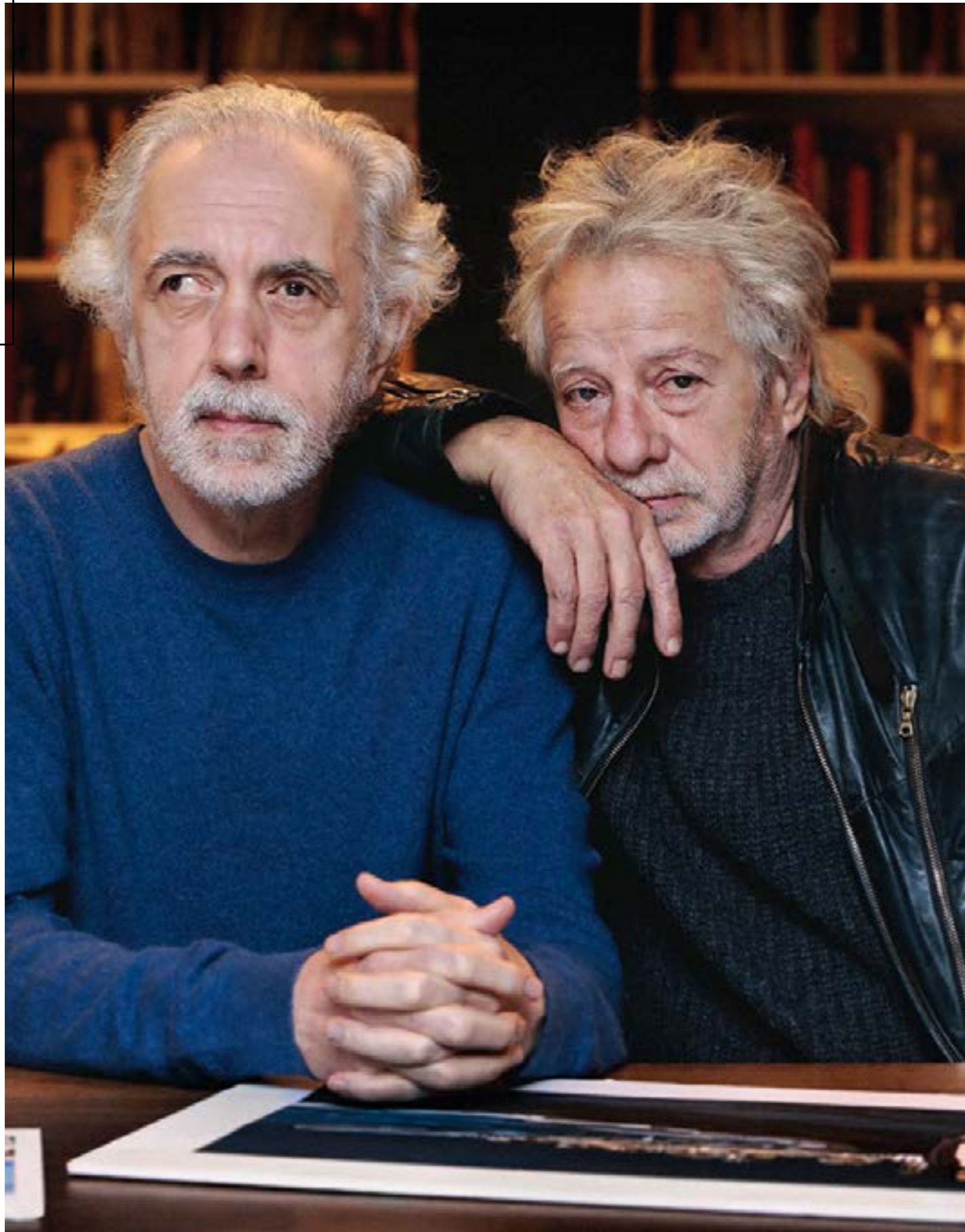

Torres-Pardo, Rosa

PIANISTA (Madrid, 1960)

En la biografía de Rosa Torres-Pardo, Premio Nacional de Música, encontramos un puente breve y estrecho: pasó de ser una «niña perezosa para el estudio» a «trabajar sin tregua sentada al piano». Sin apenas tiempo libre, pero disfrutando de cada nuevo proyecto musical (y otros tantos como directora de cine), muchas veces en calidad de solista de grandes orquestas (como las Filarmónicas de Los Ángeles y Londres) pero sin desdeñar nunca otros géneros y estilos, desde el rock a la *bossa nova*, pasando por el jazz. Su ubicuidad concertística llegó a tal punto que, una vez conocidos y explorados los principales templos de la música clásica (del Carnegie Hall de Nueva York a la Konzerthaus de Berlín y el Teatro Real, donde debutó en 1987), el pintor Eduardo Arroyó impulsó la creación de un festival a su nombre: los míticos Encuentros con Rosa Torres-Pardo que se celebraron en el Valle de Lacia y convocaron en sus 17 ediciones a artistas de todas las disciplinas. Además de la reciente remasterización de *Flamencos: Falla, Granados y Albéniz* (que grabó en 2014 con Rocío Márquez en la Fundación Juan March y ahora reedita el sello March Vivo), ha participado como asesora artística e intérprete de la última edición del maratón musical Piano City Madrid. **Por Benjamín G. Rosado**

Tosar, Luis

ACTOR (Cospeito, Lugo, 1971)

Las cejas más famosas del cine español y la mirada más turbadora, uno de nuestros monstruos interpretativos más icónicos de las últimas décadas, se encuentra a sus 52 años en plena forma con una madurez interpretativa admirable. Profesional hiperactivo se le ha podido ver en series de televisión, en las tablas del teatro donde empezó su formación y en otras facetas artísticas como parte del trío cómico de variedades Los Magical Brothers o el grupo de rock Di Elas. Luis Tosar debutó con su primera película en 1998, el mismo año que nacía esta revista, con *Atilano presidente*. Veinticinco años en los que no ha dejado de trabajar participando en casi un centenar de películas consiguiendo infinidad de premios y tres premios Goya. El primero como Mejor Actor de Reparto en *Los lunes al sol* (2002) y los siguientes como actor protagonista por *Te doy mis ojos* (2003) y *Celda 211* (2009). Este mismo año no pudo llevarse el cuarto, también como Mejor Actor Protagonista, por su actuación en *En los márgenes* de Juan Diego Botto donde compartió reparto con Penélope Cruz. En este 2023 ha participado en *Fatum*, el debut en el largometraje del director Juan Galiñanes o en *El fantástico caso del Golem*, la película del dúo catalán Burnin' Percebes. Además, protagoniza junto a Inma Cuesta *Todos los nombres de Dios*, un thriller de Daniel Calparsoro que se estrenará el 15 de septiembre de 2023. **Por RAG**

Tremenda Jauría

COLECTIVO MUSICAL · Mc Chucho, Mc Machete, Mc Larrata, Galga DJ y Saray Saez (Carabanchel-Lavapiés, Madrid, 2015)

Qué difícil es no caer en intentar clasificarlos. Tremenda Jauría fusionan cumbia, reggaeton, punk, rock, rap y música electrónica. Mezclan el folclore y la vanguardia, con letras social y políticamente muy reivindicativas, donde no hay lugar para la autocensura. Son «Una manada de perrxs salvajes que aúllan y rugen en pleno corazón de Madrid». El colectivo nació en 2015, en el estudio que Mc Larrata había montado en su habitación de la Barraca, un proyecto de comunidad ubicado en Lavapiés, donde se compusieron las primeras canciones. *Mordiendo* (2015) sería su ópera prima, a la que seguirían *Cuentas Pendientes* (2017), *Codo con codo* (2018) y *IV* (2019). Hasta entonces, sus identidades se habían mantenido anónimas, ya que tanto en conciertos como en fotografías preferían ocultar su rostro detrás de máscaras. Con la pandemia, y el uso obligatorio de las mascarillas, surgió la necesidad de mostrarse algo más física y emocionalmente. Y precisamente de eso trata su último trabajo, *Todxs por igual* (2022). **Por Sara Peláez**

Trapiello, Andrés

ESCRITOR (Manzaneda de Torio, León, 1953)

No es que sea uno de los escritores españoles más importantes actualmente, es uno de los mejores escritores de la historia de la literatura de nuestro país. Quizá la insólita saga *Salón de pasos perdidos* sea la obra más ambiciosa de Andrés Trapiello: son diarios que publica desde 1990, ya lleva unas 24 entregas que suman en total decenas de miles de páginas escritas; la última, la divertida *Éramos otros*, se ha editado en 2023 en el propio sello del autor, Ediciones del Arrabal. Otra de sus constantes es haber auscultado Madrid, narrando su historia, sus secretos, su diversidad en *El Rastro* (2018), *Madrid* (Destino, 2020) (que obtuvo el Premio de los libreros 2021 en la categoría de ensayo) o *Madrid 1945. La noche de los Cuatro caminos* (2022). Otro de sus ensayos es el esencial *Las armas y las letras. Literatura y guerra civil (1936-1939)*. Ha sido estudioso de la literatura en castellano, y le ha echado un pulso al mismísimo Cervantes con novelas como *Al morir don Quijote* (2004) o *El final de Sancho Panza y otras suertes* (2014). Incluso ha trasplantado El Quijote al español actual. **Por Paloma Fidalgo**

Trueba, Fernando

GUIONISTA Y DIRECTOR DE CINE (Madrid, 1955)

Ganador de un Oscar por *Belle Époque* (1992), maravillosa película escrita por Rafael Azcona ambientada durante la primera república con unos plebiscitarios Jorge Sanz, Gabino Diego y Penélope Cruz, el madrileño es uno de los realizadores españoles más importantes de la democracia. En los 80 triunfó con sendas «comedias madrileñas» (*Sal gorda y Sé infiel y no mires con quién*) y firmó la hermosa *El año de las luces* (1986), situada en plena posguerra, con unos Sanz y Maribel Verdú encantadores. En 1989, dirigió uno de sus proyectos más vanguardistas, *El sueño del mono loco*, con Jeff Goldblum. En los 90, rueda en Hollywood la comedia *Two Much* (1995), con Antonio Banderas y Melanie Griffith, y triunfa con la comedia ambientada en la Alemania nazi *La niña de tus ojos* (1998). En este milenio, ha adaptado con frecuencias grandes obras literarias como *El embrujo de Shangai* (2002), de Juan Marsé, *El baile de la victoria* (2009), de Antonio Skármeta, y *El olvido que seremos* (2020), memorias del colombiano Héctor Abad Faciolince. Su pasión por el latin jazz se ha reflejado en tres películas, el documental *Calle 54* (2000), y dos películas de animación junto a Javier Mariscal, *Chico&Rita* (2010) y *Dispararon al pianista*, que se estrenará el 6 de octubre de 2023. Tiene cuatro Goyas como director y guionista de *Belle Époque* y *El sueño del mono loco*. Aún no tiene fecha de estreno su última película, *Haunted Heart*, con Matt Dillon y Aída Folch. **Por Juan Sardá**

Jonás Trueba @ Lucía Zapata



Trueba, Jonás

GUIONISTA Y DIRECTOR DE CINE (Madrid, 1981)

Jonás (por la película de Alain Tanner) Groucho (por el mayor de los hermanos Marx) Rodríguez Huete. El tópico dice que el hijo de Fernando Trueba es el más "francés" de los directores españoles. Sin duda, la influencia de Truffaut o Rohmer es evidente (y gozosa) en la obra de un director siempre atento a los desvelos del corazón. Su debut tras la cámara, *Todas las canciones hablan de mí* (2010) cuenta la historia de un joven que trata de superar una ruptura amorosa en un Madrid romántico y bohemio. Filmes como *Los ilusos* (2013), *Los exiliados románticos* (2015) y *La reconquista* (2016) nos vuelven a presentar ese mundo de hombres sensibles, cultos y delicados atormentados por los asuntos sentimentales en una capital algo idealizada. En *La virgen de agosto* (2019), quizá su filme más celebrado, toma el protagonismo una veinteañera en busca de piso y sus ambiguas relaciones amorosas y amicales. Ganó el Goya por el documental *Quién lo impide*, sobre la juventud madrileña, y su último estreno es la "rohmeriana" *Tenéis que venir a verla* (2022). **Por Juan Sardá**

Sabina Urraca



U

Urraca, Sabina

PERIODISTA Y ESCRITORA (San Sebastián, 1984)

Nació en el País Vasco, creció en Tenerife y vive desde hace veinte años en Madrid. En sus textos cobra una gran importancia la narración de la experiencia en primera persona. Urraca ganó celebridad con artículos "Gonzo" como *Así es un parto en casa* o *Lo que aprendí cuando me mudé a Estados Unidos y dejé de ser percibida como blanca*. Su primera novela, *Las niñas prodigio* (2020), bien recibida por público y crítica, mezcla la autobiografía y la ficción. Poco después publicó *Soñó con la chica que robaba un caballo* (2021), en la que cuenta el despertar de la conciencia política de su propia generación. Actualmente ejerce como editora en Caballo de Troya y está terminando su tercera novela. **Por Juan Sardá**

Alberto Velasco



Vetusta Moria © Jerónimo Álvarez

V

Valcarcel Medina, Isidoro

ARTISTA VISUAL (Murcia, 1937)

Pocos autores pueden destacar en nuestro panorama como tan independientes y ajenos al arte convencional como este artista conceptual. Valcárcel Medina se centra en la creación de situaciones, intervenciones, acciones, libros, piezas sonoras o proyectos participativos y efímeros que trascienden el objeto artístico y sitúan la reflexión en un plano marcado por un fuerte compromiso con lo social y lo político. Fue galardonado en 2007 con el Premio Nacional de Artes Plásticas, con la Medalla de Oro al Mérito en las Bellas Artes en 2014 y en 2015 con el Premio Velázquez de Artes Plásticas. Las películas documentales *No escribiré arte con mayúsculas*, dirigida por Luis Deltell y Miguel Álvarez-Fernández en 2015 y *El Arte de la Fuga. Conversaciones y Paseos con Isidoro Valcárcel Medina* estrenada en 2022 por Manuel Padín y Claudio Hontana, nos acercan a este autor tan inclasificable como influyente para el arte español contemporáneo. **Por Ana Berruete**

Valero, Teresa

HISTORIETISTA (Madrid, 1969)

Se inició profesionalmente en la industria de la animación. Primero se afianzó en tareas de gestión y producción en estudios como Lápis Azul o Milímetros. Como es habitual en el sector, desde estas productoras pudo colaborar en proyectos dentro y fuera de España como las series de TV *Las Aventuras de Tintín*, *Ruper-ta*, *Pink Panther Show* o *Babar* y largometrajes como *Tintín en América*. Junto al guionista Juan Díaz Canales y otros fundó su propia productora, Tridente Animación, participando en nuevos proyectos, series y largometrajes. Debutó en el mundo del cómic como guionista, con la serie infantil *Brujeando* (2008) con dibujos de Juanjo Guarnido, a la que siguió *Curiosity Shop* (2011), puesta en página por Montserrat Martín. Se foguea como autora completa en revistas de tirada corta como *El Balanzín* y *La Resistencia* o la madrileña *M21*. Su primer trabajo largo confirma su apuesta y querencia por el formato del álbum francobelga, dibujando con elegancia, esfuerzo por el detalle y extraordinario talento descriptivo. En *Contrapaso* (Norma Ed. 2021), Valero ejercita el género negro y lo afila sin concesiones, crudo y documentado, con la memoria histórica de la posguerra en Madrid. En 2022 volvió a la escritura, a medias con Juan Díaz Canales, con *Gentlemind* dibujada por el italiano Antonio Lapone. Actualmente trabaja en la continuación de *Contrapaso*. En paralelo a su trayectoria como autora, imparte clases como profesora de *storyboard* y otras materias relacionadas, en universidades y academias de arte de Madrid. **Por Christian Osuna**

Vargas, Marina

ARTISTA PLÁSTICA (Granada, 1980)

Es una artista multidisciplinar cuyo lenguaje artístico se centra en la iconografía clásica y escenografía neobarroca, creando obras en diversos formatos como el dibujo, la fotografía o la escultura en la que mezcla materiales (el mármol y el poliuretano expandido), bajo una mirada feminista. Desde hace tiempo, le interesa un nuevo modelo de belleza como podemos apreciar en *Intra-Venus* (2021), una escultura realizada en mármol de Carrara que representa a una mujer (la propia artista) sin un pecho y un brazo erguido tras poder erigirlo después de extraerla los ganglios de su axila, en un gesto feminista. Una pieza de mármol concebida desde la adversidad y la esperanza. Marina Vargas no se rinde. Hasta el 27 de agosto, podemos ver su fotografía, *Romper el canon* (2021) en el ala sur del Pabellón Villanueva que acoge la exposición colectiva con los ganadores y finalistas, de la que Marina Vargas ha obtenido el primer premio. Su imagen dialoga con *Intra-Venus* al mostrar a la artista en el centro de una clase de dibujo al natural con orgullo y valentía. **Por Silvia Santillana**

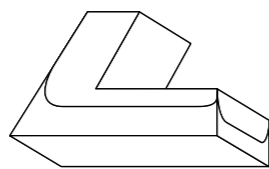

Vázquez, Jorge

DISEÑADOR DE MODA (Betanzos, 1972)

Es el claro ejemplo de que hay modas que pese al paso de los años nunca pasan. Después de 20 años de carrera al frente de su marca homónima y desde 2020 de la dirección creativa de Pertegaz, podría decirse que el diseñador gallego se encuentra en su mejor momento. Se ha consolidado como uno de los diseñadores de la alta sociedad y la aristocracia española, algo que lejos de preocuparle defiende con orgullo. En su último desfile en la MBFWMadrid convirtió la pasarela en un auténtico oasis de Marrakech. Una colección protagonizada por los caftanes, vestidos fluidos, *total looks* y un sinfín de complementos con estampados de estilo *boho* y tonos intensos. **Por Bea Velasco**

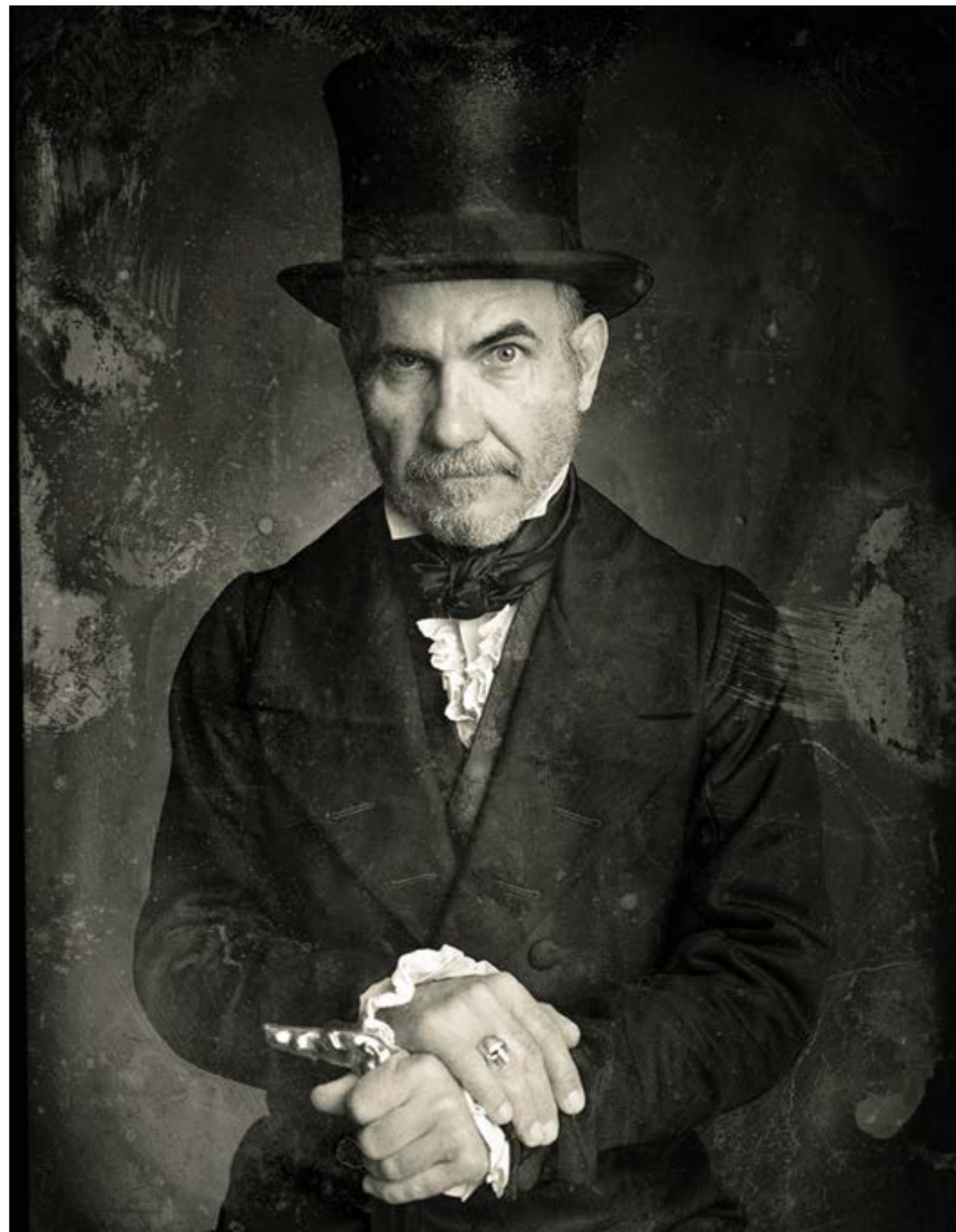
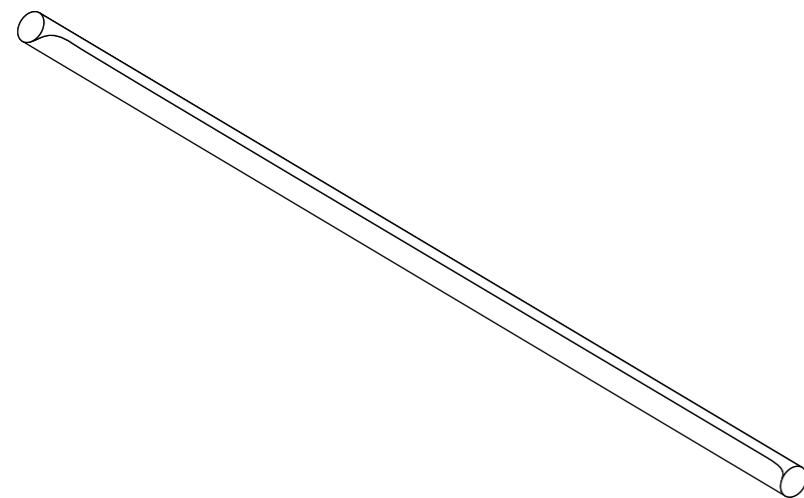

Fernando Vicente © Paco Navarro

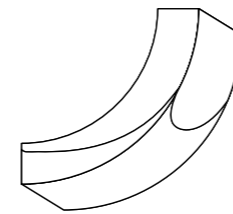

Velasco, Antonio

DISEÑADOR DE MODA (Madrid, 1993)

Desde su taller ubicado en el barrio de Malasaña, el diseñador madrileño ha vestido a personalidades como Shirley Bassey, Christina Aguilera, Lola Índigo, Aitana, Ana Obregón o la mismísima Veneno en la serie de Los Javis. Desde sus inicios, Antonio Velasco se mueve entre la estética *camp* y teatral pero sabe adaptarse a distintos escenarios y ocasiones. Alejado de las ventas masivas, sus piezas *prêt-à-porter* se fabrican en su propio taller siempre bajo pedido. Su colección puede encontrarse *online* en la página web que lleva su nombre y actualmente, se encuentra preparando diferentes *looks* en colaboración para un desfile de la Nueva York Fashion Week. En los próximos meses, dará un salto en su carrera como diseñador lanzando su primera colección de joyas. **Por Bea Velasco**

Antonio Velasco © Kiko Alcázar



Velasco, Alberto

DIRECTOR, ACTOR Y BAILARÍN (Valladolid, 1983)

Un luchador que ha sabido salir adelante a pesar de los tumbos que regala esta profesión. Referente de "cuerpo no normativo" sobre el escenario, en su primera propuesta, *Vaca* (2007), porta una camiseta imperio y calzoncillos abanderados al tiempo que grita un alegato por la libertad *queer* y gorda. Su reconocimiento llega con *Danzad malditos*, donde recibe el abrazo de crítica y público, y gana el Max al Mejor Espectáculo Revelación (2016). De ahí llega el descenso al infierno, un sabor amargo a cobre que surcó soledades y el rechazo de la industria. «Me decía: 'Ahora me recibirán en los despachos'. No sucedió. Presenté proyectos, llamé y llamé, y nada. No sucedió nunca». Su capacidad creativa, no obstante, ha sabido alimentarse de colaboraciones creativas suculentas como la de Marta Carrasco, Chevi Muraday de Losdedae, Alicia Soto e Hiroko Tanahashi; y de proyectos acertados como *Los nadadores nocturnos* de Carlota Ferrer, con el que gana una nominación al Max como Mejor Actor Secundario. Su última pieza como creador es *Sweet Dreams*. En televisión, lo hemos visto en *Amar es para siempre*, *Vis a vis* o *Señoras del (h)Ampa*. **Por Noelia Barrientos**

Vermut, Carlos

GUIONISTA Y DIRECTOR DE CINE (Madrid, 1980)

Cineasta del subconsciente y los rincones ocultos de la mente, comenzó su trayectoria como dibujante de cómics e ilustrador en el diario *El Mundo*. Con el dinero que ganó por la serie *Jelly Jamm* de TVE, financió su primer largometraje, *Diamond Flash* (2011), en el que narraba los "tiempos muertos" en las vidas de los superhéroes. Su gran éxito llegó con *Magical Girl* (2014), ganadora de la Concha de Oro en San Sebastián, una película inclasificable sobre un padre desesperado por complacer a su hijo con cáncer con un caro disfraz de princesa y una ama de casa aburrída. En *Quién te cantará* (2018) narra el declive de una antigua estrella del pop y *Manticora* (2022) se adentra en la mente de un pederasta para narrar su sufrimiento por su desviación sexual. Ha coescrito el guion de *La imatge permanent* junto a la directora Laura Ferrés. **Por Juan Sardá**



Mario Villalón

Vetusta Morla

BANDA DE POP (Tres Cantos, Madrid, 1998)
Pucho, Jorge González, Guille Galván, David "El Indio" y Juanma Latorre

Tardaron nueve años en lanzar su primer trabajo de estudio, pero luego ya pillaron carrerilla. Después de no recibir el apoyo que esperaban de las discográficas, de transicionar por diferentes etapas, eliminar canciones e incluso cambiar el nombre a algunas de ellas, la publicación de *Un día en el mundo* (Pequeño Salto Mortal, 2008) lo cambiaría todo. Previamente, habían publicado tres demos (*13 horas con Lucy*, 2000; *Vetusta Morla*, 2001 y *La cuadratura del círculo*, 2003) y un EP (*Mira*, 2005), pero sería su debut en largo el que los catapultaría directamente a la primera línea del panorama nacional, convirtiéndoles en una de las bandas que marcaría la escena indie patria desde entonces. Tres años más tarde, llegaría *Mapas* (2011), también editado por su propia discográfica, Pequeño Salto Mortal, sello de los discos de la banda hasta la fecha: *La deriva* (2014), *Mismo sitio, distinto lugar* (2017) y *Cable a tierra* (2021). Como curiosidad, y por si todavía hay algún despistado en la sala, la banda debe su nombre a uno de los personajes de la película *La historia interminable*: la Vieja (vetusta) Morla, una tortuga gigante. **Por Sara Peláez**

Vicente, Fernando

PINTOR E ILUSTRADOR (Madrid, 1963)

Un auténtico icono que ha retratado las últimas cuatro décadas de la cultura española con crónicas dibujadas realistas y de tonos suaves. Sonados fueron sus trabajos vinculados a la Movida Madrileña, y los consagrados a la literatura no esconden el plumero de su pasión por los libros: ha pintado a *Alicia en el País de las Maravillas*, a Sherlock Holmes, a Virginia Woolf o a Carmen Martín Gaité entre un gran etcétera, y ha diseñado varias ediciones del cartel de la Feria del Libro de Madrid. Pero también ha retratado estrellas del cine y el arte como Marilyn, las niñas de *El Resplandor* o Picasso y su *Guernica*. Incluso se ha lanzado al formato *pin up* y a la caricatura. Imposible eludir sus trabajos anatómicos, inquietantes. Ha conseguido tres veces el premio Excellence de la Society for News Design, los "Nobel" de la ilustración. Actualmente está preparando una exposición de pintura para el mes de octubre en la galería Jorge Alcolea de Madrid. **Por Paloma Fidalgo**

Vidal, Juan

DISEÑADOR DE MODA (Elda, Alicante, 1980)

Convertirse en el ganador de la segunda edición de Who's on Next de la edición española de la revista Vogue, fue lo que le cambió la vida. Pero fue en la tienda multimarca que sus padres poseían en Elda (Alicante) lo que le permitió estar en contacto con telas, estampados y complementos desde bien pequeño. Aunque debutó con su marca en la pasarela de Barcelona, después llegaron otras como la de Valencia, el EGO de Cibeles y finalmente, hace diez años, en la Madrid Fashion Week. En la pasarela madrileña se ha alzado en varias ocasiones con el Premio L'Oréal a la Mejor Colección, la última en la 71ª edición. Cada colección es distinta pero todas llevan siempre nombre de mujer, según él mismo, porque le hace falta imaginar a las mujeres a las que posteriormente vestirá. Entre sus seguidoras está la Reina Letizia, Kendall Jenner o Lady Gaga. **Por Bea Velasco**



Pepe Viyuela

Vidal, Lucas

COMPOSITOR (Madrid, 1984)

Cinco semanas en un campamento de Berkeley College of Music fueron tiempo suficiente para marcarse una meta: convertirse en compositor de bandas sonoras de Hollywood. Seis años después grabó su primera banda sonora orquestal para *Cathedral Pines* y su siguiente proyecto escaló a la BSO de *Fast & Furious 6*. Más de veinte producciones audiovisuales de cine y televisión llevan el sello Vidal con sus notas que se comunican con el corazón de las personas, un talento innato y trabajado con tesón que ha sido reconocido con nada menos que un Emmy, dos Goyas y el premio IRIS (2021), por su trabajo en series como *Dime quién soy* o *Élite*. Los giros de la vida lo llevaron de vuelta a Madrid, donde se inició en el mundo de la música electrónica orquestal con su primer álbum *Karma* (2020). Este año se estrenó como compositor de un género propio español, una pieza para el Teatro de la Zarzuela escrita por Boris Izaguirre bajo el título *Trato de favor*.
Por Diana Hernández

Villalón, Mario

COCTELERO (Madrid, 1983)

Este artesano de Carabanchel especializado en gastronomía líquida y promesa del *bartending*, ha llevado al máximo exponente su concepto de "huerta, vino y cóctel" desde que abrió la Mejor Coctelería de España (2021), junto a su hermano David. La huerta zamorana y búsqueda de la sostenibilidad real y honesta son los pilares sobre los que se sustenta Angelita Madrid, que ha entrado en la última lista de los 500 Top Bars. Por su parte, Mario ha sido el primer español incluido en la prestigiosa Bar World 100. Cuando lo entrevistamos, nos contó que la idea de este espacio «no es ser sostenible, es ser identitario». Un proyecto que «nace de una identidad de huerta, familia, cultura y regionalismo que, por ende, se va trasladando en un concepto cada vez más sostenible». Su carta está basada al 100% en el producto local y de temporada e insistiendo en el concepto "recicla, reusa y reduce" para lograr un aprovechamiento máximo. Una apuesta por el desperdicio cero donde dejan de lado el hielo ahorrando 70.000 litros de agua al año. **Por María Román**

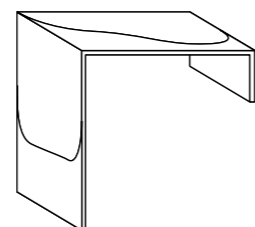

Viyuela, Pepe

PAYASO Y ACTOR (Logroño, 1963)

En una sociedad obsesionada con el éxito, la figura del *clown* se pretende hacer pasar por fracasada, torpe, sobrepasada por tanta exigencia de productividad. Pero en realidad nos humaniza, nos conecta con lo más auténtico y alegre de lo que somos. Es, en realidad, pura valentía y diversión. Pepe Viyuela es un icono del *clown*, ya desde la primera vez que se transmutó, en la extinta Sala Triángulo (hoy Teatro del Barrio, donde este payaso vuelve una y otra vez) en aquel personaje estrepitoso que se atascaba en una escalera, y que paseó por programas como *Un, dos tres*. También es filósofo, un poeta premiado con el Margarita Hierro y un actor conocido por haber encarnado a Filemón en el cine o a Chema en la serie *Aída*. En teatro es productor y actor: ha interpretado *Rinoceronte*, *El pisito* o *Esperando a Godot*. Lucha por la igualdad desde Payasos sin fronteras o Amigos de la tierra.
Por Paloma Fidalgo

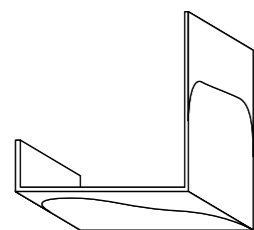

Leonor Watling © Ana Mané



Watling, Leonor

ACTRIZ Y CANTANTE (Madrid, 1975)

Una cosa es hablar idiomas (ella domina el inglés de su madre británica, ex colaboradora del *New York Times*) y otra hacerse entender perfectamente en todos los registros: unas veces como actriz (pocos directores se han resistido a su don para la interpretación), otras como cantante (letrista y compositora del grupo Marlango) y hasta como bailarina (sueño de infancia que encontró rara correspondencia en la gran pantalla como la silente e inmóvil protagonista de *Hable con ella*) e incluso en calidad de dobladora de cine (suya es la voz de Penélope Cruz en Hollywood). Porque, como el bueno de Whitman, Leonor Watling alberga multitudes en una inusual combinación de números que acreditan su gran talento y versatilidad: más de cuarenta películas, 14 series de televisión (desde *Farmacia de Guardia* a la más reciente *No me gusta conducir* de factoría Cobeaga) y ocho discos, como los fabulosos *Un día extraordinario* y *Technicolor*. Muchos le piden una colaboración musical con Jorge Drexler, pero habrá que esperar. Porque si algo ha aprendido la actriz y cantante en estos años de andaduras por platós de rodaje y salas de concierto es a decir que no, hasta que el sí le sale solo. Tiene pendientes los estrenos de *Chinas* (6 de octubre de 2023, la nueva película de Arantxa Echevarría) y *Anatema*, un *thriller* de terror gótico de Jimina Sabadú (aún sin fecha de estreno confirmada). **Por Benjamín G. Rosado**

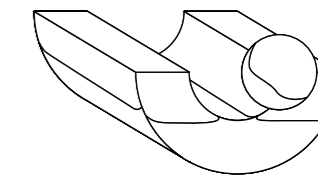

W

Werner, Carmen

BAILARINA-COREÓGRAFA (Madrid, 1953)

Sin su nombre es imposible entender la danza contemporánea madrileña de los últimos 35 años. Creadora, intérprete, maestra... por sus manos han pasado varias generaciones de bailarines y coreógrafos de éxito. Provisional Danza, compañía que fundó en 1987, sigue siendo su proyecto de vida. Licenciada en Educación Física, su figura alargada y fibrosa ha sido una presencia constante en los escenarios alternativos de la capital. Estudió danza clásica y contemporánea en Madrid, Barcelona y Londres, siendo uno de los principales referentes de la danza contemporánea en España, cuando apenas tenía espacio en nuestro país. Premio de Cultura de la Comunidad de Madrid, Premio Nacional de Danza y Medalla de Oro al Mérito en las Bellas Artes, ha sido nominada como Mejor Intérprete de Danza a los Premios Max en cinco ocasiones. Compañía residente de la Sala Cuarta Pared, compagina sus labores coreográficas con la pedagogía y la actividad de la Fundación que lleva su nombre. Cabe destacar, entre sus grandes éxitos, el espectáculo que puso en pie junto a sus coetáneas Mónica Runde y Teresa Nieto, *Cartas al director*. **Por Anabel Poveda**

Wiener, Gabriela

ESCRITORA Y PERIODISTA (1975, Lima, Perú)

La palabra es la espina dorsal del trabajo y la acción artística de esta escritora, activista, *performer*, periodista internacional y migrante peruana. De todas las luchas poéticas, amorosas, feministas y anticoloniales que marcan su obra. De su corrosiva ironía sobre la belleza y la fealdad del mundo, sobre lo personal como relato político de un tiempo. Su libro más reciente es la novela *Huaco retrato*, uno de los textos destacados de 2021, que habla de memoria y racismo. Pero su vertiginosa trayectoria también incluye *Llamada Perdida*, *Sexografías*, *Nueve Lunas* y el poemario *Ejercicios para el endurecimiento del espíritu*. Entre sus *performances*, *Qué locura enamorarme yo de ti*, la historia de su relación poliamorosa, y *Taki Unquy: Del Cie A La Rave Infinita*, recién estrenada y basada en la historia real de un joven escapado de un CIE en fuga con dos travestis. **Por Paloma Fidalgo**

Wilbur

PAYASO Y ACRÓBATA · Víctor Ortiz

Una vida dedicada a equilibrar dos egos en un mismo cuerpo. Víctor Ortiz es Wilbur. Aunque sus pinitos fueron sus dieciséis años como gimnasta de alta competición (fue Campeón de España), en 2003 pega (literalmente) el salto para aterrizar en la disciplina libre del circo y convertirse en payaso. «Una especie de Yin Yang corporal y mental, siempre ha estado Wilbur pero de pequeño no le había puesto nombre o no le había puesto forma, sí que es verdad que se ha ido fraguando con toda la serie de cosas que le pasa a uno en la vida». Ya en 2008 abandona su tierra para hacer carrera en la capital, donde hizo sus pinitos en publicidad, doblaje de películas o como acróbata del Circo del Sol. En 2010, conoce al «Capitán Maravilla», o lo que es lo mismo David Morales, y montan una compañía con la que estrenan *MonoAMonoB*. En 2014 presenta su primer espectáculo en solitario, *Piensa en Wilbur* y, desde ahí, ha ido jugando con esa lucha invisible de dejar salir al macarra y tierno de Wilbur o al ¿normal? de Víctor. Hoy en gira con *Fuego salvaje* (2022). Un pack, dos en uno. **Por Noelia Barrientos**

Wonder, Alice

CANTANTE Y COMPOSITORA · Alicia Climent Barriuso (Madrid, 1998)

Su padre, batería; su madre, cantante: Alice Wonder lleva la música en la sangre. No obstante, su carrera musical comienza en las redes sociales, en Instagram, subiendo covers de canciones que acumulaban miles de reproducciones. En 2017 lanzó el EP, *Take Off*, íntegramente en inglés, para, al año siguiente, hacer lo propio con su primer largo, *Firekid* (Infarto Producciones, 2018), en el que se abrió al castellano, paradójicamente, al cierre del álbum, con el tema *Bajo la piel*. Sobre su particular voz, en una entrevista con *El Duende* en 2019, nos contaba que «De pequeña no me gustaba, era muy grave, y como llevaba un rollo muy andrógino, no sabían si era chico o chica. Hasta que le perdí el miedo». Su segundo trabajo de estudio, *Que se joda todo lo demás* (Infarto Producciones, 2022) supuso el corte definitivo con el idioma anglosajón, abrazando todas sus inseguridades. Etiquetada por los medios dentro del género *indie*, en 2023 decidió dar el salto hacia el *mainstream* presentando su candidatura al Benidorm Fest con el tema *Yo quisiera*. **Por Sara Peláez**

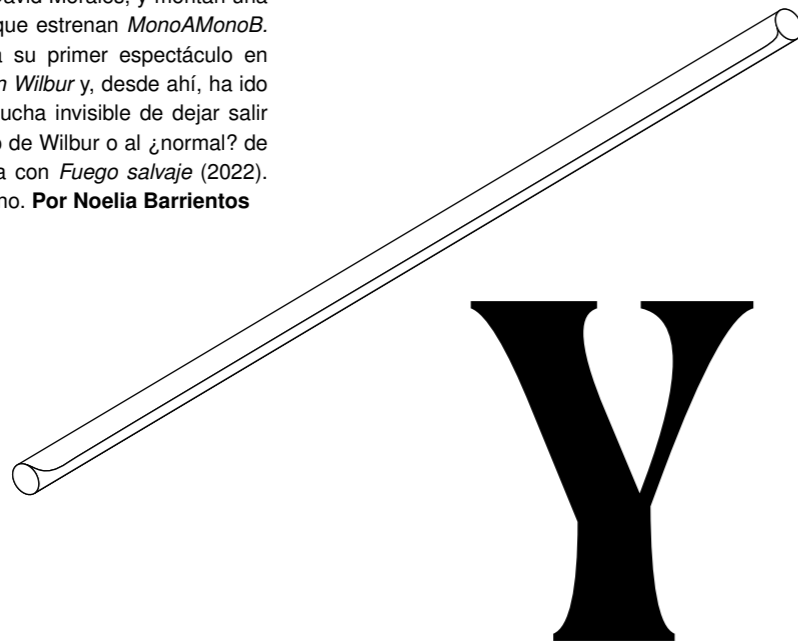

Yung Beef

RAPERO Y PRODUCTOR · Fernando Gálvez (Granada, 1990)

Yung Beef es un rapero, trapero y productor, vinculado con el hip-hop, el trap, el reguetón, el neoperreo, el dancehall y el R&B. Es uno de los pioneros del trap y de los mejores artistas del género. Se ha labrado una carrera trepidante publicando a diestro y siniestro. Creció en el Albaicín lidiando con la pobreza y la supervivencia. La vida de la calle está muy presente en sus letras (drogas, sexo, dinero, etcétera): ejerció la delincuencia y fue traficante. Empezó como Seco Boy y comenzó en el colectivo Kef-ta Boyz. Pero fue PXXR GVANG quién le puso en el radar con un *single* tan explícito como *Tu coño en mi boca*. Fundó el sello La Vendición Records. Ha sido modelo de pasarela, imagen publicitaria de Calvin Klein y actor ocasional. Promocionó *Gangster Paradise* (2023) lanzando al aire 5.000 euros en billetes en la Plaza de Callao. **Por Andrés Castaño**

Yllana

COMPAÑÍA DE TEATRO GESTUAL (Madrid, 1991)
Juan Francisco Ramos, Marcos Ottone, David Ottone, Joseph O'Curneen y Fidel Fernández

Allá por los años ochenta el destino unió a cinco estudiantes de Ciencias de la Información: Juan Francisco Ramos, Marcos Ottone, David Ottone, Joseph O'Curneen y Fidel Fernández, que en el año 1991 decidieron fundar Yllana, una de las pocas compañías de teatro gestual en la actualidad, un arte universal que se remonta a las raíces de las sociedades primitivas; retoman la expresión como medio para revelar emociones y reflexiones sociales desde un humor canalla e irreverente. Más de treinta premios en prestigiosos festivales como el Fringe de Edimburgo (2008) y de Nueva York (2009) o el Max de las Artes Escénicas en 2019 con el recital *The Opera Locos* (este agosto estará en el Fringe). En Madrid dirige cuatro escuelas de teatro y gestiona el Teatro Alfíl, un espacio de referencia para la escena de la comedia en la capital y el lugar preciso para disfrutar de algunas de sus obras como *666* o *Passport*. Actualmente están preparando un nuevo espectáculo, *War Baby* que «utiliza la comedia como arma arrojada ante el sinsentido de la guerra» y que estrenarán el 18 de noviembre de 2023 en Las Rozas. **Por Diana Hernández**



Alice Wonder © Martina Hache. Exposición "De otro signo". Hasta el 23 de julio en el lobby de Thompson Madrid



Yuste, Carolina

ACTRIZ (Badajoz, 1991)

No es gitana, pero su primer gran éxito lo obtuvo interpretando a la perfección a una joven de esa etnia en *Carmen y Lola* (2018), un drama romántico de Arantxa Echevarría (para quien ha vuelto a trabajar en *Chinas*, que se estrena el 6 de octubre de 2023) en el que veíamos la difícil relación sentimental entre dos lesbianas. Actriz enérgica y con garra, se formó en la Real Escuela Superior de Arte Dramático de Madrid. Después de *Carmen y Lola*, por la que ganó el Goya a la Mejor Actriz Revelación, la hemos visto en títulos como *Hasta el cielo* (2020), un *thriller* sobre los bajos fondos de Daniel Calparsoro en el que interpreta a la hija de un magnate del crimen; la comedia *Sevillanas de Brooklyn* (Vicente Villanueva, 2021) o de nuevo con Echevarría, *La familia perfecta* (2022), en la que da vida a una chica de barrio enamorada de un joven heredero del barrio de Salamanca. Acaba de terminar de rodar *Saben aquell*, *biopic* sobre Eugenio dirigido por David Trueba, en la que interpreta a Conchita, primera pareja del humorista. **Por Juan Sardá**

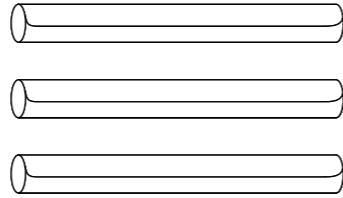

Z

Zahara

CANTANTE Y COMPOSITORA ·
María Zahara Gordillo (Úbeda, Jaén, 1990)

Con más de 20 años de trayectoria, ha construido una carrera sólida como compositora y cantante. Estudió magisterio en especialidad música, se formó en jazz, y recorrió muchísimas salas de nuestra geografía. Se autoeditó su primer disco en 2001. Publicó el tercero *La fabulosa historia de...* (2009) en una *major* (Universal), para luego volver a la autogestión. Fue profesora de *Operación Triunfo* en la edición 2020 y presentadora del programa de televisión *Una historia, una canción* en 2021. Hasta la fecha, el culmen en su carrera ha sido *Putá* (2021) tanto musicalmente como por la manera de expulsar tantas cosas (abusos, crisis, ansiedad, trastornos alimentarios) en canciones como *Merichane*. Actualmente está enfocada en el proyecto *_juno*, con su segundo disco *_BCN747* (2023), junto a su músico y productor de confianza, Martí Perarnau. **Por Andrés Castaño**

Zhang, Julio

CHEF (Tianjin, 1978)

Jong Ping Zhang inicia su andadura en la Escuela de Hostelería de Shenzhen, donde aprende sobre todo de la cocina imperial china. Poco después, aterrizó en Pamplona donde, además de enamorarse de las fiestas de San Fermín, abrió el Asador Almadía. En 2014 abre las puertas de Soy Kitchen (Zurbano, 59), su primer proyecto en Madrid, a pocos metros de la Plaza de España. Cocina de mercado, vanguardista y transgresora, en constante evolución y elaborada con materia prima española de primerísima calidad. A los tres años, reabre en la calle Zurbano con un local más amplio y con la cocina abierta donde Julio crea recetas innovadoras que modernizan comidas míticas de los restaurantes chinos de barrio de toda la vida. En sus palabras, «el único restaurante que ofrece cocina de autor china en España», con múltiples influencias de otras cocinas asiáticas pasadas por el tamiz de la cocina mediterránea. Su segundo proyecto, en el barrio de Salamanca, está centrado fundamentalmente en los formatos *delivery* y *take away*. Soy Sohho (Ayala, 87) sigue la línea de cocina china de autor, pero al estilo *street food* y de bocado, más asequible. Además, se le ha metido entre ceja y ceja abrir un nuevo local que ofrezca los mejores *noodles* asiáticos de la ciudad. **Por María Román**



Comité de selección

de los creadores de esta edición

Al ser esta edición especial un homenaje a nuestra ciudad y sus creadores pensamos en hacer partícipes diferentes voces a la hora de elegir a quienes debían aparecer en esta enciclopedia (incompleta). Más de cincuenta profesionales aportaron sus nombres indispensables. La selección es fruto de la suma de todas sus opiniones. A todos ellos les damos infinitas gracias por su colaboración. Muchos artistas a los que admiramos se han quedado fuera, por limitaciones de espacio. Esperamos poder incluirles en siguientes volúmenes de esta enciclopedia de creadores vinculados de una u otra forma con Madrid.

Abio, Javier
Cofundador de *Neo2 Magazine*

Alarcón, David
Editor de *METAL Magazine* y subdirector de *ACERO Magazine*

Aldaz, Elvira
Divulgadora especializada en espirituosos, sake y shochu

Aller, María
Periodista cultural especializada en cine

Alvares, Rosa
Periodista de cultura y estilo de vida

Añino, Gemma
Reportera de *Madrid Directo* (TeleMadrid)

Aunión, Carmelo
Comunicador Gastronómico. Fundador y director de *HITCOOKING GastroMagazine*

Barrientos, Noelia
Periodista cultural

Berruguete, Ana
Historiadora del arte. Gestora cultural y comisaria de exposiciones

Blanco de Álvaro, Paloma
Directora de *Avenue Illustrated*

Brasó, Emma
Comisaria y gestora cultural

Calvo, Sergio
Cofundador de BrandTenders

Camacho, Cecilia
Directora creativa y consultora estratégica de CC/studio, y fundadora y editora de *CC/magazine*

Castaño, Andrés
Periodista cultural. Colabora en *ABC*, *Rockdelux*, *El Asombrario* y *El Duende*, entre otros medios

Castilla, Pacho
Periodista especializado en cultura y estilo de vida

Cepeda, Luis
Periodista y escritor. Premio Nacional de Gastronomía

De la Fuente, Marga
Directora y presentadora de "Patenta tu éxito" en Libertad Fm

De Monfort, José
Periodista y crítico literario

Del Prado, Gonzalo
Periodista en Antena 3 Noticias

Domínguez Uceta, Enrique
Arquitecto, CEO In Focus Travel Press

Espino, Luisa
Jefa de la sección de arte de *El Cultural*

Estrada, Javier
Periodista. Consultor de comunicación. Creador de contenidos. Fundador y director de la Revista *Placet*

Fidalgo, Paloma
Periodista cultural

G. Bermejo, Andrea
Redactora jefa de *Cinemania*

García Regadera, Isabel
Responsable de Programas Onda Madrid

G. Rosado, Benjamín
Periodista cultural y responsable de las páginas de música de *La Lectura*

González, Semiramis
Comisaría independiente

Hermida, Mapi
Periodista de *La Gastronomía* y Directora de Comunicación de Grupo Dia

López Caballero, Mercedes
Periodista especializada en información y crítica de danza. Colabora en *El País*

Luna, Antonio Jesús
Co-editor de la revista *ROOM Diseño*

Marchán, Juan
Escritor, periodista, coordinador de Comunicación y Difusión en el Teatro de la Zarzuela

Marín, Rebeca
Periodista, presentadora y escritora

Matamoros, Elna
Especialista en danza, *El Cultural*. Forma también parte de la Universidad de las Artes de Zúrich y del Ballet Nacional de España

Mora, Tachy
Periodista y comisaria de exposiciones especializada en diseño

Moralejo, David
Director de Conde Nast Traveler

Oldenburg, Federico
Periodista, escritor, editor y músico

Osés, Gonzalo
Columnista en *Diario16* y consultor estratégico

Paredes, Israel
Crítico de cine y literatura

Parra, Gema.
Comunicadora y mentora cultural

Pastor, Enric
Co-founder y editor de *MANERA Magazine*

Pérez Fernández de Bobadilla, Leticia
Periodista digital en *Freeda*

Pino, Alba
Cineasta y escritora

Poveda, Anabel
Periodista especializada en artes escénicas

Reguero Ríos, Patricia
Periodista especializada en feminismos en *El Salto*

Reyes, Jesús
@jesusreyestv, CEO de @coolhuntingmadrid Comunicación, periodista experto en moda y estilista

Rodríguez, José Manuel
Redactor jefe de *ELLEGourmet*

Rojas, Jesús
Periodista especializado en cultura y gastronomía. *El Confidencial*, *Ruta 66*, *Guía Repsol*, *Elle...*

Ruiz, Anitta
Consultora, divulgadora, formadora y periodista #LaRopaHabla

Ruiz, Rafa
Coordinador de la revista digital *El Asombrario* y director de la galería Mad is Mad

Santillana, Silvia
Historiadora del Arte, redactora independientemente y guía cultural

Sprenger, Natalia
Periodista cultural. Colaboradora especializada en artes escénicas en Radio 3

Suárez, Mario
Periodista y comisario

Vaquerizo, Tere
Responsable de contenidos en Chacha Comunicación y periodista cultural

Vidales, Raquel
Jefa de sección de Cultura de *El País* y crítica de teatro

Viñau Ena, Nacho
Coordinador de *Decoesfera*, redactor de *Hoy Aragón* y Co-Founder de La Lola se va de Boda

Tus indispensables

¿Echas en falta a algún creador/a indispensable que pienses que debería estar en estas páginas?

Rellena el formulario que encontrarás accediendo a este código QR. Entre todos los participantes que nos hagan sugerencias SORTEAREMOS VARIOS PACKS que incluyen una BOTELLA DE VINO BARDOS EMBOTELLADO ESPECIALMENTE PARA EL DUENDE y una TOTE BAG con la gráfica de esta edición.



Lee las bases en el QR

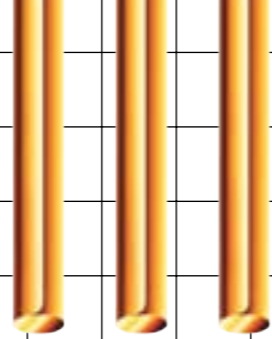
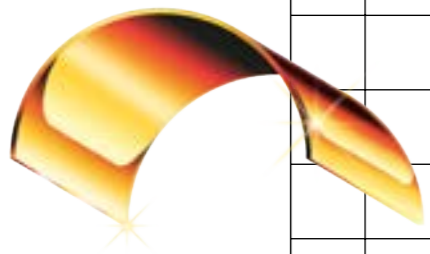

25 años

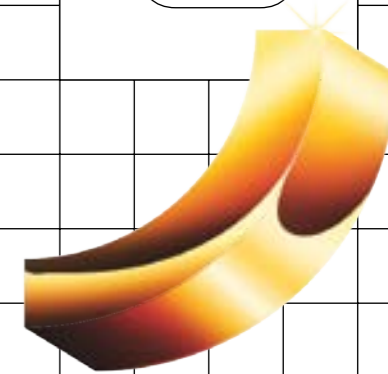
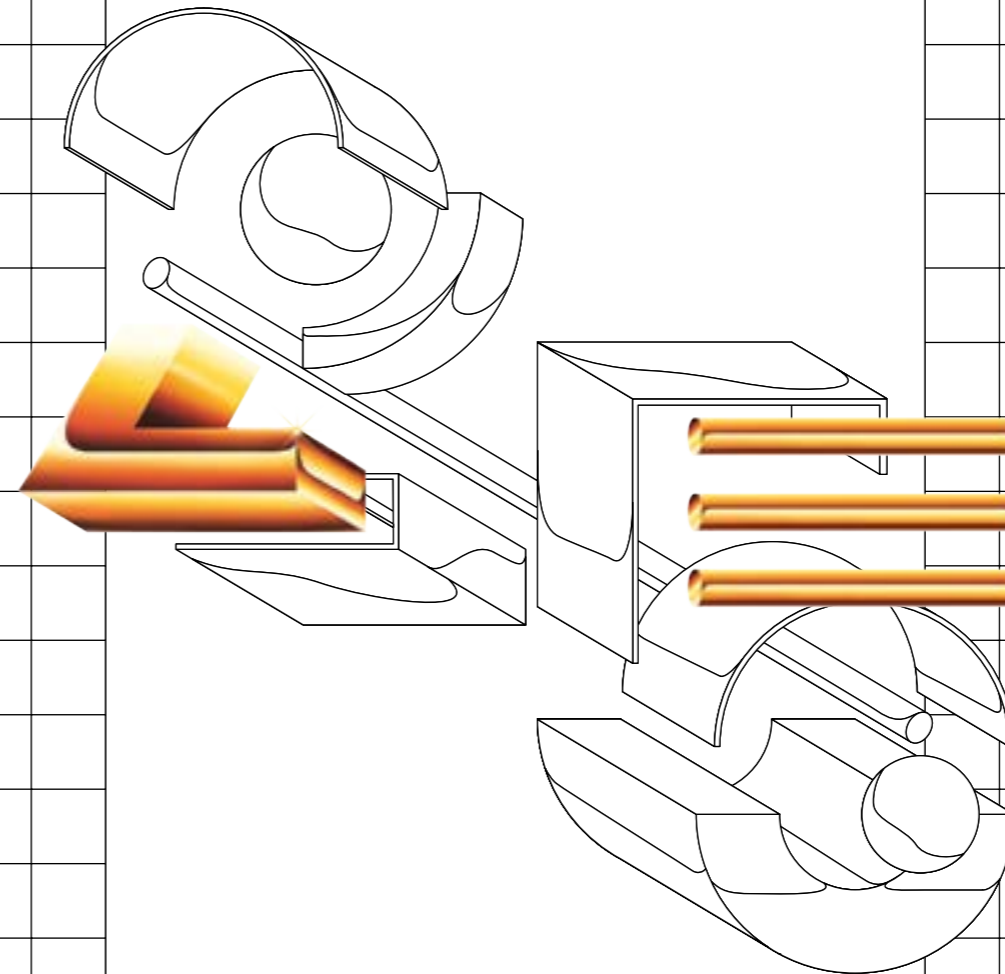
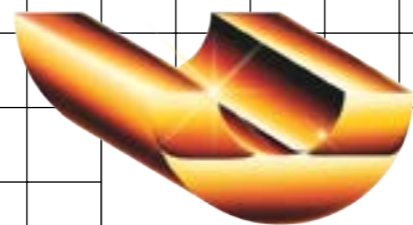

al Duende

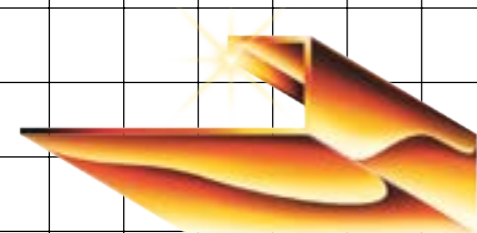
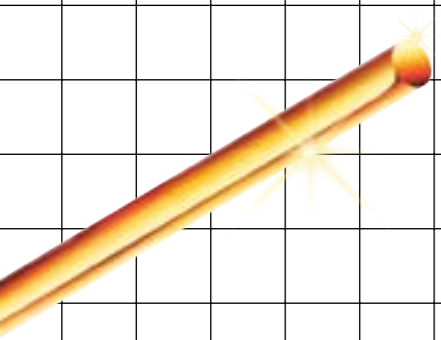

Nº200

creación

contemporánea

A

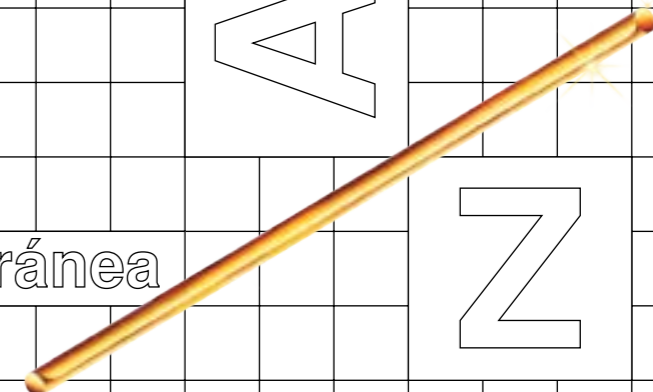

Z



La primera enciclopedia imprescindible para entender el apasionante momento actual de la creación contemporánea en Madrid. Una guía de referencia, que incluye a más de 300 creadores, de la A a la Z, seleccionados por un jurado de 50 expertos y que celebra los 25 años de vida y 200 números de la revista El Duende, un icono cultural de la ciudad, por cuyas páginas, mutantes en diseño, temática y formato, han pasado miles de creadores de todo el mundo.

Una pieza única, digna de colección, que contiene una visión transversal de la cultura: arte en todas sus manifestaciones, literatura, música, teatro, danza, cine y series, ilustración y cómic, arquitectura, diseño industrial, diseño gráfico y gastronomía.

Este tomo incluye, además, un proyecto expositivo único con la obra inédita de más de 25 relevantes ilustradores, que han querido felicitar y rendir tributo a El Duende en su vigésimoquinto cumpleaños.

Más de 200 páginas escritas y diseñadas por un gran equipo de artistas, periodistas y escritores especializados, que desprenden en cada una de sus páginas, el amor y el respeto más profundo de esta cabecera por la cultura, la autoría, la imaginación, los sueños y el papel.

El Duende Books

